

# 仕様変更のお知らせ

■ 該当機種

[60フレーム、[90フレームのアンクル支手で作成されるコンベヤ。  
 \* 支手とはコンベヤ幅決め材(左右フレーム固定部品) ローラー下面へ取付

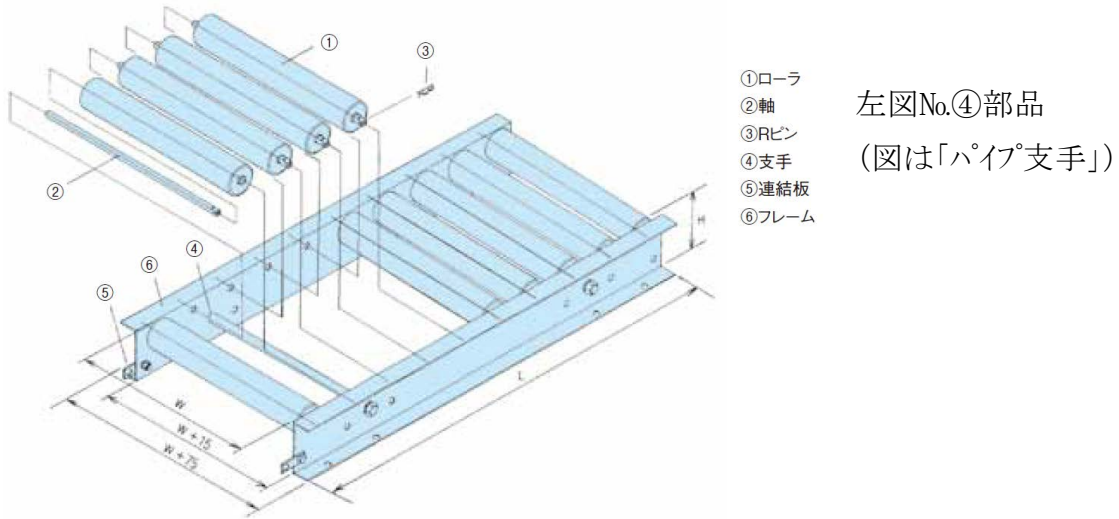

■ 変更(追加)箇所

アンクル支手からパイプ支手への変更、統一化。(※外観の変化はほとんどありません)

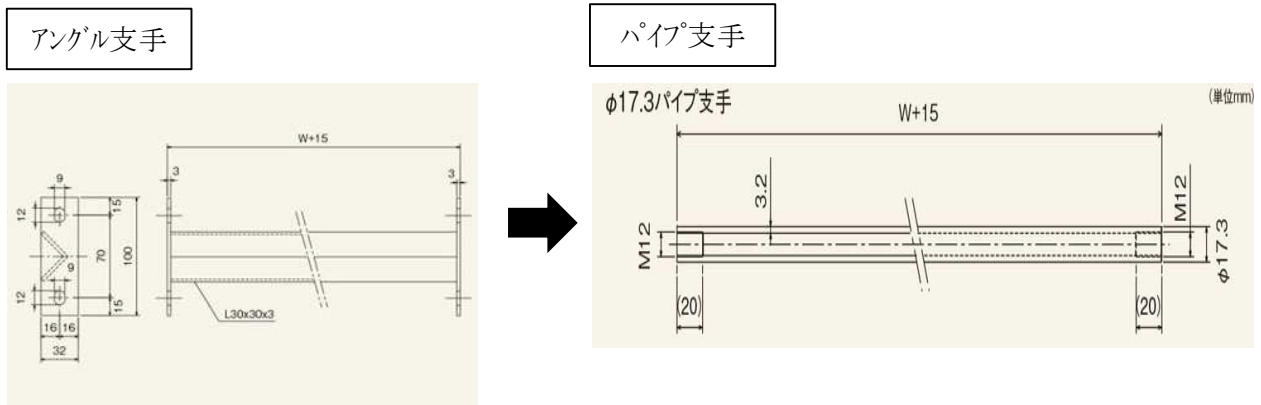

■ 変更理由等

- 原価低減  
 原材料の高騰が続いており製品転嫁を極力抑えるための処理(使用部材見直し)
- 部品統一化  
 統一化により在庫ストックを増やすことが可能(欠品回避、短納期対策)
- 在庫品種削減

■ 実施時期

- 2022年12月1日受注分より実施

以上、宜しくお願い致します

アングル支手からパイプ支手への変更(統一化)



■ フレーム別の支手表

| 材質    | フレーム寸法               | 【現状】   |                   | ⇒ | 【改前後】 |                  |
|-------|----------------------|--------|-------------------|---|-------|------------------|
|       |                      | ローラ幅   | 使用する支手            |   | ローラ幅  | 使用する支手           |
| スチール  | [60 x 30 x 2.3       | 550W未満 | 【パイプ支手】 φ17.3     | ⇒ | 全幅    | 【パイプ支手】 1段 (1つ穴) |
|       |                      | 550W以上 | 【アングル支手】 L30x30x3 |   |       |                  |
|       | [90 x 30 x 2.3       | 550W未満 | 【パイプ支手】 φ17.3     | ⇒ | 全幅    | 【パイプ支手】 1段 (1つ穴) |
|       |                      | 550W以上 | 【アングル支手】 L40x40x3 |   |       |                  |
|       | [90 x 30 x 3.2 軸径φ12 | 550W未満 | 【パイプ支手】 φ17.3     | ⇒ | 全幅    | 【パイプ支手】 1段 (1つ穴) |
|       |                      | 550W以上 | 【アングル支手】 L40x40x3 |   |       |                  |
|       | [90 x 30 x 3.2 軸径φ15 | 200W未満 | 【パイプ支手】 φ17.3     | ⇒ | 全幅    | 【パイプ支手】 1段 (1つ穴) |
|       |                      | 200W以上 | 【アングル支手】 L40x40x3 |   |       |                  |
|       | [90 x 30 x 4.5       | 200W未満 | 【パイプ支手】 φ17.3     | ⇒ | 全幅    | 【パイプ支手】 上下2段     |
|       |                      | 200W以上 | 【アングル支手】 L40x40x3 |   |       |                  |
| ステンレス | [60 x 30x2           | 550W未満 | 【パイプ支手】 φ17.3     | ⇒ | 全幅    | 【パイプ支手】 1段 (1つ穴) |
|       |                      | 550W以上 | 【アングル支手】 L30x30x3 |   |       |                  |
|       | [90 x 30x2           | 550W未満 | 【パイプ支手】 φ17.3     | ⇒ | 全幅    | 【パイプ支手】 1段 (1つ穴) |
|       |                      | 550W以上 | 【アングル支手】 L30x30x3 |   |       |                  |

\*RZシリーズもMシリーズと同様の支手仕様とする

■ RZシリーズの支手の本数について

| RZシリーズ (ZAM) フレーム  | 【現状】        |        | ⇒ | 【改前後】  |   |
|--|-------------|--------|---|--------|---|
|  | フレーム機長      | 支手の使用数 |   | 支手の使用数 |   |
| フレーム寸法：[60 x 30 x 2.3<br>ローラ幅：550W以上の場合<br>パイプ支手本数を+1本している | ~1500未満     | 3本     | ⇒ | 2本     | } Rシリーズと同じ本数にする<br>*RZシリーズもMシリーズと同様の支手数量とする |
|  | 1500~2400未満 | 4本     |   | 3本     |   |
|  | 2400~3000   | 5本     |   | 4本     |   |

グラビティカタログP31「RZシリーズ■パイプ支手本数表」は、P26「Mシリーズ■パイプ支手本数表」へ統一と致します