

ミスミ

MRC SERIES SOLID CARBIDE BALL NOSE END MILLS

MRCシリーズ超硬ボールエンドミル



●調質鋼加工用・4枚刃/ショートタイプ -4 FLUTES / SHORT TYPE-

MRC-HBEM4S

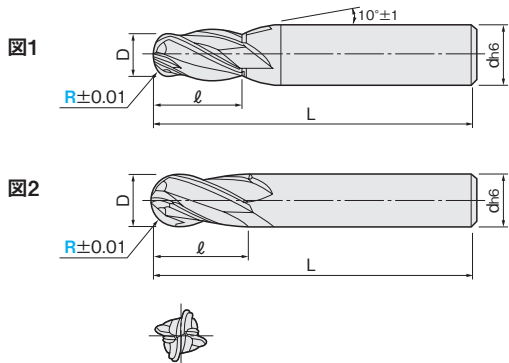

材質	SMG 超硬 MR
仕様	ショート 30° 再研磨

一般鋼 (S45C~S55C, SS400, SCM)	調質鋼 (NAK55, NAK80, HPM1)	高硬度鋼 (SKD, SKS, SKH51, DC53)	ステンレス鋼 (SUS303, SUS304)	鋳鉄 (FC, FCD)	アルミ合金	チタン合金	銅合金	グラファイト	樹脂
~40HRC	~45HRC	~55HRC ~60HRC ~65HRC	~35HRC						
○	◎	◎	○	◎			○		

◎=最適 ○=適

1本単位

型番	先端 R	刃長 ℓ	刃径 D	全長 L	シャンク径 d	図	¥通常単価 50本以上お見積り			
							1~4本	5~9本	10~29本	30~49本
MRC-HBEM4S	1	3	2	50	6	1	3,050	2,900	2,810	2,750
	1.5	4	3	50	6	1	2,350	2,230	2,160	2,110
	2	6	4	50	6	1	2,170	2,060	2,000	1,960
	2.5	8	5	50	6	1	2,610	2,480	2,400	2,350
	3	10	6	60	6	2	2,860	2,710	2,630	2,570
	4	13	8	60	8	2	4,410	4,190	4,050	3,960
	5	15	10	80	10	2	5,660	5,380	5,210	5,090
	6	15	12	80	12	2	7,350	6,990	6,770	6,620
10	25	20	150	20	2	40,900	38,860	37,630	36,810	



Order 注文例

MRC-HBEM4S 5

型番 先端(R)



Delivery 出荷日

在庫品

巻末-7

ご希望によりPM 6:00迄、当日出荷受付致します。

切削条件 P.338

EIが特長!

- 独自の形状とコーティングにより圧倒的な加工面精度と高耐久を同時に実現しました。
- 特に調質鋼において抜群の面精度を発揮します。

首逃し追加加工 SN / SNR

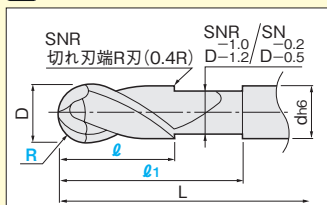

- SN……標準首逃し
- SNR ……切れ刃端R加工

MRC-HBEM4S

先端 R	首下長 ℓ ₁ 1mm単位指定	刃長 ℓ		¥/1コード	
		SN 1mm単位指定	SNR 1mm単位指定	SN	SNR
3	15~35	10	5~10	890	2,000
4	18~35	13	5~13	890	2,000
5	20~50	15	5~15	890	2,250
6	20~44	15	5~15	1,190	2,250
10	30~90	25	-	1,280	-

- ①対象型番の本体価格に追加加工単価が加算されます。
- ②上記追加加工に数量スライド価格はございません。

1本単位



SN-MRC-HBEM4S 3-15-10

追加加工型番 型番 先端(R) 首下長(ℓ₁) 刃長(ℓ)

SNR-MRC-HBEM4S 3-15-5

追加加工型番 型番 先端(R) 首下長(ℓ₁) 刃長(ℓ)



出荷日 3 日目出荷

◎ ストック不可

スクエア



多機能スクエア



ハイヘリカル



ラフィング



ロングネック



ボール



ボール



ロングネック



ラジアス



ラジアス



テーパ



テーパ

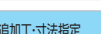

追加加工・寸法指定

一般鋼

調質鋼

高硬度鋼

SUS・チタン

アルミ・銅

樹脂

グラファイト

被削材