

全20サイズの豊富なサイズでコーナーRを簡単高品質加工

SOLID CARBIDE END MILLS FOR INNER R CUTTING

超硬インナーRカッター

●2枚刃 -2 FLUTES-

SEC-CREM

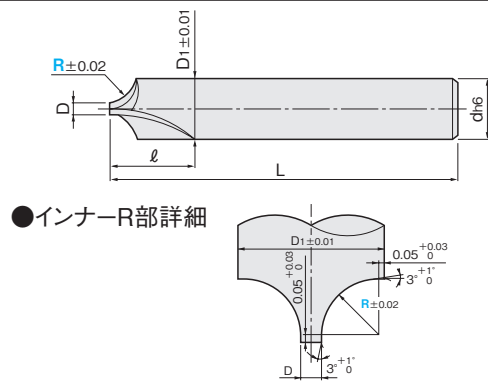

材質	MG 超硬	仕様		再研磨					
一般鋼 (S45C~S55C, SS400, SCM)	調質鋼 (NAK55, NAK80, HPM1)	高硬度鋼 (SKD, SKS, SKH51, DC53)	ステンレス鋼 (SUS303, SUS304)	鋳鉄 (FC, FCD)	アルミ合金	チタン合金	銅合金	グラファイト	樹脂
~40HRC	~45HRC	~55HRC ~60HRC ~65HRC	~35HRC						
○			○	○	○	○	○	○	

○=適

型番	インナーR	先端芯厚 D	刃長 ℓ	大径 D ₁	全長 L	シャンク径 d	¥単価 100本以上お見積り			
							1~4本	5~9本	10~29本	30~99本
SEC-CREM	0.15	0.5	1.5	0.9	50	4	6,930	6,720	6,580	5,890
	0.2	0.5	1.5	1.0	50	4	5,940	5,760	5,640	5,050
	0.3	0.5	2.0	1.2	50	4	5,540	5,370	5,260	4,710
	0.4	0.5	2.0	1.4	50	4	5,340	5,180	5,070	4,540
	0.5	0.5	2.5	1.6	50	4	4,290	4,160	4,080	3,650
	0.6	0.5	3.0	1.8	50	4	4,160	4,040	3,950	3,540
	0.7	0.5	3.0	2.0	50	4	4,160	4,040	3,950	3,540
	0.75	0.5	3.0	2.1	50	4	4,160	4,040	3,950	3,540
	0.8	0.8	4.0	2.5	50	4	4,160	4,040	3,950	3,540
	1	0.8	4.5	2.9	50	4	4,290	4,160	4,080	3,650
	1.25	0.8	5.0	3.4	50	4	4,290	4,160	4,080	3,650
	1.5	1.5	7.0	4.6	50	6	4,850	4,700	4,610	4,120
	1.75	1.5	7.0	5.1	50	6	4,850	4,700	4,610	4,120
	2	1.5	8.0	5.6	50	6	4,850	4,700	4,610	4,120
	2.5	1.5	10.0	6.6	60	8	5,200	5,040	4,940	4,420
3	1.5	11.0	7.6	60	8	5,540	5,370	5,260	4,710	
3.5	2.0	15.0	9.1	60	10	5,890	5,710	5,600	5,010	
4	1.9	15.0	10	60	10	5,890	5,710	5,600	5,010	
4.5	2.0	16.0	11.1	65	12	6,240	6,050	5,930	5,300	
5	1.9	18.0	12	65	12	6,240	6,050	5,930	5,300	

Order 注文例 **SEC-CREM 0.5** 型番 インナー(R) 切削条件 P.653

Delivery 出荷日 在庫品 P.12
 *ご希望によりPM5:00迄、当日出荷受付致します。

高硬度鋼加工に特化したミスミオリジナルインナーRカッター

TS COATED SOLID CARBIDE END MILLS FOR INNER R CUTTING

TSコート超硬インナーRカッター

●高硬度鋼加工用・4枚刃 / ショートタイプ -4 FLUTES FOR HARDEND STEEL-

TSC-HCREM



●インナーR部詳細

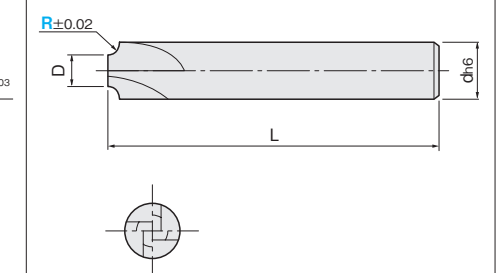
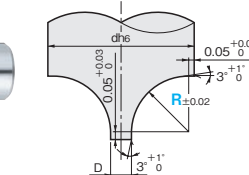

材質	MG 超硬	TS	仕様		再研磨				
一般鋼 (S45C~S55C, SS400, SCM)	調質鋼 (NAK55, NAK80, HPM1)	高硬度鋼 (SKD, SKS, SKH51, DC53)	ステンレス鋼 (SUS303, SUS304)	鋳鉄 (FC, FCD)	アルミ合金	チタン合金	銅合金	グラファイト	樹脂
~40HRC	~45HRC	~55HRC ~60HRC ~65HRC	~35HRC						
○	○	◎ ◎ ◎	○	◎					

◎一般鋼・調質鋼用 P.637

◎=最適 ○=適

型番	インナーR	先端芯厚 D	全長 L	シャンク径 d	¥単価 100本以上お見積り			
					1~4本	5~9本	10~29本	30~99本
TSC-HCREM	0.5	4.9	50	6	5,330	5,060	4,900	4,530
	1	5.9	60	8	5,720	5,430	5,260	4,860
	1.5	4.9	60	8	6,090	5,790	5,600	5,180
	2	5.88	60	10	6,500	6,180	5,980	5,530
	2.5	4.88	60	10	8,310	7,890	7,650	7,060
3	5.88	65	12	8,840	8,400	8,130	7,510	

Order 注文例 **TSC-HCREM 1** 型番 インナー(R) 切削条件 P.653

Delivery 出荷日 在庫品 P.12
 *ご希望によりPM5:00迄、当日出荷受付致します。

ECが特長!

- 65HRCまでの高硬度鋼インナーR加工に最適です。
- 4枚刃形状の採用により高能率加工が可能です。
- 従来皮膜を大きく上回る耐酸化性・硬度を持つ新皮膜TSコーティングにより、長寿命を実現、高速加工・ドライ加工に最適です。
- 加工後のワークの面粗さはとても良好に仕上がります。

