

刃先剛性の強いスタブ刃長  
TSC SERIES SOLID CARBIDE CORNER RADIUS END MILLS

# TSCシリーズ超硬ラジアスエンドミル

●2枚刃 / 刃長1.5D(スタブ)タイプ ●-2 FLUTES / STUB TYPE-

**TSC-CR-EM2B**





図1  
(在庫品) R±0.01  
(製作品) R±0.02

図2  
(在庫品) R±0.01  
(製作品) R±0.02

10°±1°

D<8      8≤D

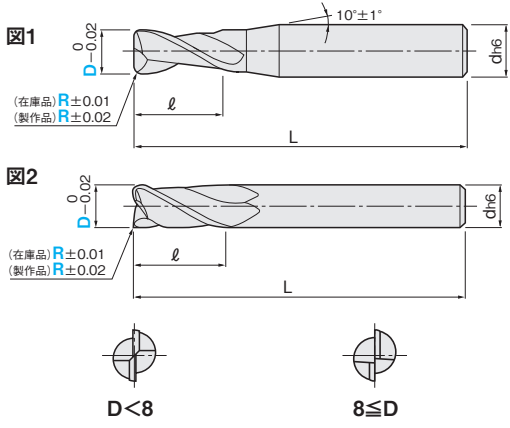
材質	MG 超硬 TS								
仕様	スタブ 30° 再研磨								
一般鋼 (S45C~S55C, SS400, SCM)	調質鋼 (NAK55, NAK80, HPM1)	高硬度鋼 (SKD, SKS, SKH51, DC53)	ステンレス鋼 (SUS303, SUS304)	鋳鉄 (FC, FCD)	アルミ合金	チタン合金	銅合金	グラファイト	樹脂
~40HRC	~45HRC	~55HRC ~60HRC ~65HRC	~35HRC	○	○	○	○	○	○

○=最適 ○=適

型番 **TSC-CR-EM2B**

刃径 D	ラジアスR (製作品は0.1mm単位指定)	刃長 ℓ	全長 L	シャンク径 d	図	●在庫品 □製作品	¥単価 100本以上お見積り			
							1~4本	5~9本	10~29本	30~99本
1	0.1 0.2	1.5	40	4	1	●	2,850	2,710	2,620	2,420
1.5	0.2	2.25	40	4	1	●	3,040	2,890	2,800	2,580
2	0.1 0.2 0.3	3	40	4	1	●	2,850	2,710	2,620	2,420
3	0.3 0.5	4.5	45	6	1	●	3,100	2,950	2,850	2,640
3.5	0.1~0.7	5.25	40	6	1	□	4,710	4,640	4,600	4,510
4	0.5 0.8	6	45	6	1	□	5,500	5,390	5,330	5,180
4.5	0.1~1.0	6.75	45	6	1	●	3,140	2,980	2,890	2,670
5	0.1~1.2	7.5	45	6	1	□	4,770	4,700	4,660	4,560
5.5	0.5	8.25	45	6	1	●	5,790	5,670	5,600	5,430
6	0.1~1.5	9	45	6	2	□	4,270	4,060	3,930	3,630
6	0.1~1.7	9	45	6	2	□	4,660	4,580	4,540	4,430
8	0.5 1 1.5 2	12	60	8	2	●	5,670	5,540	5,470	5,290
8	0.1~1.9	12	60	8	2	□	3,500	3,330	3,220	2,980
10	0.1~3.0	15	70	10	2	●	4,660	4,580	4,530	4,420
10	0.5 0.7 1 2 3	15	70	10	2	●	4,820	4,580	4,430	4,100
10	0.1~2.9	18	75	12	2	□	5,520	5,400	5,330	5,170
12	0.5 0.7 1 2 3	18	75	12	2	●	6,260	5,950	5,760	5,320
12	0.1~2.9	24	100	16	2	□	6,050	5,910	5,820	5,620
16	0.1~3.0	24	100	16	2	●	7,850	7,460	7,220	6,670
16	0.1~3.0	30	100	20	2	□	7,780	7,590	7,470	7,200
20	0.1~3.0	30	100	20	2	●	15,310	14,780	14,460	13,720
20	0.1~3.0	30	100	20	2	□	23,740	22,850	22,310	21,060

①製作品の刃長(ℓ)と全長(L)はD×0.5程度(最大約5mm)短くなります。  
②製作品は10日目発送のTSコーティング品になります。

Order 注文例 ●在庫品 **TSC-CR-EM2B 10-R1**  
□製作品

3日目納期品(ノンコート) P.289

Delivery 出荷日 ●在庫品 P.12  
□製作品 10 日目発送

**刃が特長!**

- 従来皮膜を大きく上回る耐酸化性・硬度を持つTSコーティングにより長寿命を実現、高速加工・ドライ加工に最適です。
- 汎用の2枚刃エンドミルに高精度ラジアスを付けた商品です。
- ラジアス刃先は欠け防止にも役立ちます。

首逃し追加加工 SN / SNR

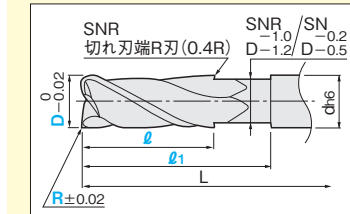

●SN……標準首逃し  
●SNR……切れ刃端R加工

刃径 D	ラジアス R	首下長 ℓ1 1mm単位指定	刃長 ℓ		¥/1コード	
			SN	SNR	SN	SNR
6	0.5	1 1.5 2	14~27	9 5~9	500	3,500
8	0.5	1 1.5 2	17~36	12 5~12	500	3,500
10	0.5 0.7 1	2 3	20~40	15 5~15	500	3,500
12	0.5 0.7 1	2 3	23~45	18 5~18	790	3,790

出荷日 3 日目発送

①対象型番の本体価格に追加加工単価が加算されます。  
②左記追加加工に数量スライド価格はございません。  
③首逃し追加加工は在庫品のみ適用です。製作品サイズの首逃しはP.186をご覧ください。

SN-TSC-CR-EM2B 6-R0.5-14-9  
追加加工型番 型番 刃径(D) ラジアス(R) 首下長(ℓ1) 刃長(ℓ)

SNR-TSC-CR-EM2B 6-R0.5-14-9  
追加加工型番 型番 刃径(D) ラジアス(R) 首下長(ℓ1) 刃長(ℓ)

在庫品と製作品で選べる豊富なバリエーション  
TSC SERIES SOLID CARBIDE CORNER RADIUS END MILLS

# TSCシリーズ超硬ラジアスエンドミル

●2枚刃 / ショートタイプ ●-2 FLUTES / SHORT TYPE-

**TSC-CR-EM2S**





図1  
(在庫品) R±0.01  
(製作品) R±0.02

図2  
(在庫品) R±0.01  
(製作品) R±0.02

10°±1°

D<8      8≤D

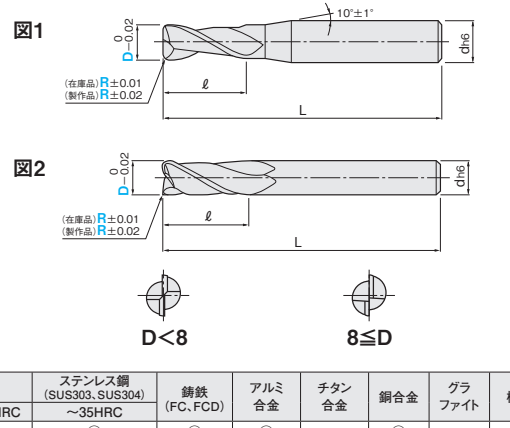
材質	MG 超硬 TS	仕様	ショート 30° 再研磨
一般鋼 (S45C~S55C, SS400, SCM)	調質鋼 (NAK55, NAK80, HPM1)	高硬度鋼 (SKD, SKS, SKH51, DC53)	ステンレス鋼 (SUS303, SUS304)
~40HRC	~45HRC	~55HRC ~60HRC ~65HRC	~35HRC

○=最適 ○=適

型番 **TSC-CR-EM2S**

刃径 D	ラジアスR (製作品は0.1mm単位指定)	刃長 ℓ	全長 L	シャンク径 d	図	●在庫品 □製作品	¥単価 100本以上お見積り			
							1~4本	5~9本	10~29本	30~99本
1	0.1 0.2 0.3	2	40	4	1	●	2,100	2,000	1,930	1,790
1.5	0.1 0.2 0.3 0.5	3	40	4	1	●	2,100	2,000	1,930	1,790
2	0.1 0.2 0.3 0.4 0.5	4	40	4	1	●	2,100	2,000	1,930	1,790
2.5	0.1 0.2 0.3 0.5	5	40	4	1	●	2,100	2,000	1,930	1,790
2.8	0.4	5.6	40	4	1	□	4,200	4,150	4,130	4,070
3	0.1 0.2 0.3 0.4 0.5 1	6	45	6	1	●	5,600	5,480	5,420	5,260
3	0.1~0.5	6	45	6	1	□	2,280	2,170	2,100	1,940
3.5	0.6~0.7	6	45	6	1	□	4,390	4,330	4,300	4,230
4	0.1~0.7	7	45	6	1	□	5,270	5,170	5,110	4,980
4	0.2 0.3 0.4 0.5 1	8	45	6	1	●	2,420	2,300	2,230	2,060
4.5	0.1~0.9	9	45	6	1	□	4,500	4,440	4,400	4,330
4.5	0.1~1.2	9	45	6	1	□	5,560	5,450	5,380	5,230
5	0.1 0.2 0.3 0.5 1	10	45	6	1	●	2,450	2,330	2,250	2,080
5	0.4~1.5	10	45	6	1	□	4,340	4,280	4,240	4,160
5.5	0.1~1.7	11	45	6	1	□	5,480	5,360	5,290	5,130
6	0.2 0.3 0.5 1 1.5 2	12	45	6	2	●	2,700	2,570	2,480	2,300
6	0.1~2.0	12	45	6	2	□	4,260	4,200	4,160	4,080
8	0.2 0.3 0.5 1	16	55	8	2	●	4,140	3,930	3,810	3,520
8	0.1~3.0	16	55	8	2	□	5,500	5,380	5,310	5,150
10	0.5 1 1.5 2 3	20	65	10	2	●	5,060	4,810	4,660	4,300
10	0.1~3.0	20	65	10	2	□	5,910	5,770	5,690	5,500
12	0.5 1 1.5 2	24	75	12	2	●	6,510	6,180	5,990	5,530
12	0.1~3.0	24	75	12	2	□	8,020	7,810	7,690	7,400
16	0.1~3.0	32	105	16	2	□	15,510	14,970	14,640	13,890
20	0.1~3.0	40	110	20	2	□	24,050	23,130	22,590	21,310

①製作品の刃長(ℓ)と全長(L)はD×0.5程度(最大約5mm)短くなります。  
②製作品は10日目発送のTSコーティング品になります。

Order 注文例 ●在庫品 **TSC-CR-EM2S 10-R1**  
□製作品

3日目納期品(ノンコート) P.289

Delivery 出荷日 ●在庫品 P.12  
□製作品 10 日目発送

**刃が特長!**

- 従来皮膜を大きく上回る耐酸化性・硬度を持つTSコーティングにより、長寿命を実現、高速加工・ドライ加工に最適です。
- 汎用の2枚刃エンドミルに高精度ラジアスを付けた商品です。
- ラジアス刃先は欠け防止にも役立ちます。

首逃し追加加工 SN / SNR

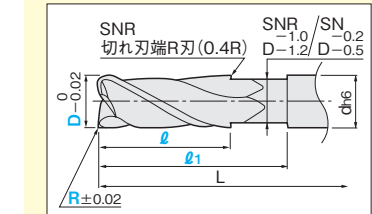

●SN……標準首逃し  
●SNR……切れ刃端R加工

刃径 D	ラジアス R	首下長 ℓ1 1mm単位指定	刃長 ℓ		¥/1コード	
			SN	SNR	SN	SNR
6	0.2 0.3 0.5 1 1.5 2	17~27	12 5~12	500	3,500	
8	0.2 0.3 0.5 1	21~31	16 5~16	500	3,500	
10	0.5 1 1.5 2 3	25~35	20 5~20	500	3,500	
12	0.5 1 1.5 2	29~45	24 5~24	790	3,790	

出荷日 3 日目発送

①対象型番の本体価格に追加加工単価が加算されます。  
②左記追加加工に数量スライド価格はございません。  
③首逃し追加加工は在庫品のみ適用です。製作品サイズの首逃しはP.186をご覧ください。

SN-TSC-CR-EM2S 6-R0.2-27-12  
追加加工型番 型番 刃径(D) ラジアス(R) 首下長(ℓ1) 刃長(ℓ)

SNR-TSC-CR-EM2S 6-R0.2-27-12  
追加加工型番 型番 刃径(D) ラジアス(R) 首下長(ℓ1) 刃長(ℓ)

- スクエア
- 多機能スクエア
- ハイヘリカル
- ラフィング
- ロングネック
- 追加加工
- ボール
- ロングネック
- ラジアス
- ロングネック
- テーパ
- 一般鋼
- 高硬度鋼
- SUS・チタン
- アルミ・銅
- 樹脂
- グラファイト