

樹脂のカッターマークを防止する微小ラジラス付タイプ

SOLID CARBIDE RADIUS END MILLS FOR ALUMINUM ALLOY CUTTING

樹脂加工用超硬ラジラスエンドミル

●2枚刃 / レギュラータイプ -2 FLUTES / REGULAR TYPE-

SEC-CR-PLM2R





図1
D ±0.02
R ±0.02
ℓ
L
10° ±1°
d_{h6}

図2
D ±0.02
R ±0.02
ℓ
L
D < 8
8 ≤ D

材質	仕様	再研磨	樹脂
MG 超硬	レギュラー	30°	再研磨
一般鋼 (S45C~S55C, SS400, SCM) ~40HRC	調質鋼 (NAK55, NAK80, HPM1) ~45HRC	高硬度鋼 (SKD, SKS, SKH51, DC53) ~55HRC ~60HRC ~65HRC	ステンレス鋼 (SUS303, SUS304) ~35HRC
			鋳鉄 (FC, FCD) ○
			アルミ合金 ○
			チタン合金 ○
			銅合金 ○
			グラファイト ○
			樹脂 ◎

◎=最適 ○=適

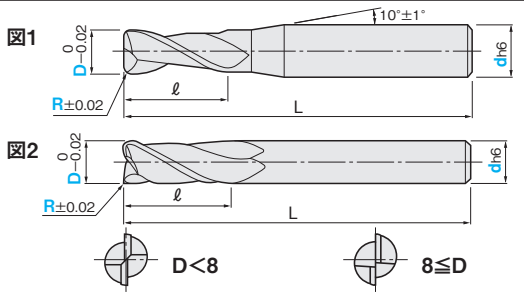
型番	刃径 D	ラジラス R	シャンク径 d	刃長 ℓ	全長 L	図	¥単価 100本以上お見積り			
							1~4本	5~9本	10~29本	30~99本
SEC-CR-PLM2R	1	0.2	4	3	50	1	2,350	2,230	2,160	2,000
	2	0.2	4	6	55	1	2,380	2,260	2,190	2,020
	3	0.2	6	9	60	1	3,060	2,910	2,820	2,600
	3	0.2	3	9	60	2	3,180	3,020	2,930	2,700
	4	0.2	6	12	60	1	3,060	2,910	2,820	2,600
	4	0.2	4	12	60	2	3,180	3,020	2,930	2,700
	5	0.2	6	15	60	1	3,540	3,360	3,260	3,010
	6	0.2	6	18	60	2	3,740	3,550	3,440	3,180
	8	0.2	8	24	80	2	6,240	5,930	5,740	5,300
	10	0.2	10	30	80	2	7,110	6,750	6,540	6,040

①シャンク径 (d) が青色文字で表記されている規格は刃径 (D) とラジラス (R) とシャンク径 (d) をご指定ください。

Order 注文例

SEC-CR-PLM2R 10 - R0.2

型番 刃径 (D) ラジラス (R)

SEC-CR-PLM2R 3 - 6 - R0.2

型番 刃径 (D) シャンク径 (d) ラジラス (R)

Delivery 出荷日

在庫品 P.12

ご希望によりPM 5:00迄、当日出荷受付致します。

①が特長!

- 樹脂加工に最適な切れ刃形状です。
- アルミ・銅などの非鉄加工にも適しています。
- ラジラス防止は欠け防止にも役立ちます。

切削条件 P.347

樹脂加工に適したシャープな刃先

SOLID CARBIDE BALL NOSE END MILLS FOR PLASTIC CUTTING

樹脂加工用超硬ボールエンドミル

●2枚刃 / ショートタイプ -2 FLUTES / SHORT TYPE-

SEC-PLBEM2S





図1
D ±0.01
R ±0.01
ℓ
L
15° ±1°
d_{h6}

図2
D ±0.01
R ±0.01
ℓ
L

材質	仕様	再研磨	樹脂
MG 超硬	ショート	30°	再研磨
一般鋼 (S45C~S55C, SS400, SCM) ~40HRC	調質鋼 (NAK55, NAK80, HPM1) ~45HRC	高硬度鋼 (SKD, SKS, SKH51, DC53) ~55HRC ~60HRC ~65HRC	ステンレス鋼 (SUS303, SUS304) ~35HRC
			鋳鉄 (FC, FCD) ○
			アルミ合金 ○
			チタン合金 ○
			銅合金 ○
			グラファイト ○
			樹脂 ◎

◎=最適 ○=適

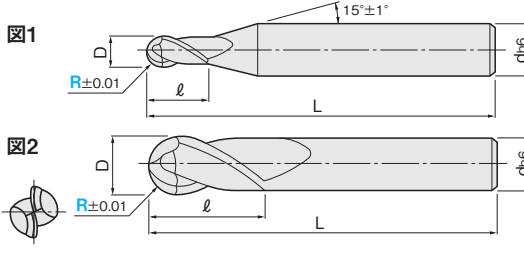
型番	先端 R	刃径 D	刃長 ℓ	全長 L	シャンク径 d	図	¥単価 100本以上お見積り			
							1~4本	5~9本	10~29本	30~99本
SEC-PLBEM2S	0.5	1.5	1	50	4	1	1,940	1,840	1,780	1,650
	1	3	2	60	6	1	1,680	1,600	1,550	1,430
	1.5	4.5	3	60	6	1	2,160	2,050	1,990	1,840
	2	6	4	70	6	1	2,160	2,050	1,990	1,840
	3	9	6	90	6	2	2,640	2,510	2,430	2,240
	4	12	8	100	8	2	4,640	4,410	4,270	3,940
	5	15	10	110	10	2	6,080	5,780	5,590	5,170
6	18	12	120	12	2	8,420	8,000	7,750	7,160	

Order 注文例

SEC-PLBEM2S 5

型番 先端 (R)

Delivery 出荷日

在庫品 P.12

ご希望によりPM 5:00迄、当日出荷受付致します。

①が特長!

- 樹脂加工に最適な切れ刃形状です。
- アルミ・銅などの非鉄加工にも適しています。

切削条件 P.347

規格追加

驚異的な耐久性を発揮するダイヤモンド品を業界最安値でご提供

グラファイト加工用ダイヤモンドコート超硬ボールエンドミル

PRICE DOWN
最大 28%

●2枚刃 -2 FLURES

：値下げ価格

DAC-GRBEM2L



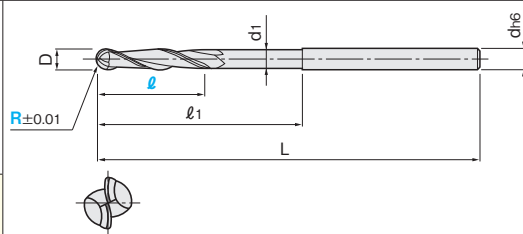

R ±0.01
ℓ
ℓ₁
L
d_{h6}

材質	仕様	再研磨	樹脂
MG 超硬	ロング	30°	再研磨
一般鋼 (S45C~S55C, SS400, SCM) ~40HRC	調質鋼 (NAK55, NAK80, HPM1) ~45HRC	高硬度鋼 (SKD, SKS, SKH51, DC53) ~55HRC ~60HRC ~65HRC	ステンレス鋼 (SUS303, SUS304) ~35HRC
			鋳鉄 (FC, FCD) ○
			アルミ合金 ○
			チタン合金 ○
			銅合金 ○
			グラファイト ◎
			樹脂 ○

◎=最適 ○=適

型番	先端 R	刃径 D	刃長 ℓ	首下径 d ₁	首下長 ℓ ₁	全長 L	シャンク径 d	¥単価 100本以上お見積り			
								1~2本	3~4本	5~9本	10~99本
DAC-GRBEM2L	0.5	3	1	—	—	50	4	5,760	5,590	5,470	5,180
	0.5	5	1	0.9	15	100	4	5,760	5,590	5,470	5,180
	1	6	2	—	—	50	4	6,120	5,940	5,810	5,510
	1	10	2	1.9	20	100	4	6,120	5,940	5,810	5,510
	1.5	15	3	2.9	25	100	4	7,560	7,330	7,180	6,800
	2	20	4	3.9	30	100	4	8,640	8,380	8,210	7,780
	2.5	25	5	4.9	35	120	6	10,080	9,780	9,580	9,070
	3	18	6	—	—	60	6	14,850	14,400	14,110	13,370
	3	30	6	5.8	40	120	6	14,940	14,490	14,190	13,450
	4	40	8	7.8	50	150	8	16,200	15,710	15,390	14,580
5	30	10	—	—	80	10	20,700	20,080	19,670	18,630	
5	50	10	9.7	60	180	10	20,700	20,080	19,670	18,630	
6	55	12	11.7	65	200	12	24,020	23,300	22,820	21,620	

切削条件 P.351

①が特長!

- 天然ダイヤモンドに匹敵する表面硬度を持つダイヤモンドコートにより、グラファイト、樹脂、アルミ、銅等に驚異的な耐久性を発揮します。
- ロング刃長なので、深彫り加工も可能です。

●2枚刃 / ノンコート・ロングタイプ -2 FLURES / LONG TYPE-

：値下げ価格

SEC-GRBEM2L



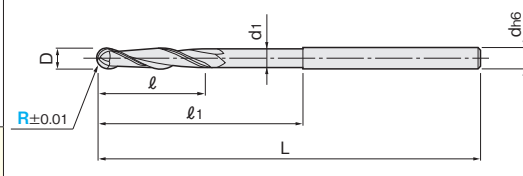

R ±0.01
ℓ
ℓ₁
L
d_{h6}

材質	仕様	再研磨	樹脂
MG 超硬	ロング	30°	再研磨
一般鋼 (S45C~S55C, SS400, SCM) ~40HRC	調質鋼 (NAK55, NAK80, HPM1) ~45HRC	高硬度鋼 (SKD, SKS, SKH51, DC53) ~55HRC ~60HRC ~65HRC	ステンレス鋼 (SUS303, SUS304) ~35HRC
			鋳鉄 (FC, FCD) ○
			アルミ合金 ○
			チタン合金 ○
			銅合金 ○
			グラファイト ○
			樹脂 ○

◎=最適 ○=適

型番	先端 R	刃径 D	刃長 ℓ	首下径 d ₁	首下長 ℓ ₁	全長 L	シャンク径 d	¥単価 100本以上お見積り			
								1~4本	5~9本	10~29本	30~99本
SEC-GRBEM2L	1	2	10	1.9	20	100	4	4,570	4,340	4,200	3,880
	1.5	3	15	2.9	25	100	4	4,800	4,560	4,410	4,080
	2	4	20	3.9	30	100	4	4,800	4,560	4,410	4,080
	3	6	30	5.8	40	120	6	7,340	6,970	6,750	6,240
	4	8	40	7.8	50	150	8	8,900	8,460	8,190	7,570
	5	10	50	9.7	60	180	10	10,960	10,410	10,080	9,310
6	12	55	11.7	65	200	12	13,580	12,900	12,490	11,540	

切削条件 P.347

Order 注文例

DAC-GRBEM2L 5

型番 先端 (R)

Delivery 出荷日

在庫品 P.12

ご希望によりPM 5:00迄、当日出荷受付致します。

切削条件 P.347

- スクエア
- 多機能スクエア
- ハイヘリカル
- スクエア
- ラフィング
- ロングネック
- 追加加工
- ボール
- ボール
- ロングネック
- ラジラス
- ラジラス
- ロングネック
- テーパ
- テーパ
- 被削材
- 一般鋼
- 高硬度鋼
- SUS・チタン
- アルミ・銅
- 樹脂
- グラファイト