

定番の2枚刃ロングネックを豊富なサイズと低価格でご提供

TSC SERIES SOLID CARBIDE LONG NECK SQUARE END MILLS



TSCシリーズ超硬ロングネックスクエアエンドミル

● 2枚刃 / ロングネックタイプ - 2 FLUTES / LONG NECK -

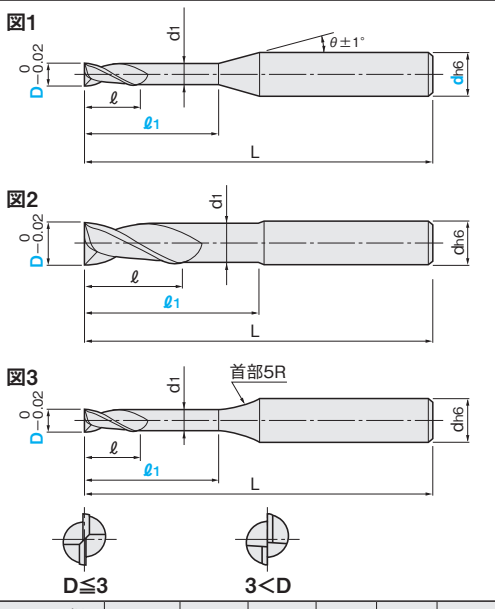
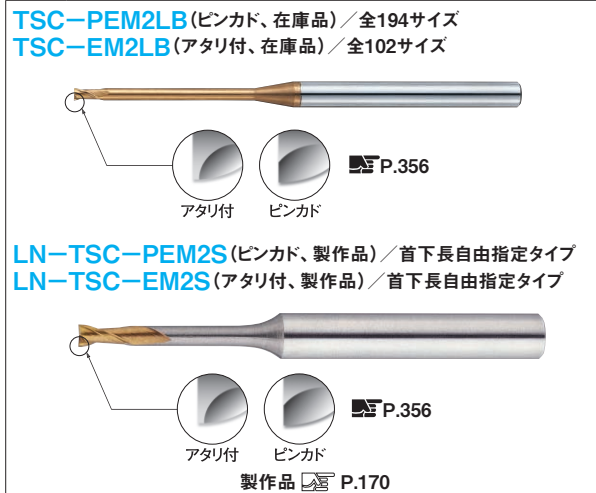

材質	仕様		D ₁ (mm)											
	MG 超硬	TS	スタブ (在庫品)	ショート (製作品)	30°	30°	30°	30°	30°	30°	30°	30°	30°	30°
一般鋼 (S45C~S55C, SS400, SCM)	調質鋼 (NAK55, NAK80, HPM1)	高硬度鋼 (SKD, SKS, SKH51, DC53)	ステンレス鋼 (SUS303, SUS304)	鋳鉄 (FC, FCD)	アルミ合金	チタン合金	鋼合金	グラファイト	樹脂					
ドリル	~40HRC	~45HRC	~55HRC	~60HRC	~65HRC	~35HRC								

型番 TSC-PEM2LB (ピンカド / 在庫品) / TSC-EM2LB (アタリ付 / 在庫品)

刃径 D	首下長 l ₁	シャンク径 d	アタリ付	ピンカド	刃長 ℓ	首下径 d ₁	全長 L	首下角 θ	ワーク勾配角に対する実有効長				図	¥単価 1~4本
									30°	1°	2°	3°		
0.1	0.3	4	規格なし	●	0.2	0.085	50	10°	0.31	0.33	0.37	0.41	1	4,400
	0.5		規格なし	●					0.52	0.55	0.61	0.69		4,800
	1		規格なし	●					1.05	1.10	1.22	1.37		6,000
0.2	0.5	4	規格なし	●	0.3	0.18	50	10°	0.52	0.55	0.61	0.69	1	2,780
	1		規格なし	●					1.05	1.10	1.22	1.37		3,020
	1.5		規格なし	●					1.57	1.65	1.83	2.06		3,630
0.3	1.5	4	規格なし	●	0.45	0.28	50	10°	2.09	2.20	2.44	2.75	1	4,020
	2		規格なし	●					2.62	2.75	3.05	3.43		4,180
	2.5		規格なし	●					3.14	3.30	3.66	4.12		4,180
0.4	3	4	規格なし	●	0.6	0.37	50	10°	3.66	3.85	4.27	4.81	1	4,540
	4		規格なし	●					4.19	4.40	4.88	5.49		4,890
	5		規格なし	●					4.19	4.40	4.88	5.49		2,410

型番 TSC-PEM2LB (ピンカド / 在庫品) / TSC-EM2LB (アタリ付 / 在庫品)

刃径 D	首下長 l ₁	シャンク径 d	アタリ付	ピンカド	刃長 ℓ	首下径 d ₁	全長 L	首下角 θ	ワーク勾配角に対する実有効長				図	¥単価 1~4本
									30°	1°	2°	3°		
0.5	1	4	規格なし	●	0.7	0.46	50	10°	1.05	1.10	1.22	1.37	1	1,320
	2		規格なし	●					2.09	2.20	2.44	2.75		1,270
	3		規格なし	●					3.14	3.30	3.66	4.12		1,320
	4		規格なし	●					4.19	4.40	4.88	5.49		1,270
	5		規格なし	●					4.19	4.40	4.88	5.49		3,220
	6		規格なし	●					5.24	5.49	6.10	6.87		1,320
	7		規格なし	●					6.28	6.59	7.32	8.24		1,270
	8		規格なし	●					7.33	7.69	8.54	9.61		1,320
	9		規格なし	●					8.38	8.79	9.76	10.98		2,120
	10		規格なし	●					9.42	9.89	10.98	12.36		2,100
0.6	10	4	規格なし	●	0.9	0.56	50	10°	10.47	10.99	12.21	13.73	1	2,120
	12		規格なし	●					12.57	13.19	14.65	16.48		2,520
	15		規格なし	●					15.71	16.48	18.31	20.60		2,650
	2		規格なし	●					2.09	2.20	2.44	2.75		1,270
	3		規格なし	●					3.14	3.30	3.66	4.12		1,270
	4		規格なし	●					4.19	4.40	4.88	5.49		1,270
	6		規格なし	●					4.19	4.40	4.88	5.49		3,220
	7		規格なし	●					6.28	6.59	7.32	8.24		1,270
	8		規格なし	●					7.33	7.69	8.54	9.61		1,670
	10		規格なし	●					8.38	8.79	9.76	10.98		2,120
0.7	10	4	規格なし	●	1.05	0.66	50	10°	10.47	10.99	12.21	13.73	1	2,640
	12		規格なし	●					12.57	13.19	14.65	16.48		2,650
	15		規格なし	●					15.71	16.48	18.31	20.60		3,360
	18		規格なし	●					18.85	19.78	21.97	24.71		3,180
	2		規格なし	●					2.09	2.20	2.44	2.75		1,270
	4		規格なし	●					4.19	4.40	4.88	5.49		1,270
	6		規格なし	●					6.28	6.59	7.32	8.24		1,860
	8		規格なし	●					8.38	8.79	9.76	10.98		2,120
	10		規格なし	●					10.47	10.99	12.21	13.73		2,120
	0.8		10	4					規格なし	●	1.2	0.76		50
12		規格なし	●		12.57	13.19	14.65	16.48	1,430					
14		規格なし	●		14.66	15.39	17.09	19.22	2,350					
16		規格なし	●		16.75	17.58	19.53	21.97	2,650					
20		規格なし	●		20.94	21.98	24.41	27.46	2,720					
24		規格なし	●		25.13	26.38	29.29	干渉なし	3,180					
4		規格なし	●		4.19	4.40	4.88	5.49	1,390					
6		規格なし	●		6.28	6.59	7.32	8.24	1,430					
8		規格なし	●		8.38	8.79	9.76	10.98	1,430					
10		規格なし	●		10.47	10.99	12.21	13.73	1,430					
0.9	10	4	規格なし	●	1.35	0.85	50	10°	10.47	10.99	12.21	13.73	1	1,330
	15		規格なし	●					15.71	16.48	18.31	20.60		1,930
	3		規格なし	●					3.14	3.30	3.66	4.12		1,330
	4		規格なし	●					4.19	4.40	4.88	5.49		1,330
	5		規格なし	●					5.24	5.49	6.10	6.87		1,330
	6		規格なし	●					6.28	6.59	7.32	8.24		1,330
	7		規格なし	●					7.33	7.69	8.54	9.61		2,790
	8		規格なし	●					8.38	8.79	9.76	10.98		1,400
	9		規格なし	●					9.42	9.89	10.98	12.36		1,400
	1		10	4					規格なし	●	1.5	0.95		50
12		規格なし	●		12.57	13.19	14.65	16.48	1,330					
14		規格なし	●		14.66	15.39	17.09	19.22	1,400					
16		規格なし	●		16.75	17.58	19.53	21.97	2,120					
18		規格なし	●		18.85	19.78	21.97	24.71	2,100					
20		規格なし	●		20.94	21.98	24.41	27.46	2,120					
22		規格なし	●		23.04	24.18	26.85	干渉なし	2,640					
25		規格なし	●		26.18	27.47	30.51	干渉なし	2,380					
30		規格なし	●		31.41	32.97	36.62	干渉なし	2,650					
6		規格なし	●		6.28	6.59	7.32	8.24	1,380					
1.2	8	4	規格なし	●	1.8	1.15	50	10°	8.38	8.79	9.76	10.98	1	1,380
	10		規格なし	●					10.47	10.99	12.21	13.73		1,380
	12		規格なし	●					12.57	13.19	14.65	16.48		1,380
	16		規格なし	●					16.75	17.58	19.53	21.97		2,120
	6		規格なし	●					6.28	6.59	7.32	8.24		1,380
	8		規格なし	●					8.38	8.79	9.76	10.98		1,380

① シャンク径 (d) が青色文字で表記されている規格は刃径 (D)、首下長 (l₁) とシャンク径 (d) をご指定ください。

② シャンク径 (d) が青色文字で表記されている規格は刃径 (D)、首下長 (l₁) とシャンク径 (d) をご指定ください。

次頁に続く