

深い立ち壁を一発で加工できるロング刃長

TSC SERIES SOLID CARBIDE SQUARE END MILLS

TSCシリーズ超硬多機能スクエアエンドミル

● 3枚刃・45°ネジレ／ロングタイプ ● 3 FLUTES・45°HELIX／LONG TYPE-

TSC-HEM3L



アタリ付

T-Value 対応品

☑ P.186

図1







図2

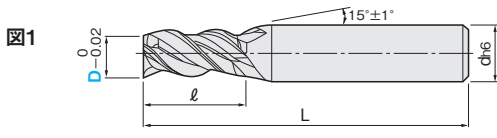
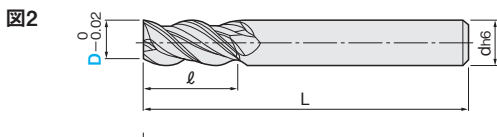

材質	MG 超硬	TS																
仕様																		

一般鋼 (S45C~S55C, SS400, SCM)	調質鋼 (NAK55, NAK80, HPM1)	高硬度鋼 (SKD, SKS, SKH51, DC53)	ステンレス鋼 (SUS303, SUS304)	鋳鉄 (FC, FCD)	アルミ合金	チタン合金	銅合金	グラファイト	樹脂
~40HRC	~45HRC	~55HRC ~60HRC ~65HRC	~35HRC	○	○			○	

◎=最適 ○=適

型番	刃径 D	刃長 ℓ	全長 L	シャンク径 d	図	¥単価 100本以上お見積り			
						1~4本	5~9本	10~29本	30~99本
TSC-HEM3L	2	12	60	6	1	3,840	3,650	3,530	3,260
	2.5	15	60	6	1	3,840	3,650	3,530	3,260
	3	18	60	6	1	3,840	3,650	3,530	3,260
	4	20	60	6	1	4,450	4,230	4,090	3,780
	5	23	70	6	1	4,840	4,600	4,450	4,110
	6	25	70	6	2	5,240	4,980	4,820	4,450
	8	35	90	8	2	6,510	6,180	5,990	5,530
	10	45	100	10	2	8,580	8,150	7,890	7,290
タップ	12	55	120	12	2	10,430	9,910	9,600	8,870
	16	65	135	16	2	21,740	20,650	20,000	18,480
	20	75	150	20	2	31,820	30,230	29,270	27,050

切削条件 ☑ P.325

Order 注文例

TSC-HEM3L 10

型番 刃径 (D)

Delivery 出荷日

☑ 在庫品 ☑ P.12

☑ ご希望によりPM 5:00迄、当日出荷受付致します。

Eが特長!

- 従来皮膜を大きく上回る耐酸化性・硬度を持つTSコーティングにより長寿命を実現、高速加工・ドライ加工に最適です。
- 独自のチップポケット形状により、溝切削を2枚刃並みの切り込み深さで切削できます。
- 30°ネジレのスクエアエンドミルに比べ、回転・送り共に2倍以上の高速加工が可能です。

U 首逃し追加加工 SN/SNR

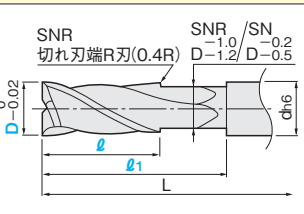

刃径 D	首下長 ℓ ₁ 1mm単位指定	刃長 ℓ		¥/1コード	
		SNR 1mm単位指定	SN	SN	SNR
6	30~52	25	5~25	500	3,500
8	40~66	35	5~35	500	3,500
10	50~70	45	5~45	500	3,500
12	60~90	55	5~55	790	3,790
16	70~103	65	5~65	990	3,990
20	80~112	75	5~75	1,280	4,280

☑ SN-TSC-HEM3L 6-30-25 追加型番 型番 刃径 (D)首下長 (ℓ₁) 刃長 (ℓ)

☑ SNR-TSC-HEM3L 6-30-25 追加型番 型番 刃径 (D)首下長 (ℓ₁) 刃長 (ℓ)

☑ 出荷日 3 日目発送 ☑ ストック不可

☑ 対象型番の本体価格に追加工単価が加算されます。

☑ 上記追加加工に数量スライド価格はございません。

深いワーク部の加工に威力を発揮するロングシャンクタイプ

TSC SERIES SOLID CARBIDE SQUARE END MILLS

TSCシリーズ超硬多機能スクエアエンドミル

● 3枚刃・45°ネジレ／ロングシャンク・ショートタイプ ● 3 FLUTES LONG SHANK・45°HELIX／SHORT TYPE-

TSC-LS-HEM3S



アタリ付

T-Value 対応品

☑ P.186

図1



図2





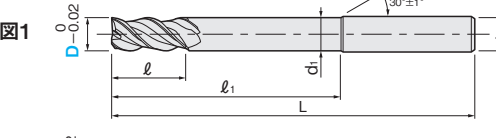

図3

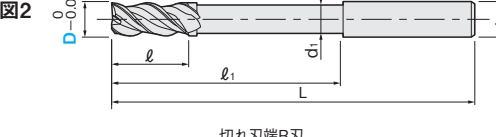
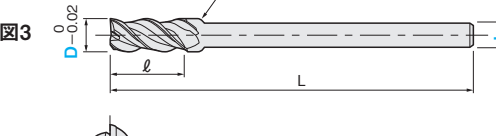

材質	MG 超硬	TS																
仕様																		

一般鋼 (S45C~S55C, SS400, SCM)	調質鋼 (NAK55, NAK80, HPM1)	高硬度鋼 (SKD, SKS, SKH51, DC53)	ステンレス鋼 (SUS303, SUS304)	鋳鉄 (FC, FCD)	アルミ合金	チタン合金	銅合金	グラファイト	樹脂
~40HRC	~45HRC	~55HRC ~60HRC ~65HRC	~35HRC	○	○			○	

◎=最適 ○=適

型番	刃径 D	シャンク径 d	刃長 ℓ	首下径 d ₁	首下長 ℓ ₁	全長 L	図	¥単価 100本以上お見積り			
								1~4本	5~9本	10~29本	30~99本
TSC-LS-HEM3S	2	6	3.5	1.9	30	80	1	5,140	4,880	4,730	4,370
	2.5	6	4.5	2.4	30	80	1	5,140	4,880	4,730	4,370
	3	6	5	2.9	30	80	1	5,140	4,880	4,730	4,370
	4	6	6	3.8	35	80	1	5,380	5,110	4,950	4,570
	5	6	8	4.8	50	100	1	6,190	5,880	5,690	5,260
	6	6	9	5.7	70	120	2	7,010	6,660	6,450	5,960
	7	6	12	—	—	135	3	9,500	9,030	8,740	8,080
	8	6	12	—	—	135	3	9,500	9,030	8,740	8,080
	8	8	12	7.6	85	135	2	8,640	8,210	7,950	7,340
	9	8	13	—	—	135	3	9,500	9,030	8,740	8,080
	10	8	15	—	—	150	3	9,580	9,100	8,810	8,140
	10	10	15	9.5	100	150	2	8,710	8,270	8,010	7,400
	11	10	18	—	—	160	3	12,300	11,690	11,320	10,460
	12	10	18	—	—	160	3	12,300	11,690	11,320	10,460
	12	12	18	11.5	108	160	2	11,180	10,620	10,290	9,500
	13	12	20	—	—	160	3	12,300	11,690	11,320	10,460
	16	16	24	15.5	120	180	2	17,420	16,550	16,030	14,810
	17	16	25	—	—	180	3	19,160	18,200	17,630	16,290
18	16	27	—	—	180	3	26,840	25,500	24,690	22,810	
20	20	30	19.5	140	200	2	29,950	28,450	27,550	25,460	

☑ シャンク径 (d) が青色文字で表記されている規格は刃径 (D) とシャンク径 (d) をご指定ください。

切削条件 ☑ P.325

Order 注文例

TSC-LS-HEM3S 10 TSC-LS-HEM3S 10-8

型番 刃径 (D) 型番 刃径 (D) シャンク径 (d)

Delivery 出荷日

☑ 在庫品 ☑ P.12

☑ ご希望によりPM 5:00迄、当日出荷受付致します。

Eが特長!

- 従来皮膜を大きく上回る耐酸化性・硬度を持つTSコーティングにより長寿命を実現、高速加工・ドライ加工に最適です。
- 独自のチップポケット形状により、溝切削を2枚刃並みの切り込み深さで切削できます。
- 刃部後端にR刃付けを施すことで、側面の多段加工時に発生する加工スジを抑制します (図3の商品のみ)。

