

切れ味重視の刃先が樹脂加工に最適
SOLID CARBIDE SQUARE END MILLS FOR PLASTIC CUTTING

樹脂加工用超硬スクエアエンドミル

●2枚刃/レギュラータイプ -2 FLUTES/REGULAR TYPE-

SEC-PLEM2R T-Value 対応品 P.185



ピンカド

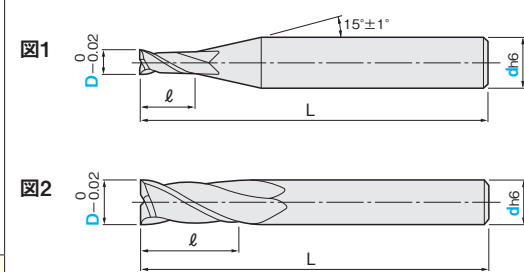

材質 **MG 超硬**

仕様 **レギュラー 30° 再研磨**

一般鋼 (S45C~S55C, SS400, SCM)	調質鋼 (NAK55, NAK80, HPM1)	高硬度鋼 (SKD, SKS, SKH51, DC53)	ステンレス鋼 (SUS303, SUS304)	鋳鉄 (FC, FCD)	アルミ合金	チタン合金	銅合金	グラファイト	樹脂
~40HRC	~45HRC	~55HRC ~60HRC ~65HRC	~35HRC		○		○	○	◎

◎=最適 ○=適

型番	刃径 D	シャンク径 d	刃長 l	全長 L	図	¥単価 100本以上お見積り			
						1~4本	5~9本	10~29本	30~99本
SEC-PLEM2R	0.3	4	0.9	45	1	2,160	2,050	1,990	1,840
	0.4	4	1.2	45	1	2,360	2,240	2,170	2,010
	0.5	4	1.5	45	1	1,600	1,520	1,470	1,360
	0.6	4	1.8	45	1	1,840	1,750	1,690	1,560
	0.7	4	2.1	45	1	2,160	2,050	1,990	1,840
	0.8	4	2.4	45	1	1,840	1,750	1,690	1,560
	0.9	4	2.7	45	1	2,160	2,050	1,990	1,840
	1	4	3	50	1	1,380	1,310	1,270	1,170
	1.2	4	3.6	50	1	1,510	1,430	1,390	1,280
	1.5	4	4.5	50	1	1,400	1,330	1,290	1,190
	2	4	6	55	1	1,400	1,330	1,290	1,190
	2.5	4	7.5	55	1	1,550	1,470	1,430	1,320
	3	6	9	60	1	1,800	1,710	1,660	1,530
	3	3	9	60	2	1,870	1,780	1,720	1,590
	4	6	12	60	1	1,800	1,710	1,660	1,530
	4	4	12	60	2	1,870	1,780	1,720	1,590
5	6	15	60	1	2,080	1,980	1,910	1,770	
6	6	18	60	2	2,200	2,090	2,020	1,870	
8	8	24	80	2	4,460	4,240	4,100	3,790	
10	10	30	80	2	5,470	5,200	5,030	4,650	
12	12	36	90	2	7,920	7,520	7,290	6,730	
16	16	48	110	2	11,800	11,290	10,930	10,100	

◎シャンク径 (d) が青色文字で表記されている規格は刃径 (D) とシャンク径 (d) をご指定ください。

Order 注文例 **SEC-PLEM2R 10**
型番 刃径 (D)

切削条件 P.347

Order 注文例 **SEC-PLEM2R 3-6**
型番 刃径 (D) シャンク径 (d)

EW が特長!

- 樹脂加工に最適な切れ刃形状です。
- アルミ・銅などの非鉄加工にも適しています。

Delivery 出荷日 **在庫品** P.12
◎ご希望によりPM 5:00迄、当日出荷受付致します。

深いところまで一発加工可能な樹脂用エキストラロング
SOLID CARBIDE SQUARE END MILLS FOR PLASTIC CUTTING

樹脂加工用超硬スクエアエンドミル

●2枚刃/エキストラロングタイプ -2 FLUTES/EXTRA LONG TYPE-

SEC-PLEM2EXL T-Value 対応品 P.185

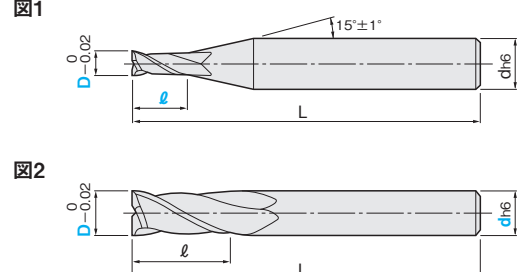
材質 **MG 超硬**

仕様 **エキストラロング 30° 再研磨**

一般鋼 (S45C~S55C, SS400, SCM)	調質鋼 (NAK55, NAK80, HPM1)	高硬度鋼 (SKD, SKS, SKH51, DC53)	ステンレス鋼 (SUS303, SUS304)	鋳鉄 (FC, FCD)	アルミ合金	チタン合金	銅合金	グラファイト	樹脂
~40HRC	~40HRC ~45HRC	~55HRC ~60HRC ~65HRC	~35HRC		○		○	○	◎

◎=最適 ○=適

型番	刃径 D	刃長 l	シャンク径 d	全長 L	図	¥単価 100本以上お見積り			
						1~4本	5~9本	10~29本	30~99本
SEC-PLEM2EXL	0.3	1.5	4	40	1	2,810	2,670	2,590	2,390
	0.5	2.5	4	40	1	2,080	1,980	1,910	1,770
	0.8	4	4	40	1	2,810	2,670	2,590	2,390
	1	4	4	40	1	1,790	1,700	1,650	1,520
	1	6	4	40	1	1,860	1,770	1,710	1,580
	1	10	4	40	1	1,930	1,830	1,780	1,640
	1.5	6	4	40	1	1,820	1,730	1,670	1,550
	1.5	12	4	50	1	1,890	1,800	1,740	1,610
	1.5	20	4	50	1	1,960	1,860	1,800	1,670
	2	10	4	50	1	1,820	1,730	1,670	1,550
	2	16	4	50	1	1,890	1,800	1,740	1,610
	2	20	4	50	1	1,960	1,860	1,800	1,670
	2.5	12.5	4	50	1	2,340	2,220	2,150	1,990
	3	16	6	65	1	2,340	2,220	2,150	1,990
	3	16	3	65	2	2,340	2,220	2,150	1,990
	4	23	6	65	1	2,340	2,220	2,150	1,990
4	23	4	70	2	2,340	2,220	2,150	1,990	
5	26	6	70	1	2,860	2,720	2,630	2,430	
6	31	6	90	2	2,860	2,720	2,630	2,430	
8	36	8	90	2	5,800	5,510	5,340	4,930	
10	42	10	110	2	7,110	6,750	6,540	6,040	
12	48	12	110	2	8,180	7,770	7,530	6,950	

◎刃長 (l)、シャンク径 (d) が青色文字で表記されている規格は刃径 (D) と刃長 (l)、シャンク径 (d) をご指定ください。

Order 注文例 **SEC-PLEM2EXL 3** **SEC-PLEM2EXL 1-6**
型番 刃径 (D) 型番 刃径 (D) 刃長 (l)

切削条件 P.347

Order 注文例 **SEC-PLEM2EXL 3-3**
型番 刃径 (D) シャンク径 (d)

EW が特長!

- 樹脂加工に最適な刃形状です。
- アルミ・銅などの非鉄加工にも適しています。

Delivery 出荷日 **在庫品** P.12
◎ご希望によりPM 5:00迄、当日出荷受付致します。

スクエア

多機能スクエア

ハイヘリカル

ラフィング

ロングネック

追加加工

ボール

ボール

ロングネック

ラジラス

ロングネック

テーパ

テーパ

一般鋼

高硬度鋼

SUS・チタン

アルミ・銅

樹脂

グラファイト

被削材