

シャープエッジとDLCコーティングの組合せでアルミの切削性向上

DLC COATED SOLID CARBIDE SQUARE END MILLS FOR ALUMINUM ALLOY CUTTING

アルミ加工用DLCコート超硬スクエアエンドミル

●2枚刃 / 刃長3D(レギュラー)タイプ -2 FLUTES / REGULAR TYPE-

DLC-ALHEM2R



ピンカド



図1
D_{0-0.02} 10°±1°
ℓ L dh6

図2
D_{0-0.02} ℓ L dh6

D < 3 3 ≤ D

材質	MG 超硬 DLC
仕様	ロング 45° 再研磨

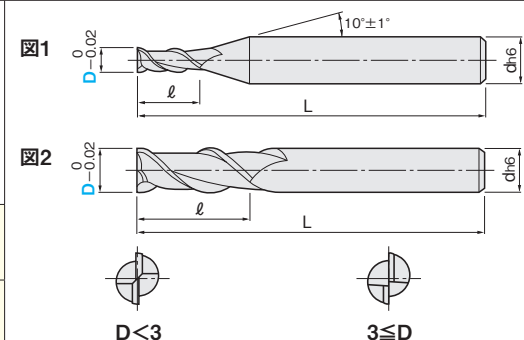
一般鋼 (S45C~S55C, SS400, SCM)	調質鋼 (NAK55, NAK80, HPM1)	高硬度鋼 (SKD, SKS, SKH51, DC53)	ステンレス鋼 (SUS303, SUS304)	鋳鉄 (FC, FCD)	アルミ合金	チタン合金	銅合金	グラファイト	樹脂
~40HRC	~45HRC	~55HRC ~60HRC ~65HRC	~35HRC	◎	◎	○	○	○	○

深彫り加工に最適な4D刃長タイプ

DLC COATED SOLID CARBIDE SQUARE END MILLS FOR ALUMINUM ALLOY CUTTING

アルミ加工用DLCコート超硬スクエアエンドミル

●2枚刃 / 刃長4D(ロング)タイプ -2 FLUTES / LONG TYPE-

DLC-ALHEM2L



ピンカド



図1
D_{0-0.02} 10°±1°
ℓ L dh6

図2
D_{0-0.02} ℓ L dh6

材質	MG 超硬 DLC
仕様	ロング 45° 再研磨

一般鋼 (S45C~S55C, SS400, SCM)	調質鋼 (NAK55, NAK80, HPM1)	高硬度鋼 (SKD, SKS, SKH51, DC53)	ステンレス鋼 (SUS303, SUS304)	鋳鉄 (FC, FCD)	アルミ合金	チタン合金	銅合金	グラファイト	樹脂
~40HRC	~45HRC	~55HRC ~60HRC ~65HRC	~35HRC	◎	◎	○	○	○	○

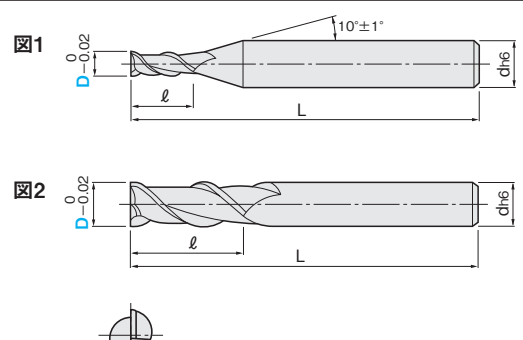
超硬エンドミル

ハイスエンドミル

自由指定直刃エンドミル

専用カッター

ドリル

面取り・セントリング工具

リーマ

タップ

フライス用チップ・カッター

旋削工具

加工治具

ツーリング

放電工具

研削・研磨用品

手作業工具

電動・空圧工具

測定工具

化学製品

工場雑貨

◎=最適 ○=適

型番	刃径 D	刃長 ℓ	全長 L	シャンク径 d	図	¥単価 100本以上お見積り			
						1~4本	5~9本	10~29本	30~99本
DLC-ALHEM2R	0.5	1.5	40	4	1	2,800	2,660	2,580	2,380
	1	3	40	4	1	2,670	2,540	2,460	2,270
	1.5	4.5	40	4	1	2,670	2,540	2,460	2,270
	2	6	40	4	1	2,640	2,510	2,430	2,240
	2.5	7.5	40	4	1	2,640	2,510	2,430	2,240
	3	9	50	6	1	3,020	2,870	2,780	2,570
	4	12	50	6	1	3,070	2,920	2,820	2,610
	5	15	55	6	1	3,520	3,340	3,240	2,990
	6	18	55	6	2	3,650	3,470	3,360	3,100
	8	24	65	8	2	4,710	4,470	4,330	4,000
	10	30	75	10	2	5,860	5,570	5,390	4,980
12	36	80	12	2	7,980	7,580	7,340	6,780	
16	48	110	16	2	15,980	15,180	14,700	13,580	
20	60	130	20	2	27,020	25,670	24,860	22,970	

Order 注文例 **DLC-ALHEM2R 10** 型番 刃径(D) **切削条件** P.344

Delivery 出荷日 **在庫品** P.12 **ご希望によりPM 5:00迄、当日出荷受付致します。**

EJが特長!

- 耐摩耗性、耐溶着性に優れたDLCコーティングによりアルミの加工に最適です。
- シャープな切れ刃を採用しており、アルミ特有の構成刃先を防ぎます。

U 首逃し追加加工 SN / SNR

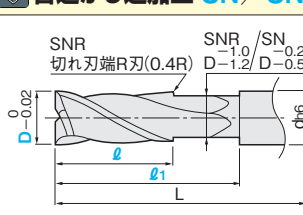

SNR 切れ刃端R刃(0.4R) SNR / SN D-1.0 / D-0.2 D-1.2 / D-0.5

刃径 D	首下長 ℓ ₁ 1mm単位指定	刃長 ℓ		¥/1コード	
		SNR 1mm単位指定	SNR	SN	SNR
6	23~37	18	5~18	500	3,500
8	29~41	24	5~24	500	3,500
10	35~45	30	5~30	500	3,500
12	41~50	36	5~36	790	3,790
16	53~78	48	5~48	990	3,990
20	65~92	60	5~60	1,280	4,280

追加加工型番 型番 刃径(D) 首下長(ℓ₁) 刃長(ℓ)
SN-DLC-ALHEM2R 6-30-18
SNR-DLC-ALHEM2R 6-30-18

追加加工型番 型番 刃径(D) 首下長(ℓ₁) 刃長(ℓ)

出荷日 **3** 日目発送 **×** ストック不可

●SN……標準首逃し
●SNR……切れ刃端R加工

◎=最適 ○=適

型番	刃径 D	刃長 ℓ	全長 L	シャンク径 d	図	¥単価 100本以上お見積り			
						1~4本	5~9本	10~29本	30~99本
DLC-ALHEM2L	3	12	60	6	1	3,840	3,650	3,530	3,260
	4	16	60	6	1	4,020	3,820	3,700	3,420
	5	20	60	6	1	4,250	4,040	3,910	3,610
	6	24	65	6	2	5,000	4,750	4,600	4,250
	8	32	80	8	2	6,430	6,110	5,920	5,470
	10	40	90	10	2	7,620	7,240	7,010	6,480
	12	48	100	12	2	10,510	9,980	9,670	8,930

Order 注文例 **DLC-ALHEM2L 10** 型番 刃径(D) **切削条件** P.344

Delivery 出荷日 **在庫品** P.12 **ご希望によりPM 5:00迄、当日出荷受付致します。**

EJが特長!

- 耐摩耗性、耐溶着性に優れたDLCコーティングによりアルミの加工に最適です。
- シャープな切れ刃を採用しており、アルミ特有の構成刃先を防ぎます。

U 首逃し追加加工 SN / SNR

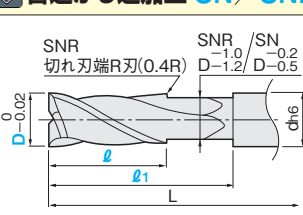

SNR 切れ刃端R刃(0.4R) SNR / SN D-1.0 / D-0.2 D-1.2 / D-0.5

刃径 D	首下長 ℓ ₁ 1mm単位指定	刃長 ℓ		¥/1コード	
		SNR 1mm単位指定	SNR	SN	SNR
6	29~47	24	5~24	500	3,500
8	37~56	32	5~32	500	3,500
10	45~60	40	5~40	500	3,500
12	53~70	48	5~48	790	3,790

追加加工型番 型番 刃径(D) 首下長(ℓ₁) 刃長(ℓ)
SN-DLC-ALHEM2L 6-30-24
SNR-DLC-ALHEM2L 6-30-24

追加加工型番 型番 刃径(D) 首下長(ℓ₁) 刃長(ℓ)

出荷日 **3** 日目発送 **×** ストック不可

●SN……標準首逃し
●SNR……切れ刃端R加工

スクエア

多機能スクエア

ハイヘリカル

ラフィング

ロングネック

追加加工

ボール

ボール

ラジアス

ラジアス

テーパ

テーパ

一般鋼

高硬度鋼

SUS・チタン

アルミ・銅

樹脂

グラファイト

被削材

アルミ・銅

樹脂

グラファイト