

汎用性にすぐれ、幅広い用途で利用できる刃長2Dタイプ

SOLID CARBIDE SQUARE END MILLS

超硬スクエアエンドミル

●2枚刃/刃長2D(ショート)タイプ -2 FLUTES/SHORT TYPE-

SEC-EM2S(アタリ付)
SEC-PEM2S(ピンカド)

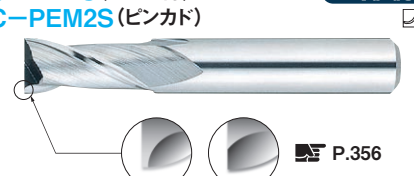

T-Value 対応品
P.183



図1

$D \leq 2.8$

図2

$2.8 < D$

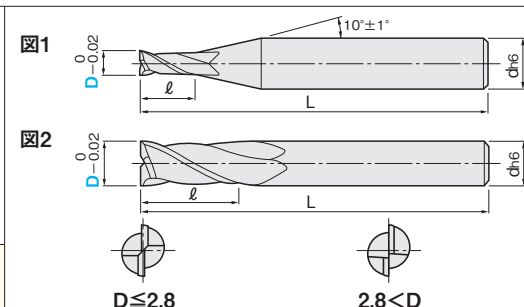
材質 **MG** 超硬

仕様 **ショート** **30°** **再研磨**

一般鋼 (S45C~S55C, SS400, SCM)		調質鋼 (NAK55, NAK80, HPM1)		高硬度鋼 (SKD, SKS, SKH51, DC53)		ステンレス鋼 (SUS303, SUS304)		鋳鉄 (FC, FCD)	アルミ 合金	チタン 合金	銅合金	グラ ファイト	樹脂
~40HRC		~45HRC		~55HRC ~60HRC ~65HRC		~35HRC		○	○	○	○	○	○

○=最適 □=適

型番 SEC-EM2S(アタリ付) / SEC-PEM2S(ピンカド)

刃径 D	刃長 ℓ	全長 L	シャンク径 d	図	●在庫品 □製作品	¥単価 1~4本
0.2	0.4	35	3	1	●	2,610
0.4	0.8	35	3	1	●	2,520
0.5	1	35	3	1	●	1,130
0.8	1.6	35	3	1	●	1,130
1	2	40	4	1	●	980
1.2	2.4	40	4	1	●	1,100
1.5	3	40	4	1	●	980
1.8	3.6	40	4	1	●	1,100
1.91~1.99	4	40	4	1	□(アタリ付のみ)	2,230
2	4	40	4	1	●	980
2.25~2.49	5	40	4	1	□(アタリ付のみ)	3,260
2.5	5	40	4	1	●	980
2.81~2.99	6	45	6	1	□(アタリ付のみ)	2,190
3	6	45	6	1	●	1,300
3.01~3.49	7	45	6	1	□	3,850

刃径 D	刃長 ℓ	全長 L	シャンク径 d	図	●在庫品 □製作品	¥単価 1~4本
3.5	7	45	6	1	●	2,490
3.51~3.99	8	45	6	1	□	2,650
4	8	45	6	1	●	1,440
4.51~4.99	10	45	6	1	□	2,940
5	10	45	6	1	●	1,550
5.51~5.99	12	45	6	1	□	2,990
6	12	45	6	2	●	1,730
7.01~7.99	16	55	8	1	□	3,750
8	16	55	8	2	●	2,590
9.01~9.99	20	65	10	1	□	4,680
10	20	65	10	2	●	3,310
11.01~11.99	24	75	12	1	□	6,200
12	24	75	12	2	●	4,570

●製作品の刃径は0.01mm単位指定

切削条件 P.321

Order 注文例

●在庫品 **SEC-EM2S 10**

型番 刃径(D)

●在庫品 **3** 日目発送

●在庫品 **数量スライド価格** (¥1円未満切捨て)

数量	1~4	5~9	10~29	30~99	100~
値引率	価格表	5%	8%	15%	

●加工後のワークの面粗さはとても良好に仕上がります。

Delivery 出荷日

●在庫品 **3** 日目発送

●在庫品 **数量スライド価格** (¥1円未満切捨て)

数量	1~4	5~9	10~19	20~29	30~
値引率	価格表	3%	5%	8%	

良質な仕上がりの刃長3Dタイプは、幅広い加工領域に対応

SOLID CARBIDE SQUARE END MILLS

超硬スクエアエンドミル

●2枚刃/刃長3D(レギュラー)タイプ -2 FLUTES/REGULAR TYPE-

SEC-EM2R(アタリ付)
SEC-PEM2R(ピンカド)

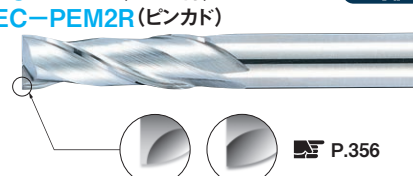

T-Value 対応品
P.183



図1

$D \leq 2.8$

図2

$2.8 < D$

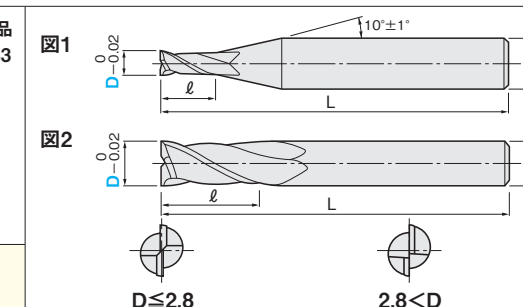
材質 **MG** 超硬

仕様 **レギュラー** **30°** **再研磨**

一般鋼 (S45C~S55C, SS400, SCM)		調質鋼 (NAK55, NAK80, HPM1)		高硬度鋼 (SKD, SKS, SKH51, DC53)		ステンレス鋼 (SUS303, SUS304)		鋳鉄 (FC, FCD)	アルミ 合金	チタン 合金	銅合金	グラ ファイト	樹脂
~40HRC		~45HRC		~55HRC ~60HRC ~65HRC		~35HRC		○	○	○	○	○	○

○=最適 □=適

型番 SEC-EM2R(アタリ付) / SEC-PEM2R(ピンカド)

刃径 D	刃長 ℓ	全長 L	シャンク径 d	図	●在庫品 □製作品	¥単価 1~4本
0.2	0.6	40	3	1	●	3,530
0.4	1.2	40	3	1	●	3,060
0.5	1.5	40	3	1	●	1,490
0.8	2.4	40	3	1	●	1,490
1	3	45	4	1	●	1,300
1.2	3.6	45	4	1	●	1,300
1.5	4.5	45	4	1	●	1,300
1.8	5.4	45	4	1	●	1,300
1.91~1.99	6	45	4	1	□(アタリ付のみ)	2,550
2	6	45	4	1	●	1,300
2.25~2.49	7.5	45	4	1	□(アタリ付のみ)	3,860
2.5	7.5	45	4	1	●	1,300
2.81~2.99	9	45	6	1	□(アタリ付のみ)	2,230
3	9	45	6	1	●	1,370
3.01~3.49	10.5	45	6	1	□(アタリ付のみ)	4,590

●製作品の刃径は0.01mm単位指定

切削条件 P.321

Order 注文例

●在庫品 **SEC-EM2R 10**

型番 刃径(D)

●在庫品 **3** 日目発送

●在庫品 **数量スライド価格** (¥1円未満切捨て)

数量	1~4	5~9	10~29	30~99	100~
値引率	価格表	5%	8%	15%	

●加工後のワークの面粗さはとても良好に仕上がります。

Delivery 出荷日

●在庫品 **3** 日目発送

●在庫品 **数量スライド価格** (¥1円未満切捨て)

数量	1~4	5~9	10~19	20~29	30~
値引率	価格表	3%	5%	8%	

U 首逃し追加工 SN/SNR

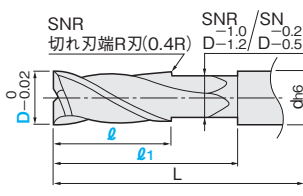

刃径 D	SEC-EM2S(アタリ付)		SEC-PEM2S(ピンカド)		¥/1コード	
	刃長 ℓ	SN	刃長 ℓ	SN	SNR	SNR
6	17~27	12	5~12	500	3,500	
8	21~31	16	5~16	500	3,500	
10	25~35	20	5~20	500	3,500	
12	29~45	24	5~24	790	3,790	

●対象型番の本体価格に追加工単価が加算されます。

●併用メニュー P.183

U 首逃し追加工 SN/SNR

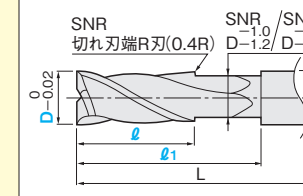

刃径 D	SEC-EM2R(アタリ付)		SEC-PEM2R(ピンカド)		¥/1コード	
	刃長 ℓ	SN	刃長 ℓ	SNR	SNR	SNR
6	23~42	18	5~18	500	3,500	
8	29~46	24	5~24	500	3,500	
10	35~50	30	5~30	500	3,500	
12	41~55	36	5~36	790	3,790	

●対象型番の本体価格に追加工単価が加算されます。

●併用メニュー P.183

スクエア



ボール



ラジアス



テーバ



一般鋼

高硬度鋼

SUS・チタン

アルミ・銅

樹脂

グラファイト