

深彫り加工に対応したロング刃長

XAL SERIES SOLID CARBIDE SQUARE END MILLS

XALシリーズ超硬スクエアエンドミル

●2枚刃 / 刃長4D(ロング)タイプ -2 FLUTES / LONG TYPE-

XAL-EM2L (アタリ付)
XAL-PEM2L (ピンカド)

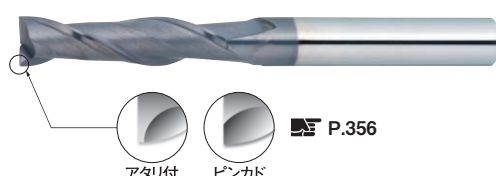

材質: **MG 超硬** XAL

仕様: ロング, 30°, 再研磨

C-Value



図1: 15° tip angle, D-0.02, L, L, dφ6

図2: D-0.02, L, dφ6

図3: D ≤ 3, 3 < D

材質: 一般鋼 (S45C~S55C, SS400, SCM), 調質鋼 (NAK55, NAK80, HPM1), 高硬度鋼 (SKD, SKS, SKH51, DC53), ステンレス鋼 (SUS303, SUS304), 鋳鉄 (FC, FCD), アルミ合金, チタン合金, 銅合金, グラファイト, 樹脂

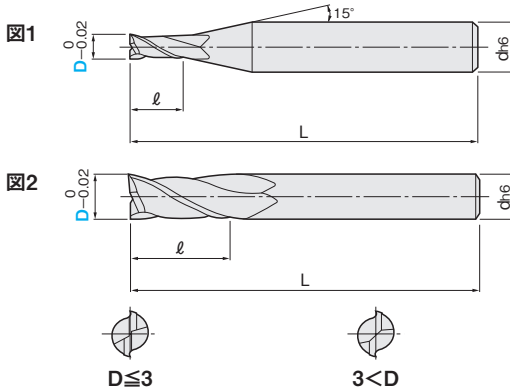
硬度: ~40HRC, ~45HRC, ~55HRC, ~60HRC, ~65HRC, ~35HRC

◎=最適 ○=適

型番	刃径 D	刃長 ℓ	全長 L	シャンク径 d	図	規格有無		¥単価 100本以上お見積り			
						アタリ付	ピンカド	1~2本	3~9本	10~29本	30~99本
XAL-EM2L (アタリ付) XAL-PEM2L (ピンカド)	0.5	2	45	4	1	規格なし	●	1,200	1,160	1,100	1,020
	1	4	45	4	1	●	●	1,090	1,050	1,000	920
	1.2	4.8	45	4	1	規格なし	●	1,290	1,250	1,180	1,090
	1.5	6	45	4	1	●	●	1,090	1,050	1,000	920
	1.8	7.2	45	4	1	規格なし	●	1,290	1,250	1,180	1,090
	2	8	45	4	1	●	●	1,090	1,050	1,000	920
	2.5	10	45	4	1	規格なし	●	1,090	1,050	1,000	920
	3	12	50	6	1	●	●	1,050	1,010	960	890
	3.5	14	50	6	1	規格なし	●	1,740	1,680	1,600	1,470
	4	16	60	6	1	●	●	1,180	1,140	1,080	1,000
	4.5	18	60	6	1	規格なし	●	1,980	1,920	1,820	1,680
	5	20	60	6	1	●	●	1,650	1,600	1,510	1,400
5.5	22	60	6	1	規格なし	●	1,980	1,920	1,820	1,680	
6	24	60	6	2	●	●	1,190	1,150	1,090	1,010	
8	32	100	8	2	●	●	3,490	3,380	3,210	2,960	
10	40	100	10	2	●	●	4,000	3,880	3,680	3,400	
12	48	100	12	2	●	●	6,660	6,460	6,120	5,660	

Order 注文例: **XAL-PEM2L 10** (型番 刃径(D)) 切削条件 P.321

Delivery 出荷日: **在庫品** P.12 (ご希望によりPM 5:00迄、当日出荷受付致します。)

EGが特長!

- 3本から数量スライド適用となるお得な設定です。
- 潤滑性に優れたXALコーティングは、特に生材加工において安定した耐摩耗性を発揮し、加工物の形状精度の向上が期待できます。
- 使用範囲の広い2枚刃エンドミルです。様々な用途にご利用ください。
- ⓍXALコーティングは通電性を持っておりません。通電方式のツールセッターは使用できません。

人気のXALシリーズの側面加工に最適な4枚刃を更にプライスダウン!

XAL SERIES SOLID CARBIDE SQUARE END MILLS

XALシリーズ超硬スクエアエンドミル



●4枚刃 / 刃長2D(ショート)タイプ -4 FLUTES / SHORT TYPE-

XAL-EM4S (アタリ付)
XAL-PEM4S (ピンカド)

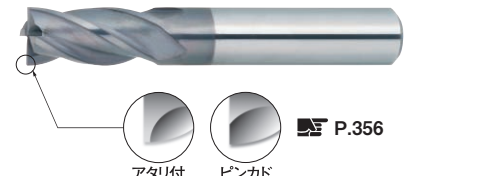

材質: **MG 超硬** XAL

仕様: ショート, 30°, 再研磨

C-Value



図1: 15° tip angle, D-0.02, L, L, dφ6

図2: D-0.02, L, dφ6

図3: D-0.02, L, dφ6

材質: 一般鋼 (S45C~S55C, SS400, SCM), 調質鋼 (NAK55, NAK80, HPM1), 高硬度鋼 (SKD, SKS, SKH51, DC53), ステンレス鋼 (SUS303, SUS304), 鋳鉄 (FC, FCD), アルミ合金, チタン合金, 銅合金, グラファイト, 樹脂

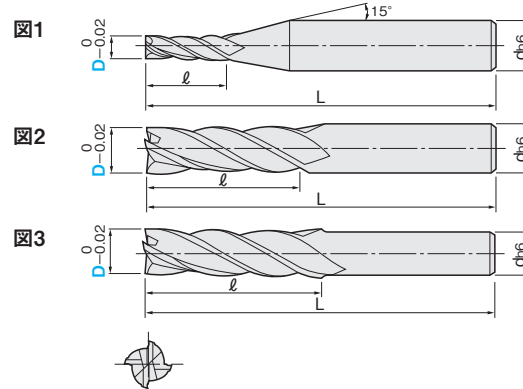
硬度: ~40HRC, ~45HRC, ~55HRC, ~60HRC, ~65HRC, ~35HRC

◎=最適 ○=適

型番	刃径 D	刃長 ℓ	全長 L	シャンク径 d	図	規格有無		¥単価 100本以上お見積り			
						アタリ付	ピンカド	1~2本	3~9本	10~29本	30~99本
XAL-EM4S (アタリ付) XAL-PEM4S (ピンカド)	1	2	40	4	1	●	●	1,200	1,160	1,100	1,020
	1.5	3	40	4	1	●	●	1,200	1,160	1,100	1,020
	2	4	40	4	1	●	●	660	640	600	560
	2.5	5	40	4	1	●	●	980	950	900	830
	3	6	45	6	1	●	●	670	640	610	560
	3.5	6	45	6	1	●	規格なし	1,800	1,740	1,650	1,530
	4	8	45	6	1	●	●	710	680	650	600
	5	10	45	6	1	●	●	740	710	680	620
	6	12	45	6	2	●	●	800	770	730	680
	7	14	60	8	1	規格なし	●	3,070	2,970	2,820	2,600
	8	16	55	8	2	●	●	1,190	1,150	1,090	1,010
	9	18	70	10	1	●	●	4,050	3,920	3,720	3,440
10	20	65	10	2	●	●	1,650	1,600	1,510	1,400	
12	24	75	12	2	●	●	1,990	1,930	1,830	1,690	
14	28	80	12	3	●	●	9,050	8,770	8,320	7,690	
15	30	105	16	1	●	●	16,480	15,980	15,160	14,000	
16	32	105	16	2	●	●	7,650	7,420	7,030	6,500	
18	36	105	16	3	●	●	17,330	16,810	15,940	14,730	
20	40	110	20	2	●	●	11,380	11,030	10,460	9,670	

Order 注文例: **XAL-PEM4S 10** (型番 刃径(D)) 切削条件 P.322

Delivery 出荷日: **在庫品** P.12 (ご希望によりPM 5:00迄、当日出荷受付致します。)

EGが特長!

- 3本から数量スライド適用となるお得な設定です。
- 潤滑性に優れたXALコーティングは、特に生材加工において安定した耐摩耗性を発揮し、加工物の形状精度の向上が期待できます。
- 加工頻度の高い、側面加工に最適な4枚刃エンドミルです。
- ⓍXALコーティングは通電性を持っておりません。通電方式のツールセッターは使用できません。

- スクエア: 多機能スクエア, ハイヘリカル, ラフィング, ロングネック, 追加加工
- ボール: ロングネック
- ラジアス: ロングネック
- テーパ
- 被削材: 一般鋼, 高硬度鋼, SUS・チタン, アルミ・銅, 樹脂, グラファイト