



BURRING PUNCHES バーリングパンチ

—ハーフメイド先端テーパタイプ—



追加加工価格も数量スライド適用 P.39

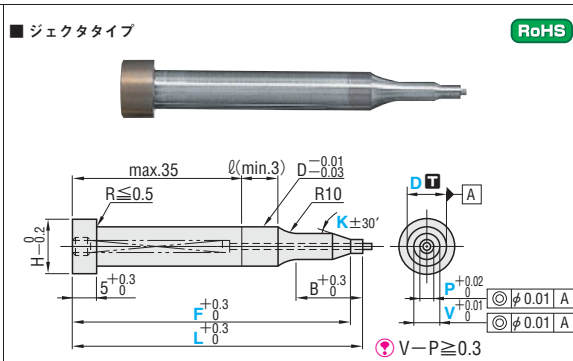
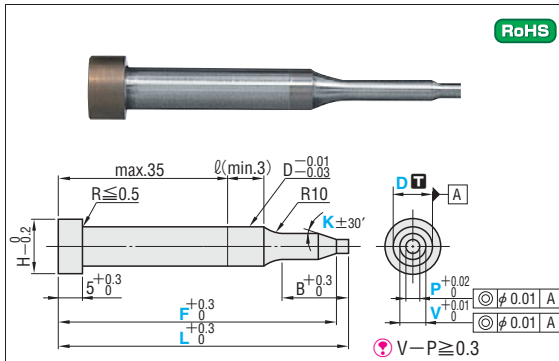

型式				材質	表面処理	硬度
Dm5	D+0.005					
刃先ショート	刃先ロング	刃先ショート	刃先ロング	SKD11相当	—	60~63HRC
SPMT	SPMTL	A-SPMT	A-SPMTL	—	—	61~64HRC
SHMT	SHMTL	A-SHMT	A-SHMTL	コーティング TICN処理	61~64HRC 表面3000HV	61~64HRC
H-SHMT	H-SHMTL	AH-SHMT	AH-SHMTL	HWコート処理	61~64HRC 表面3000HV	61~64HRC
HW-SHMT	HW-SHMTL	AHW-SHMT	AHW-SHMTL	—	64~67HRC	64~67HRC
PHMT	PHMTL	A-PHMT	A-PHMTL	粉末ハイス鋼	64~67HRC 表面3000HV	64~67HRC
H-PHMT	H-PHMTL	AH-PHMT	AH-PHMTL	コーティング TICN処理	64~67HRC 表面3000HV	64~67HRC
HW-PHMT	HW-PHMTL	AHW-PHMT	AHW-PHMTL	HWコート処理	64~67HRC 表面3000HV	64~67HRC

●ジェクタタイプの飛び出し量の求め方 (参考値) P.191
●ジェクタの詳細は、ジェクタパンチプランク (プランクはSJBに準じます。) P.186
●ジェクタパンチは、ジェクタパンチセット P.189

型式				材質	表面処理	硬度
Dm5	D+0.005					
刃先ショート	刃先ロング	刃先ショート	刃先ロング	D4~6 SKH51 D8~10 SKD11相当	—	D4~6 61~64HRC D8~10 60~63HRC
SJMT	—	A-SJMT	—	—	—	64~67HRC
PJMT	—	A-PJMT	—	—	—	64~67HRC
H-PJMT	—	AH-PJMT	—	粉末ハイス鋼	コーティング TICN処理	64~67HRC 表面3000HV
HW-PJMT	—	AHW-PJMT	—	—	HWコート処理	64~67HRC 表面3000HV

B	H	型式		L	指定0.01mm単位		0.1mm単位	1°単位
		Type	D		min. V	max. P		
8	7	—刃先ショート— (Dm5) (D+0.005)	4	40.0~80.0 (0.1mm単位)	1.60~3.99	1.00	F≤L-2	0°<K<90°
	8	SPMT A-SPMT	5		1.80~4.99	1.20		
	9	SHMT A-SHMT	6		1.80~5.99	1.20		
	11	H-SHMT AH-SHMT	8		2.10~7.99	1.50		
	13	HW-SHMT AHW-SHMT	10		3.00~9.99	2.50		
	15	—刃先ロング— (Dm5) (D+0.005)	4		1.60~3.99	1.00		
15	8	SPMTL A-SPMTL	5	1.80~4.99	1.20			
	9	SHMTL A-SHMTL	6	1.80~5.99	1.20			
	11	H-SHMTL AH-SHMTL	8	2.10~7.99	1.50			
	13	HW-SHMTL AHW-SHMTL	10	3.00~9.99	2.50			
	8	SJMT A-SJMT	5	2.00~4.99	2.00			
	8	PJMT A-PJMT	6	2.00~5.99	2.00			
8	H-PJMT AH-PJMT	8	3.00~7.99	3.00				
8	HW-PJMT AHW-PJMT	10	3.00~9.99	3.00				

●V-P≥0.3 ●B≥(L-F) + {(V-P)/2tanK} + 2

Order 注文例 型式 - L - V - P - F - K
SPMT 4 - 41.0 - V2.60 - P1.00 - F39.0 - K30

Delivery 出荷日 3 日目発送 ストックA 800円/1本 P.38 3 日目発送
●コーティングパンチ (H-・AH-・HW-・AHW-)
●同一サイズ3本以上は一律2,160円

Alterations 追加加工 型式 - L - V - P - F - K - (BC・HC・TC...etc.)
SPMT 4 - 41.0 - V1.60 - P1.00 - F38.5 - K30 - BC10

Alterations	Code	Spec.	¥/Code
刃先追加加工	BC	B寸法変更 指定0.1mm単位 ●全長は刃先長さ+30が必要です。 (L-F) + a + 2 ≤ BC ≤ BCmax. $\alpha = \frac{(V-P) \cot K}{2}$ V BCmax 1.60~1.99 20 2.00~2.99 30 3.00~3.99 35 4.00~4.99 45 5.00~ 60 ●ジェクタは適用不可 コーティングパンチは (L-F) + a + 2 ≤ BC ≤ BCmax ≤ L/2	200
	VKC	V寸法公差 変更 V+0.01 → +0.005 ●コーティングパンチは適用不可	400
	HC	ツバ径変更 D≤HC<H 指定0.1mm単位	200
ツバ部追加加工	TC	ツバ厚変更 指定0.1mm単位 ●ジェクタ以外 2≤TC<5 ●全長は指定寸法のままです。 ●ジェクタ 3.5≤TC<5 ●全長は(5-TC)分短くなります。 (TKC・TKM併用時、0.01mm単位指定可)	200
	TCC	ツバ部C面加工 パンチ頭部の強度UPになります。 P.1223 指定0.1mm単位 0.5≤TCC≤(H-D)/2 ●H≤5はTCC 0.5になります。 ●SRC併用不可	200
	TKC	ツバ厚公差 変更 T+0.3 → +0.02	200
	TKM	ツバ厚公差 変更 T+0.3 → -0.02	200

Alterations	Code	Spec.	¥/Code
ツバ部追加加工	KC	ツバ部廻り止め一面加工	200
	WKC	廻り止め平加工 (2面)	400
	RC	リテーナ面に対してツバ部を -0.04~0に加工 ●D10のみ適用 ●D+0.005タイプ適用不可	200
	SRC	ツバ部をセレクトリテーナ (SLS) 用に加工 ●詳細はP.673を参照 ●D10のみ適用 ●D+0.005タイプ適用不可	300
その他	LKC	全長公差 変更 L+0.3 → +0.05	400
	FKC	F寸法公差 変更 F+0.3 → +0.05	800
	AC	エア用としてジェクタピンを抜き取り、内側から横穴をふさぎます。 ●ジェクタタイプのみ適用	-100
	NC	ジェクタピンを抜き取ります。 ●ACと併用不可 ●ジェクタタイプのみ適用	-200
	KKC	K角度公差 変更 K±30° → ±10°	400
	NDC	導入部無し ℓ≥3 → ℓ=0	0

Price 価格 数量スライド価格 (●1円未満切り捨て) P.37
数量 1~9 10~29 30~99 100~200 表示数量超えは 値引率 基準単価 5% 10% 15% 価格・出荷日お見積り

●シャंक径公差 Dm5

D	¥基準単価 1~9本						
	SPMT SPMTL	SHMT SHMTL	PHMT PHMTL	H-SHMT H-SHMTL	H-PHMT H-PHMTL	HW-SHMT HW-SHMTL	HW-PHMT HW-PHMTL
4	1,210	1,300	1,540	2,490	2,740	2,980	3,280
5	1,220	1,310	1,540	2,560	2,790	3,070	3,340
6	1,240	1,330	1,590	2,710	2,970	3,250	3,560
8	1,570	1,720	1,920	3,240	3,440	3,880	4,120
10	1,790	2,050	2,380	3,720	4,050	4,460	4,860

●シャंक径公差 D+0.005

D	¥基準単価 1~9本						
	A-SPMT A-SPMTL	A-SHMT A-SHMTL	A-PHMT A-PHMTL	AH-SHMT AH-SHMTL	AH-PHMT AH-PHMTL	AHW-SHMT AHW-SHMTL	AHW-PHMT AHW-PHMTL
4	1,310	1,400	1,640	2,590	2,840	3,100	3,400
5	1,320	1,410	1,640	2,660	2,890	3,190	3,460
6	1,340	1,430	1,690	2,810	3,070	3,370	3,680
8	1,670	1,820	2,020	3,340	3,540	4,000	4,240
10	1,890	2,150	2,480	3,820	4,150	4,580	4,980

●ジェクタタイプ シャंक径公差 Dm5

D	¥基準単価 1~9本			
	SJMT	PJMT	H-PJMT	HW-PJMT
4	2,500	3,350	4,650	5,480
5	2,410	3,210	4,570	5,390
6	2,410	3,210	4,710	5,550
8	2,750	4,000	5,650	6,660
10	3,000	5,770	7,590	8,950

●ジェクタタイプ シャंक径公差 D+0.005

D	¥基準単価 1~9本			
	A-SJMT	A-PJMT	AH-PJMT	AHW-PJMT
4	2,700	3,550	4,850	5,720
5	2,610	3,410	4,770	5,620
6	2,610	3,410	4,910	5,790
8	2,950	4,200	5,850	6,900
10	3,200	5,970	7,790	9,190

成形加工用
パンチ&タイ