



パック商品 パック品概要



LOCATING RINGS

ロケートリング

スブルーブシ
ロケートリング

パック販売のご案内

お客さまのご要望にお応えし、エジェクタピン、ロケートリング、冷却部品、ノックピンでパック販売を行っております。

商品の**パック化**により

プライスダウンを実現!!

PRICE DOWN
OFF

1本当たりの価格比較 例 LRBS60-15

通常数量スライドの場合

1本 @650円
合計金額 650円

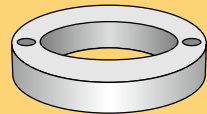

10本 @617円
合計金額 6,170円

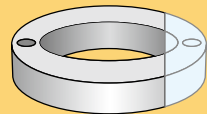

20本 @617円
合計金額 12,340円

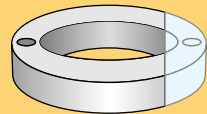

パック販売の場合

同一サイズの
まとめ買いで
断然
お得です!

10本 @460円
合計金額 **4,600円**

20本 @405円
合計金額 **8,100円**

25%
割引!

34%
割引!



Order
注文例

型式				T
PACK	Type	D		
(10本入りの場合) 10 PACK	- LRBS	60	-	15
(20本入りの場合) 20 PACK	- LRBS	100	-	20

-ボルトタイプ用(2つ穴)- **RoHS**

10 PACK-LRBS (10本入り)
20 PACK-LRBS (20本入り)

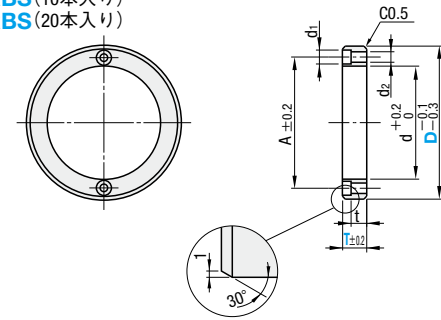

材質 S45C

適用ボルト	ボルト穴		t	d	A	型式			¥基準単価		
	d2	d1				PACK	Type	D	T	10 PACK	20 PACK
M5	5.5	9	5	40	50	10 PACK 20 PACK	LRBS	60	15	4,600	8,100
M6	6.5	11	8	70	85			100	15 20	5,300 5,700	9,600 10,200



Order
注文例

型式				T
PACK	Type	D		
(10本入りの場合) 10 PACK	- LRBS	60	-	15
(20本入りの場合) 20 PACK	- LRBS	100	-	20



Delivery
出荷日

3 日日出荷

📌 パック商品はご注文より3日目の出荷となります。お急ぎの場合は、単品(LRBS)でご注文ください。
📌 P.909

-ショルダータイプ用- **RoHS**

10 PACK-LRSS (10本入り)
20 PACK-LRSS (20本入り)

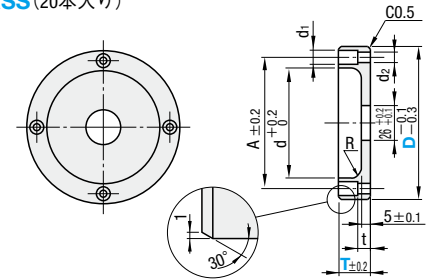

材質 S45C

適用ボルト	ボルト穴		t	R	d	A	型式			¥基準単価		
	d2	d1					PACK	Type	D	T	10 PACK	20 PACK
M6	6.5	11	8	5	70	85	10 PACK 20 PACK	LRSS	100	15	6,800	12,100
				10						20	7,500	13,400



Order
注文例

型式				T
PACK	Type	D		
(10本入りの場合) 10 PACK	- LRSS	100	-	15
(20本入りの場合) 20 PACK	- LRSS	100	-	20



Delivery
出荷日

3 日日出荷

📌 パック商品はご注文より3日目の出荷となります。お急ぎの場合は、単品(LRSS)でご注文ください。
📌 P.910