

超精級テーパレス1段コアピン(抜き勾配無しコアピン)

一軸径(D)固定タイプ

価格表 P.549

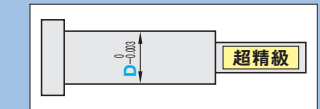

追加加工価格も数量スライド適用 P.49

	RoHS	<input checked="" type="checkbox"/> 材質 <input checked="" type="checkbox"/> 硬度	型式		
	SKH51 58-60HRC	CPMS-	Type	Step	Shape
				B	S
				C	C
				D	G
				E	T
					R
					B

Step(段形状)下図B~Eより選択

Shape(先端形状)

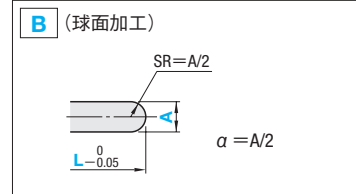
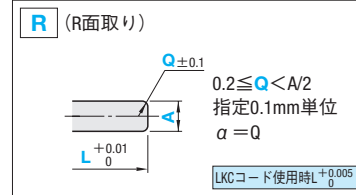
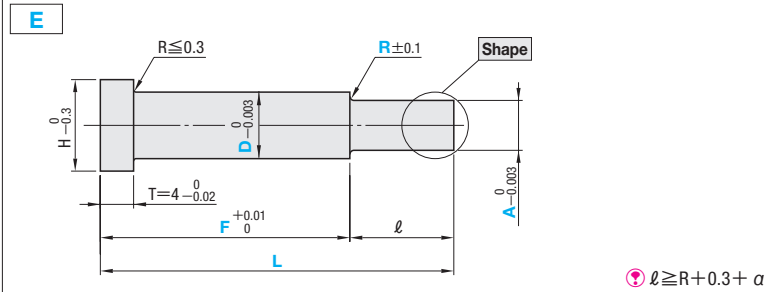
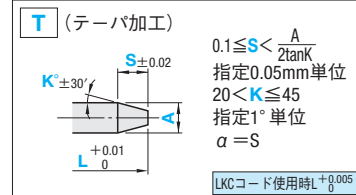
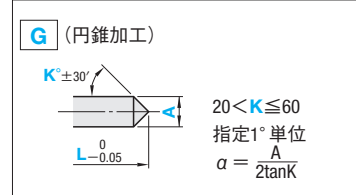
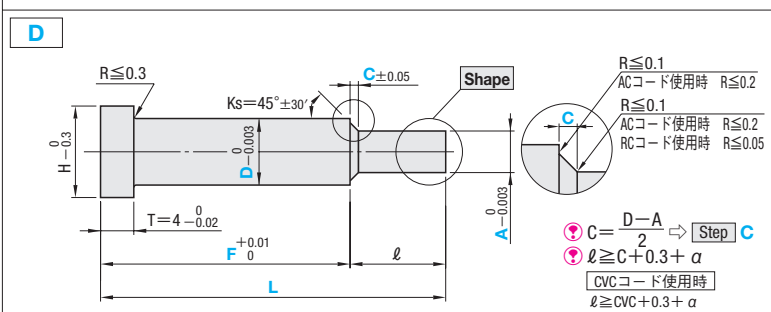
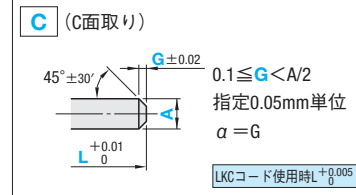
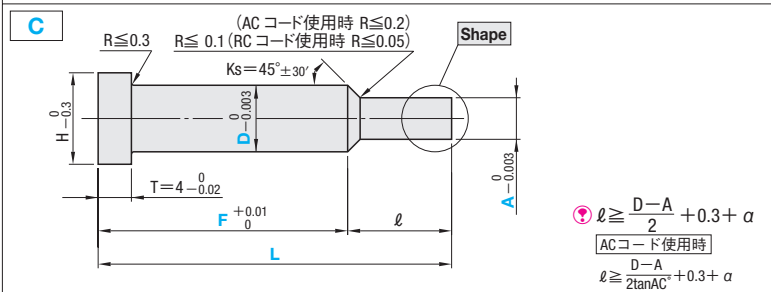
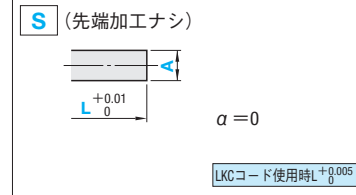
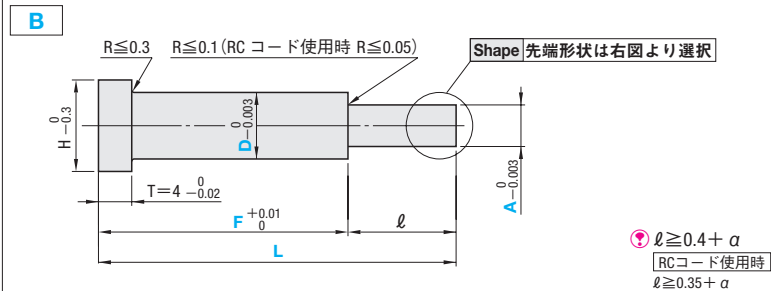

H	型式				指定0.01mm単位		指定0.001mm単位		指定0.1mm単位		ℓmax.							
	Type	Step	Shape	D	L min.	L max.	F min.	F max.	A min.	A max.		C	R					
3	CPMS-	B C D E	S C G T R B	1	14.00	100.00	12.00	L-ℓmin. ℓmin. Step 1 図中参照	D > A	0.500	Step Dのみ指定	Step Eのみ指定	ℓ ≤ 12 × A and ℓ ≤ 35					
4				2										0.700				
5				2.5														
6				3														
7				3.5														
8				4														
9				4.5														
10				5														
11				5.5														
15				6														
18				6.5														
																	7	2.000
																	8	
				10														
				13														

Order 注文例

型式	L	F	A	C	R	先端寸法(K・S・G・Q)
CPMS-BS 4	45.55	F40.00	A3.500			G1.0
CPMS-CC 6	52.30	F42.50	A4.600			K30
CPMS-DG 5	48.62	F37.55	A4.000	C0.2		Q0.5
CPMS-ER 6.5	55.65	F42.35	A4.500	R0.5		

Delivery 出荷日 **3** 日目発送

Alterations 追加加工

型式	L	F(FC)	A(AAC)	C(CVC)・R	K・S・G・Q	(KC・WKC...etc.)
CPMS-DC 6	65.00	F55.00	A3.505	C0.5	G0.5	RC - KC3.0
CPMS-DS 5	50.00	F38.00	A2.000	C0.3		TRN

Alterations	Code	Spec.	¥/Code	Alterations	Code	Spec.	¥/Code
	KC	1面ツバカット D/2 ≤ KC < H/2	100		TRN	ツバ下の逃げ加工 (プレートの面取が不要)	100
	WKC	2面ツバカット D/2 ≤ WKC < H/2	200		NHC	ツバ裏ナンバリング加工 指定範囲・指定方法は P.536 ① H ≥ 2に適用 ② SKC併用不可 ③ ストック適用不可	(1・2文字) 50 (3文字) 100
	KAC KBC	寸法違いツバカット D/2 ≤ KAC < H/2 KBC = 指定0.1mm単位のみ KAC < KBC < H/2	300		LKC	全長公差変更 $L + 0.01 \rightarrow L + 0.005$ (L寸0.005mm単位指定可) ① 1.5 ≤ D ≤ 5に適用 ② FCとの併用不可 ③ Shape S・C・T・Rに適用	400
	RKC	2面(直角)ツバカット D/2 ≤ RKC < H/2	200		AAC	A min.の加工限界を拡大 AAC = 指定1°単位 = 指定0.001mm単位 ℓ ≤ 10 × AAC ③ No. = 2~3・4.5・5は A min.が加工限界でAAC使用不可	600
	DKC	3面ツバカット D/2 ≤ DKC < H/2	300		RC	通常R ≤ 0.1をR ≤ 0.05に変更 指定方法 RC ① Step B・C・Dに適用	200
	SKC	4面ツバカット D/2 ≤ SKC < H/2	400		CVC	C寸法を0.01mm単位で指定できます。 0.10 ≤ CVC ≤ 1.00 CVC = 指定0.01mm単位 ① Step Dに適用	400
	KGC	2面ツバカット(角度) D/2 ≤ KGC < H/2 0 < AG < 360 AG = 指定1°単位	300		AC	標準Ks = 45°を角度指定可 AC = 指定1°単位 ① Step C・Dに適用 ② 30 ≤ AC ≤ 60 ③ CVC, RCとの併用不可 ④ Step Dの場合: C ≤ 1.0, A + 2(C × tan AC) < D	400
	KTC	3面ツバカット 120°振分け D/2 ≤ KTC < H/2	400		FC	F寸法をFmin.より短くします。 またL寸法もLmin.より短くします。 FC ≥ 5mm ① Lmin. = 6.5mm迄指定可	1,200
	HC	ツバ径変更 HC = 指定0.1mm単位 D ≤ HC < H ① ツバ径公差の関係でストレートになるケースがあります。	200		GVC	ガスベント加工 GS・GB = 指定1mm単位 ① D ≥ 2に適用 ② 2 ≤ GS ≤ 10 GS + 2 ≤ GB ≤ 30 Fmin. ≤ F - GB指定範囲・指定方法は P.536	600
	HCC	ツバ径変更(精密) HCC = 指定0.1mm単位 D + 0.5 ≤ HCC < H - 0.3	400		TC	ツバ厚変更 TC = 指定0.1mm単位 1.5 ≤ TC < 4 (L,F寸法は指定寸法通り) 4 - TC ≤ Lmax. - L	200