

精級先端(ℓ)ショート1段コアピン

—軸径(D)固定タイプ/軸径(P)0.005mm指定タイプ—

価格表 P.489

追加加工価格も数量スライド適用 P.49

材質 硬度	型式		Step	Shape
	Type	Type		
SKD61 48~52HRC	S-CPZ-	S-CPZB-	1A	先端加工ナシ
	S-CPV-	S-CPVB-	1B 1C 1D	C T R B
SKH51 58~60HRC	S-CPV-	S-CPVB-	1C 1D	C T R B

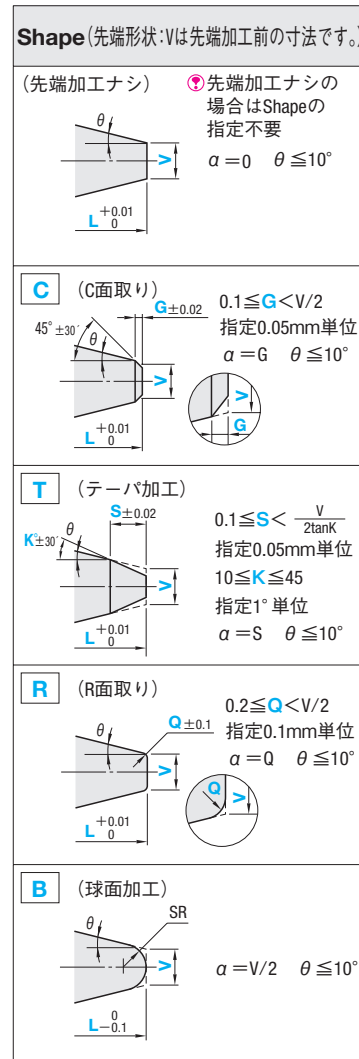
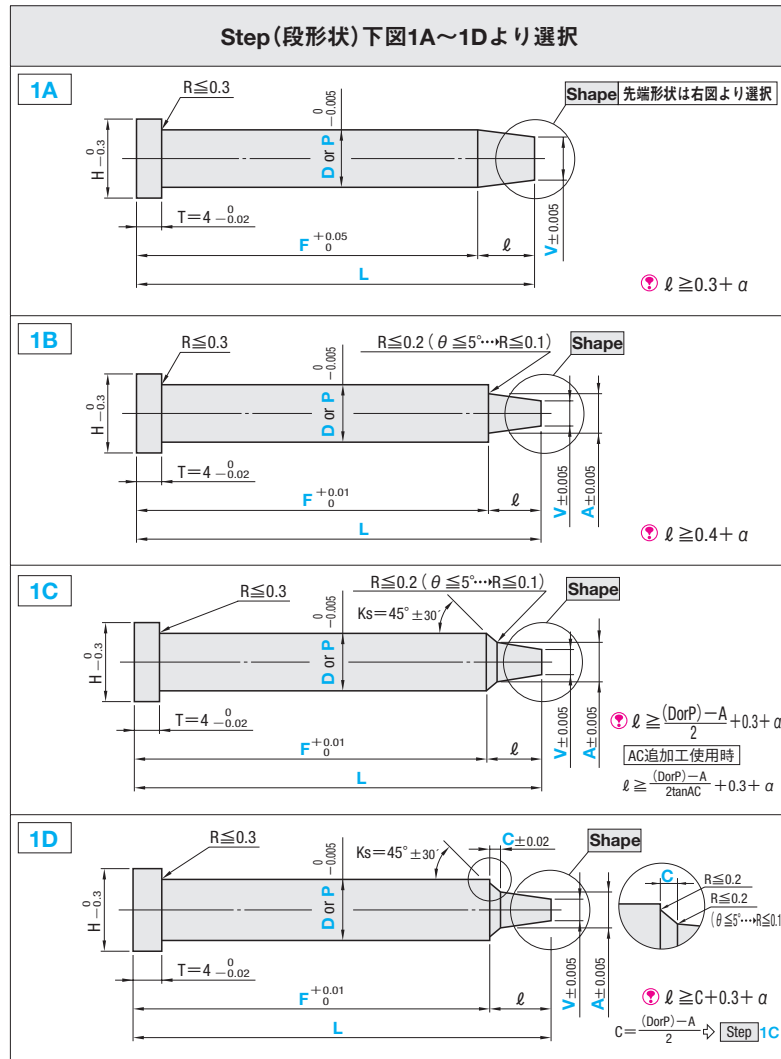

ℓ公差はShape 図中参照

(形状部の勾配θの算出 P.1521)

■軸径(D)固定タイプ

H	型式			指定0.01mm単位				A	Vmin.	C	ℓ max.	
	Type	Step	Shape	L		F						
3	S-CPZ- S-CPV-	1A	先端加工ナシの場合は指定不要	1	12.00	100.00	10.00	ℓ min. Step 図中参照	D>A≥V Step 1A D>V Aの指定不要	0.50	Step 1Dのみ指定 C < $\frac{D-A}{2}$ and 0.10 ≤ C ≤ 0.50	ℓ ≤ D (ℓ > Dの場合) P.477
4				2								
5		3										
6		4										
7		5										
8		6										
9	1D	B										

■軸径(P)指定タイプ

H	型式			指定0.01mm単位		指定0.005mm単位		指定0.01mm単位			ℓ max.		
	Type	Step	Shape	L		P		F		A		Vmin.	C
3	S-CPZB- S-CPVB-	1A	先端加工ナシの場合は指定不要	1	12.00	100.00	0.800~0.995	10.00	ℓ min. Step 図中参照	P>A≥V Step 1A P>V Aの指定不要	0.50	Step 1Dのみ指定 C < $\frac{P-A}{2}$ and 0.10 ≤ C ≤ 0.50	ℓ ≤ P (ℓ > Pの場合) P.479
4				2			1.000~1.495						
5		3		1.500~1.995									
6		4		2.000~2.495									
7		5		2.500~2.995									
8		6		3.000~3.495									
9	1D	B											

Order 注文例: 型式 - L - P - F - A - V - C - 先端寸法(K・S・G・Q)

軸径(D)固定タイプ S-CPZ-1B 4 - 38.00 - F37.50 - A2.80 - V2.74

軸径(P)指定タイプ S-CPVB-1BR4.5 - 45.00 - P4.40 - F44.40 - A3.70 - V3.60 - Q0.2

Delivery 出荷日: 3 日目発送

Price 価格: 軸径(D)固定タイプ 価格表③ P.489

軸径(P)指定タイプ 価格表④ P.489

Alterations 追加加工: 型式 - L - P - F(FC) - A - V(VC) - C - 先端寸法(K・S・G・Q) - (KC・WKC...etc.)

軸径(D)固定タイプ S-CPZ-1A 2 - 15.00 - F14.70 - V1.95 - HC3.8 - TC2

軸径(P)指定タイプ S-CPVB-1BR4.5 - 45.00 - P4.40 - F44.40 - A3.70 - V3.60 - Q0.2 - TC2

追加加工詳細 P.465

Alterations	Code	Spec.	¥/1Code
	KC	1面ツバカット (DorP)/2 ≤ KC < H/2	100
	WKC	2面ツバカット (DorP)/2 ≤ WKC < H/2	200
	KAC KBC	寸法違いツバカット (DorP)/2 ≤ KAC < H/2 KBC = 指定0.1mm単位のみ KAC < KBC < H/2	300
	RKC	2面(直角)ツバカット (DorP)/2 ≤ RKC < H/2	200
	DKC	3面ツバカット (DorP)/2 ≤ DKC < H/2	300
	SKC	4面ツバカット (DorP)/2 ≤ SKC < H/2	400
	KGC KTC	2面ツバカット(角度) (DorP)/2 ≤ KGC < H/2 0 < AG < 360 AG = 指定1°単位	300
	KTC	3面ツバカット 120°振分け (DorP)/2 ≤ KTC < H/2	400

Alterations	Code	Spec.	¥/1Code
	HC	ツバ径変更 HC = 指定0.1mm単位 (DorP) ≤ HC < H	200
	HCC	ツバ径変更(精密) HCC = 指定0.1mm単位 (DorP) + 0.5 ≤ HCC < H - 0.3	400
	TC	ツバ厚変更 TC = 指定0.1mm単位 1.5 ≤ TC < 4 (L, F寸法は指定寸法通り) 4 - TC ≤ Lmax. - L	200
	TRN	ツバ下の逃げ加工 (プレートの面取り不要)	100
	NHC	ツバ裏ナラング加工 指定範囲・指定方法は P.466	50 (1・改字) 100 (3文字)
	AC	通常Ks=45°を角度指定可 AC = 指定1°単位 Step 1Cに適用	400
	VC	Vmin.を拡大 VC = 指定0.01mm単位 (DorP) > A ≥ VC	600
	FC	F寸法をFmin.より短くします。またL寸法もLmin.より短くします。FC ≥ 5mm	1,200
	GVC	ガスベント加工 GS・GB=1mm単位 (DorP) ≥ 2に適用	600