

2日目納期短縮
出荷

価格改訂



価格改訂



CADデータフォルダ名: 36_Rods

CADデータフォルダ名: 36_Rods



Type	パイプ種類	材質
PIPD	電縫管	SUS304
PIPG	引き抜き材	STKM13A
PIPG		C2700(黄銅)
PIPA		A6063

●PIPAは、D \geq 10より、押し出し材となります。

●D公差

D	PIPG PIPG PIPD	PIPA
2~6	± 0.1	± 0.1
8~30	± 0.2	± 0.4

●L公差

以上	以下	公差
10	30	± 0.2
31	120	± 0.3
121	400	± 0.5
401	1000	± 0.8

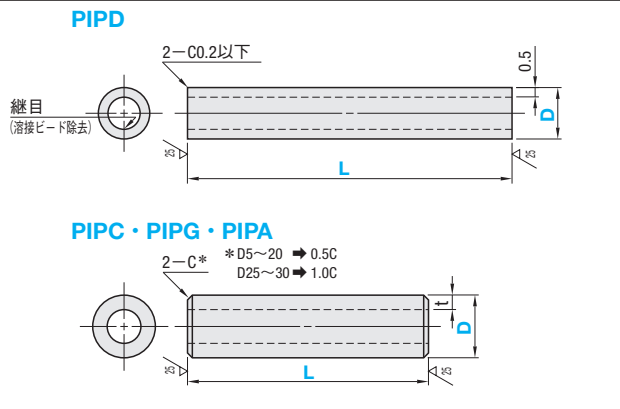

●各D寸における最大L寸法は規格表をご確認ください。

型式 Type	D	L 指定1mm単位	t	¥基準単価						
				L10~100	L101~200	L201~400	L401~600	L601~800	L801~1000	
PIPD (SUS304)	2	10~1000	0.5	280	320	430	590	730	870	
	3			280	320	430	590	730	870	
	4			320	360	560	740	920	1,120	
	5			390	450	630	810	1,010	1,150	
	6			450	520	700	900	1,040	1,190	
	8			590	670	920	1,190	1,370	1,570	
	10			640	740	1,010	1,260	1,460	1,640	
	12			740	810	1,060	1,340	1,480	1,720	
	15			810	900	1,150	1,410	1,570	1,790	
	16			810	900	1,150	1,410	1,570	1,790	
	20			850	980	1,200	1,430	1,650	1,880	
	25			870	1,190	1,290	1,550	1,710	1,930	
	30			1,160	1,220	1,330	1,690	1,830	2,070	
PIPG (STKM13A)	5	10~250	1	270	350	460	-	-	-	
	6	270		350	460	590	-	-		
	8	280		380	530	700	-	-		
	10	290		390	560	730	-	-		
	12	290		390	560	730	910	1,080		
	13	1.5		310	410	600	800	980	1,180	
	15	1.5		310	420	620	810	1,010	1,200	
	16	1		320	460	700	940	1,180	1,430	
	20	1		350	490	760	1,020	1,300	1,580	
	25	2		380	560	910	1,260	1,600	1,950	
	30	2		450	700	1,180	1,650	2,140	2,620	
	PIPG (C2700)	5		10~250	1	280	440	750	-	-
		6		280		440	750	1,050	-	-
8		290	460	790		1,110	-	-		
10		330	540	950		1,350	-	-		
12		420	730	1,310		1,900	2,490	3,080		
13		460	810	1,480		2,150	2,820	3,490		
15		480	830	1,520		2,210	2,900	3,590		
20		1	560	990		1,840	2,700	3,550	4,400	
25		2	580	1,030		1,920	2,820	3,710	4,600	
30		2	650	1,170		2,210	3,250	4,280	5,320	
PIPA (A6063)		5	10~250	1		290	410	570	-	-
		6	290			410	570	760	-	-
		8	310			410	600	800	-	-
	10	310	410		620	810	-	-		
	12	1	310		420	620	810	1,020	1,220	
	13	1.5	320		450	670	900	1,120	1,340	
	15	1.5	340		460	710	950	1,200	1,460	
	16	2	340		480	710	970	1,220	1,470	
	20	1	350		520	810	1,110	1,400	1,690	
	25	2	390		600	970	1,340	1,720	2,100	
	30	2	480		740	1,260	1,780	2,310	2,830	

Order 注文例
型式 - L
PIPC8 - 450

Delivery 出荷日
●PIPG・PIPG・PIPA
2 日目出荷
●PIPD
3 日目出荷

Price 価格
●数量スライド価格 (●1円未満切り捨て) P127
●PIPD・PIPG・PIPA

数量区分	標準対応 小口	個別対応 大口
数量	1~9	10~19
値引率	30%	40%
出荷日	通常	お見積り

Example 使用例
PIPC

●PIPG

数量区分	標準対応 小口	個別対応 大口
数量	1~19	20~34
値引率	5%	10%
出荷日	通常	お見積り



Type	材質
SPLS	SUS304
SPLT	SUS304(焼鈍材)

SPLS: t=0.3・0.5・1.0選択
SPLT: t=0.5のみ

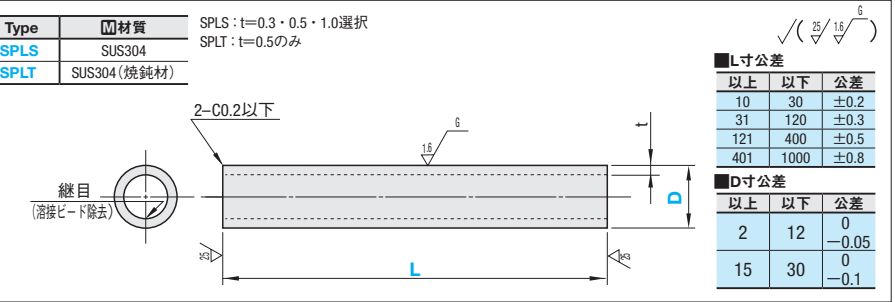

型式 Type	D t=0.5 t=0.3 t=1.0	L 指定1mm単位	¥基準単価						
			L10~50	L51~100	L101~200	L201~400	L401~600	L601~800	L801~1000
SPLS	2	2A	320	340	360	490	670	830	1,000
	3	3A	320	340	360	490	670	830	1,000
	4	4A	360	390	440	580	790	990	1,130
	5	5A	450	470	520	670	870	1,060	1,210
	6	6A	520	540	600	740	930	1,100	1,260
	8	8A	670	700	790	990	1,260	1,440	1,630
	10	10B	750	790	870	1,060	1,340	1,530	1,730
	12	-	820	870	960	1,140	1,400	1,570	1,810
	15	-	890	930	1,050	1,210	1,490	1,630	1,880
	16	-	990	1,050	1,170	1,280	1,570	1,670	1,970
SPLT	20	-	1,050	1,100	1,220	1,360	1,630	1,730	2,040
	25	-	1,150	1,210	1,350	1,510	1,820	1,890	2,250
	30	-	1,270	1,340	1,490	1,630	1,930	1,970	2,470

Order 注文例
型式 - L
SPLS2A - 500
SPLT4 - 500

Delivery 出荷日
3 日目出荷
●数量スライド価格 (●1円未満切り捨て) P127

数量区分	標準対応 小口	個別対応 大口
数量	1~9	10~19
値引率	30%	40%
出荷日	通常	お見積り

Example 使用例
SPLS

【製品用途】
複写機用ロールシャフト
アンテナ
ヒーター用パイプ
配管用パイプ
注入用ノズル
化粧管 等

●SPLSはストレートで注入等
にご利用頂けます。
SPLTは曲げでご利用頂ける
よう焼鈍材(180~220HV)を
使用しております。



Type	D	L 指定1mm単位	(d)	¥基準単価		
SPLN	0.5	10~200	0.34	990	1,060	1,230
	1		0.7	820	890	1,020
	1.5		1.1	750	830	950
	2		1.6	670	740	830
	2.5		2.1	670	740	830
	3		2.6	670	740	830
	3.5		3.1	670	740	830
	4		3.6	710	800	910
	4.5		4.1	710	800	910
	5		4.6	820	910	1,010

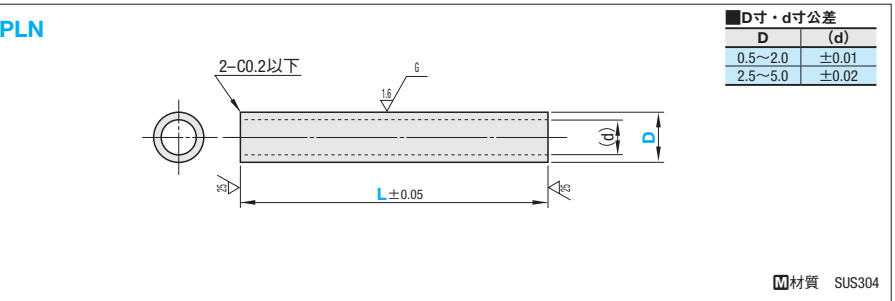

Order 注文例
型式 - L
SPLN2 - 100

Delivery 出荷日
5 日目出荷
●数量スライド価格 (●1円未満切り捨て) P127

数量区分	標準対応 小口	個別対応 大口
数量	1~9	10~19
値引率	30%	40%
出荷日	通常	お見積り

Example 使用例
SPLN

●数量スライド価格 (●1円未満切り捨て) P127

数量区分	標準対応 小口	個別対応 大口
数量	1~9	10~19
値引率	30%	40%
出荷日	通常	お見積り