



DINレール用 省スペース端子台取付金具

ボックス用
アクセサリ

ボックス用
アクセサリ

RoHS



2D
CAD

ココが
特長

- 作業性に優れた傾斜度25度の支持金具**
- 省スペース化が可能な端子台支持金具です。
 - レールの中心と、金具取付ビスのセンターが同一線上にあり、設計が簡単です。
 - 傾斜角は使い易い25度です。



Delivery
納期

出荷日	
1~5パック	翌日(当日)
6パック~	都度見積

当日出荷は、17時までに都度お申し付けください。

在庫品

出荷日	
1~5個	翌日(当日)
6個~	都度見積

当日出荷は、17時までに都度お申し付けください。

在庫品



Order
注文例

型式	
JK-430	

基本仕様

材質	鋼板 SPHC
表面処理	三価クロメートメッキ



1パック 10個入

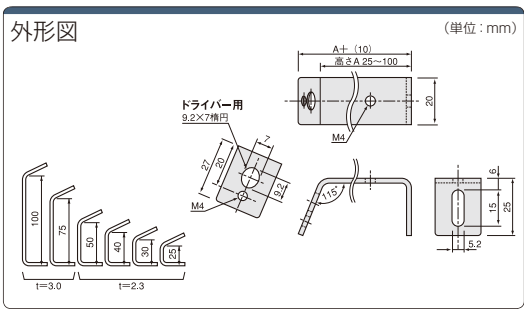

カタログ掲載落ち商品

ボックス用
アクセサリ

型式	標準単価		スライド単価	
	1~9パック	10~19パック	20~99パック	100個~
JK-425-P	¥1,830	¥1,680	¥1,460	
JK-430-P	¥1,910	¥1,750	¥1,520	
JK-440-P	¥1,990	¥1,830	¥1,590	
JK-450-P	¥2,140	¥1,960	¥1,710	
JK-475-P	¥2,290	¥2,100	¥1,830	
JK-4100-P	¥2,440	¥2,240	¥1,950	

■単品販売

型式	パラチャージ	標準単価	スライド単価	自重 (g)
	1~19個	20~99個	100個~	
JK-425	+¥50/個	¥300	¥220	22
JK-430		¥310	¥230	24
JK-440		¥320	¥240	27
JK-450		¥340	¥250	31
JK-475		¥370	¥270	51
JK-4100		¥390	¥290	63

■部 1~19個のご注文は標準単価+パラチャージを申し受けます。

【計算例】 JK-425 を2個ご注文の場合
(標準単価300円+パラチャージ50円)×2個=700円
パラチャージに関しては [P0101ページ](#)

DINレール用 ミニ取付金具

RoHS



2D
CAD

ココが
特長

- ワンサイズで高さ調整3段階対応!**
- 部品の取付具合に合わせて高さ調節できます。
 - 小型のボックスへのご利用に最適です。



Delivery
納期

出荷日	
1~3パック	5日目
4パック~	都度見積

非在庫品

基本仕様

材質	亜鉛メッキ鋼板
----	---------



1パック 10個入

型式	標準単価		スライド単価	
	1~5パック	6~10パック	11~20パック	21個~
DINR-3-10P	¥3,840	¥3,520		

