

## 高遮断電流型漏電ブレーカ

RoHS



KEMA CE対応 IEC 電安法 PSE 単相 三相 ELCB



Delivery 納期

ココが特長

遮断電流30KAの漏電ブレーカです。

- 定格遮断容量が30KAと大きく非常に安心です。
- 定格電流15A~100Aまでラインナップを充実させました。
- 容易に付属装置の取付が可能です。
- 認証試験を通じたCEマーキング対応品です。

1台から注文OK!

出荷日

1~10台 翌日(当日)

11台~ 都度見積

当日出荷は、17時までに都度お申し付けください。

在庫品



Order 注文例

型式

EBS-53C-15A

タイプ	アンペアフレーム	相数	定格遮断電流 (220V時)	定格電流	感度電流	型式	基準単価		スライド単価	
							1~3台	4~6台	7~10台	
高遮断電流型	50A	三相	30kA	15A	30mA	EBS-53C-15A	¥4,860	¥4,280	¥4,180	
				20A		EBS-53C-20A				
				30A		EBS-53C-30A				
				40A		EBS-53C-40A				
				50A		EBS-53C-50A				
	60A		EBS-63C-60A	¥7,100		¥5,980	¥5,880			
	75A		EBS-103C-75A	¥7,900		¥6,710	¥6,600			
	100A		EBS-103C-100A							

### 仕様

アンペアフレーム		50AF	60AF	100AF
タイプ		標準型		
型式		EBS-53C	EBS-63C	EBS-103C
定格	使用可能相数	1φ2W, 1φ3W, 3φ3W	1φ2W, 1φ3W, 3φ3W	1φ2W, 1φ3W, 3φ3W
	極数・素子数	3P3E	3P3E	3P3E
	保護機能	過負荷・短絡保護兼用	過負荷・短絡保護兼用	過負荷・短絡保護兼用
	定格電圧AC(V)	220/460	220/460	220/460
	耐電圧(V)	2000		
	定格インパルス電圧KV	6	6	6
	定格電流(A)	15,20,30,40,50	60	75,100
定格遮断容量(KA) JIS C8370	定格感度電流(mA)	30	30	30
	動作時間(sec)	0.1以内	0.1以内	0.1以内
	AC460V/AC415V	14	14	18
	AC240V/AC220V	30	30	35
開閉寿命(回)	AC110V	-	-	-
	機械的	25000	25000	25000
電気的	10000	10000	10000	
	外形寸法図(mm)			
製品重量(kg)	a	75	75	75
	b	130	130	130
	C <sub>1</sub>	60	60	60
	C <sub>2</sub>	64	64	64
トリップテストボタン	d	82	82	82
	有	有	有	有
漏電表示装置	有	有	有	
設置方式	ネジ取付	ネジ取付	ネジ取付	
付属装置	補助接点AX	取付可能	取付可能	取付可能
	警報接点AL			
	外部操作ハンドル D(表面取付形)			
	外部操作ハンドル E(拡張形)			
	端子カバー ショートタイプ			
取得規格	端子カバー ロングタイプ			
	電気用品安全法	取得	取得	取得
CEマーキング				
端子台取付ネジサイズ		M5		
締付けトルク		2.2~2.7N・m		5.4~7.3N・m

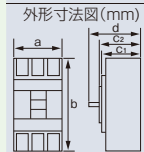

ノーヒューズブレーカ

ブレーカ  
サイキドロン  
ヒューズ  
プロテクタ

MCCB

外形図

(単位: mm)

MCCB

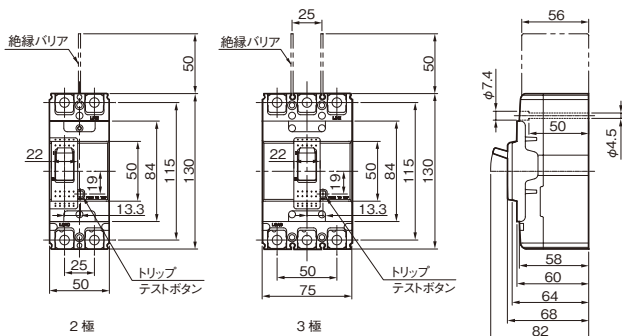

- ABS-52C-15A
- ABS-52C-20A
- ABS-52C-30A
- ABS-52C-40A
- ABS-52C-50A
- ABS-62C-60A
- ABN-102C-75A
- ABN-102C-100A
- ABS-53C-15A
- ABS-53C-20A
- ABS-53C-30A
- ABS-53C-40A
- ABS-53C-50A
- ABS-63C-60A
- ABN-103C-75A
- ABN-103C-100A

端子部詳細図

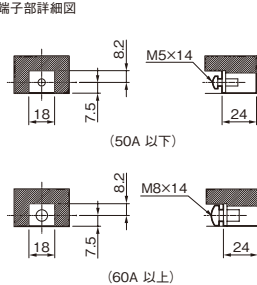

穴開寸法

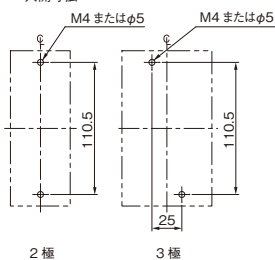

表板穴開寸法

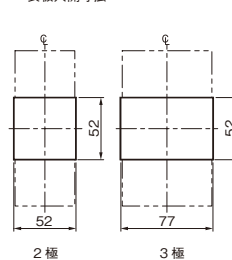

高遮断電流型  
ノーヒューズ  
ブレーカ  
分電盤型  
ノーヒューズ  
ブレーカ

補助接点  
ユニット

端子カバー

外部操作  
ハンドル

ブレーカ  
パネル  
取付台

外形図

技術資料

耐環境  
注意点

取り扱いに  
ついての  
ご注意

ELCB

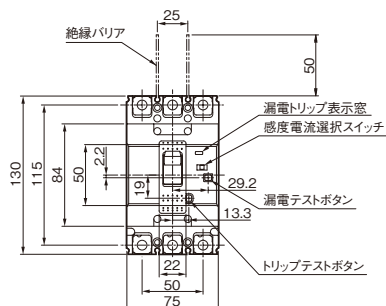

- EBS-53C-15A
- EBS-53C-20A
- EBS-53C-30A
- EBS-53C-40A
- EBS-53C-50A
- EBS-63C-60A
- EBN-103C-75A
- EBN-103C-100A

端子部詳細図

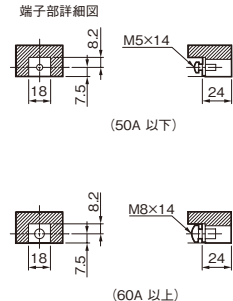

接続導体加工図

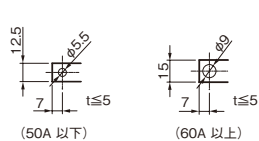

穴開寸法

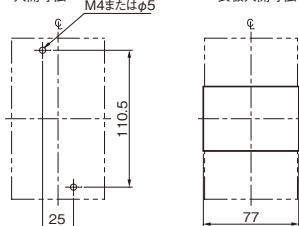

表板穴開寸法

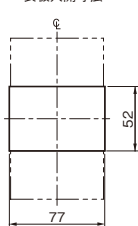

## ノーヒューズブレーカ

高遮断電流型ノーヒューズブレーカ 動作特性曲線/温度補正曲線

ブレーカ  
サーキットプロテクタ  
ヒューズ

MCCB

MCB

MCCB

ELCB

ヒューズ

