

■ストレートナット

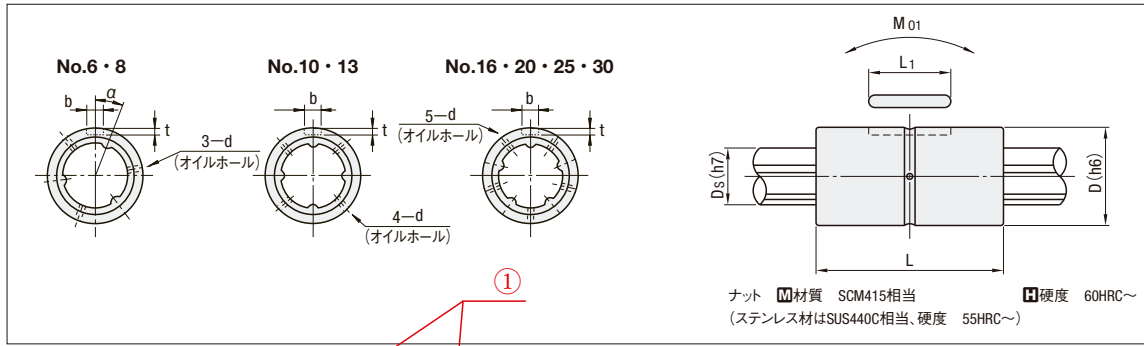

No.	D (h6)	L	b	許容差 μm	t±0.05 0	L1	d	Ds (h7)	α	断面2次モーメント mm <sup>4</sup>	質量(参考)	
											ナット kg	軸 kg/m
6	14	25	2.5	+14	1.2	10.5	1.5	6	15°	6.2×10	0.012	0.23
8	16	25	2.5	0	1.2	10.5		8	25°	1.97×10 <sup>2</sup>	0.013	0.39
10	21	40(33)	3	+18 0	1.5	17(14)	2	10.4	-	5.57×10 <sup>2</sup>	0.06	0.65
13	24	44(36)	3					13.4		1.55×10 <sup>3</sup>	0.07	1.11
16	31	50	3.5	+18 0	2	18	2	16.6	-	3.61×10 <sup>3</sup>	0.15	1.65
20	35	63	3.5					20.6		8.74×10 <sup>3</sup>	0.20	2.57
25	42	71	4	+18 0	2.5	33	2	25.8	-	2.13×10 <sup>4</sup>	0.29	4.04
30	47	80	4					42		4.373×10 <sup>4</sup>	0.37	5.85

紫文字は、旧商品から変更した寸法です。 ( ) は材質SUS440C相当の寸法となります。

■フランジ付ナット

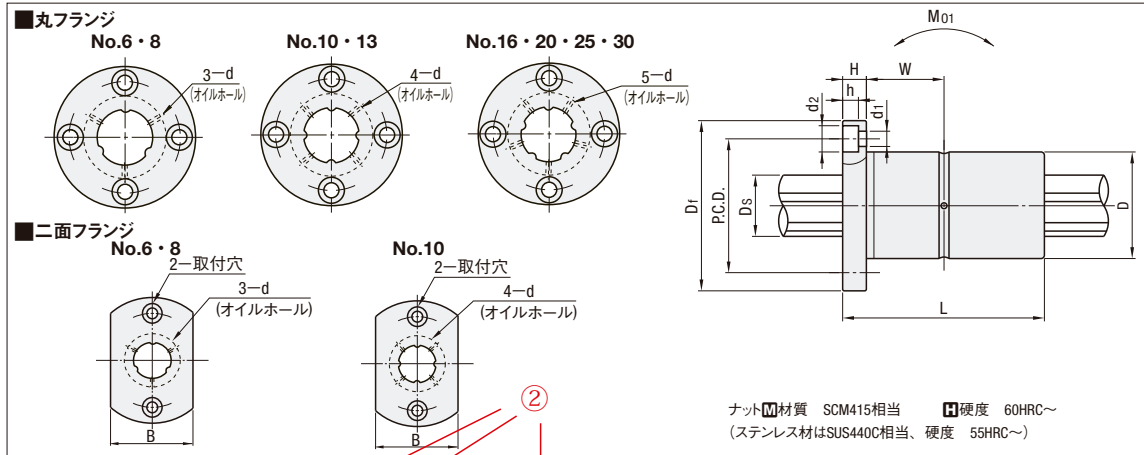

No.	D (h6)	L	Df	H	P.C.D.	d1	d2	h	W	d	B	Ds (h7)	断面2次モーメント mm <sup>4</sup>	質量(参考)	
														ナット kg	軸 kg/m
6	14	25	30	6	22	3.5	6	3.1	6.5	1.5	18	6	6.2×10	0.03	0.23
8	16	25	32	24	24							21	8	1.97×10 <sup>2</sup>	0.04
10	21	41(33)	42(41)	6(8)	32(30)	4.5	8	4.4(5.3)	14(8.5)	-	25	10.4	5.57×10 <sup>2</sup>	0.09	0.65
13	24	44(36)	44(45)	7(8)	33(34)							15(10)	13.4	1.55×10 <sup>3</sup>	0.11
16	31	50	51	7	40	5.5	9.5	5.4	22.5	2	-	16.6	3.61×10 <sup>3</sup>	0.20	1.65
20	35	63	58	45	45							20.6	8.74×10 <sup>3</sup>	0.30	2.57
25	42	71	65	9	52	6.6	11	6.5	26.5	2	-	25.8	2.13×10 <sup>4</sup>	0.40	4.04
30	47	80	75	10	60							30	2.5	30.8	4.373×10 <sup>4</sup>

紫文字は、旧商品から変更した寸法です。 ( ) は材質SUS440C相当の寸法となります。

<訂正用>

①

No.	D (h6)	L	b	許容差 μm	t±0.05 0	L1	d	Ds (h7)	α	断面2次モーメント mm <sup>4</sup>	質量(参考)	
											ナット kg	軸 kg/m
6	14	25	2.5	+14	1.2	10.5	1.5	6	15°	6.2×10	0.012	0.23
8	16	25	2.5	0	1.2	10.5		8	25°	1.97×10 <sup>2</sup>	0.013	0.39
10	21	40(33)	3	+18 0	1.5	17(14)	2	10.4	-	5.57×10 <sup>2</sup>	0.06	0.65
13	24	44(36)	3					13.4		1.55×10 <sup>3</sup>	0.07	1.11
16	31	50	3.5	+18 0	2	18	2	16.6	-	3.61×10 <sup>3</sup>	0.15	1.65
20	35	63	3.5					20.6		8.74×10 <sup>3</sup>	0.20	2.57
25	42	71	4	+18 0	2.5	33	2	25.8	-	2.13×10 <sup>4</sup>	0.29	4.04
30	47	80	4					42		4.373×10 <sup>4</sup>	0.37	5.85

紫文字は、旧商品から変更した寸法です。 ( ) は材質SUS440C相当の寸法となります。

②

No.	D (h6)	L	Df	H	P.C.D.	d1	d2	h	W	d	Ds (h7)	断面2次モーメント mm <sup>4</sup>	質量(参考)		
													ナット kg	軸 kg/m	
6	14	25	30	6	22	3.5	6	3.1	6.5	1.5	18	6	6.2×10	0.03	0.23
8	16	25	32	24	24							21	8	1.97×10 <sup>2</sup>	0.04
10	21	41(33)	42(41)	6(8)	32(30)	4.5	8	4.4(5.3)	14(8.5)	-	25	10.4	5.57×10 <sup>2</sup>	0.09	0.65
13	24	44(36)	44(45)	7(8)	33(34)							15(10)	13.4	1.55×10 <sup>3</sup>	0.11
16	31	50	51	7	40	5.5	9.5	5.4	22.5	2	-	16.6	3.61×10 <sup>3</sup>	0.20	1.65
20	35	63	58	45	45							20.6	8.74×10 <sup>3</sup>	0.30	2.57
25	42	71	65	9	52	6.6	11	6.5	26.5	2	-	25.8	2.13×10 <sup>4</sup>	0.40	4.04
30	47	80	75	10	60							30	2.5	30.8	4.373×10 <sup>4</sup>

紫文字は、旧商品から変更した寸法です。 ( ) は材質SUS440C相当の寸法となります。