

RODS / PIPES / RESIN RODS 丸棒・ロッド・パイプ・樹脂ロッド

丸棒・ロッド
パイプ
樹脂ロッド
RODS/PIPES/
RESIN RODS



製品名	材料屋24 丸棒・パイプサイト	ロッド-S45C・SS400・SCM435-	-ステンレス・アルミ・黄銅・純チタン2種-	研磨ロッド(公差h7/g6)-S45C・SUS303・SUS304-
ページ	302	303	305	307

小径ロッド	-先端形状選択タイプ-	-外径公差選択タイプ・外径指定タイプ-	六角材	内径選択スチールパイプ
308	309	310	311	312

肉厚選択ステンレスパイプ	電鍍薄肉パイプ	引き抜き材パイプ	薄肉研磨ステンレスパイプ	-内外径精密タイプ-	厚肉研磨ステンレスパイプ-ストレートタイプ-
312	313	313	314	314	315

-めねじ・おねじタイプ-	ステンレスパイプ曲げ加工品	樹脂ロッド	樹脂ロッド外径仕上	精密樹脂ロッド
316	317	318	319	321

セラミックスロッド	透明樹脂ロッド	透明樹脂パイプ	樹脂パイプ	樹脂パイプ-内外径仕上タイプ-
322	322	323	323	324

ミスミ丸棒ラインナップ

材料が必要な場合はコチラ

材料

P303~
丸棒・六角棒・パイプ

支柱が必要な場合

商品名	支柱
用途	固定・スペーサ
使用例	
頁	P3-2111
関連部品	支柱 クランプ スタンド セット カラー

回転用途の軸が必要な場合

商品名	回転軸
用途	回転
使用例	
頁	P3-819
関連部品	ベアリング プーリー カップリング

直動用途の軸が必要な場合

商品名	リニアシャフト
用途	直動
使用例	
頁	P3-107
関連部品	リニア ブッシュ シャフトホルダ 無給油 ブッシュ

『材料屋24 丸棒・パイプサイト』のご案内



『材料屋24 丸棒・パイプサイト』

たった6秒。ミスミ型番・出荷日・価格を一発表示!
そのままご注文ができるWEBサイトです。

カタログ未掲載商品、
割安価格設定の金属丸棒定尺品を含む、
材質・タイプを多数ラインナップ!

金属・全57材質 丸棒・パイプ・六角棒
樹脂・全17材質 丸棒・パイプ

登録は無料!
今すぐお試しください。

材料屋24 検索
<http://misumi.jp/fa24>

材料屋24 丸棒・パイプサイト画面イメージ

例) 金属材料 丸棒・パイプサイトイメージ
サイト画面は変更になる場合があります。

1 タイプを選ぶ		※材質説明はこちら															
丸棒 <input type="radio"/> 小径ロッド(外径0.5~5.0mmまでのゼンシス丸棒) <input type="radio"/> 六角棒 <input type="radio"/> 丸パイプ <input type="radio"/> 角パイプ <input type="radio"/>																	
2 材質を選ぶ																	
構造用炭素鋼 <input checked="" type="radio"/> S45C <input type="radio"/> S45C <input type="radio"/> SKS98 <input type="radio"/> SKS98 <input type="radio"/> SKD11																	
特殊鋼 <input type="radio"/> DC53																	
クロムバナジウム鋼 <input type="radio"/> SCM435																	
ブリアード鋼 <input type="radio"/> NAK55 <input type="radio"/> NAK80																	
ステンレス鋼 <input type="radio"/> SUS304 <input type="radio"/> SUS303 <input type="radio"/> SUS316 <input type="radio"/> SUS316L <input type="radio"/> SUS316S																	
<input type="radio"/> SUS402 <input type="radio"/> SUS420J2 <input type="radio"/> SUS440C <input type="radio"/> SUS660																	
アルミ合金 <input type="radio"/> A1070 <input type="radio"/> A2014 <input type="radio"/> A2017 <input type="radio"/> A2024 <input type="radio"/> A5052																	
<input type="radio"/> A5056 <input type="radio"/> A5083 <input type="radio"/> A5083 <input type="radio"/> A5083 <input type="radio"/> A7075																	
銅・黄銅・チタン <input type="radio"/> 無酸素銅 <input type="radio"/> タフピッチ銅 <input type="radio"/> チュルル銅 <input type="radio"/> リン青銅 <input type="radio"/> クロム銅																	
<input type="radio"/> ベリウム鋼55合金 <input type="radio"/> ベリウム鋼50合金 <input type="radio"/> 特殊アルミニウム鋼 <input type="radio"/> 特殊黄銅 <input type="radio"/> 特殊黄銅加工品																	
<input type="radio"/> ニーブル黄銅2種 <input type="radio"/> 高力黄銅2種 <input type="radio"/> 鉛金 <input type="radio"/> リン青銅2種 <input type="radio"/> 純チタン2種																	
3 製造・仕上方法を選ぶ		※複数選択項目がある場合はいずれか1つにチェックが必要です。(複数選択可)															
<input checked="" type="checkbox"/> 引き抜き <input type="checkbox"/> 引き抜き(めがき種鋼)		※製造・仕上方法の説明はこちら															
4 サイズを入力																	
外径(D) 1mm単位 選択のみ	長さ(L) 1mm単位 指定範囲 10~1000mm																
寸法	フリー																
公差	指定不可																
5 表面処理		閉じる															
<input type="radio"/> 無し <input type="radio"/> 三酸化鉄皮膜 <input type="radio"/> 無電解ニッケルメッキ																	
6 各種オプション		閉じる															
<input type="checkbox"/> 片面タップ加工 <input type="checkbox"/> 両面タップ加工																	
 ① 6 ≤ D ≤ 30 ② 1 ≤ MC × 2 の場合、タップ貫通になります。 ③ 1 ≤ MC × 4 の場合、タップ下穴が貫通することがあります。		 ① 6 ≤ D ≤ 30 ② 1 ≤ WMC × 2 の場合、タップ貫通になります。															
タップ指定(MC)		タップ指定(WMC)															
数量 1		見積りをする															
ご注文情報一覧																	
以下の結果から、ご注文情報の商品にチェックを入れていただき、見積情報オプションの必要な場合はタブから選択して下さい。※公差指定は必ずお読みください。																	
チェック	ミスミ型番	タイプ	材質	製造・仕上方法	寸法	公差	加工オプション	数量	出荷日	単価	合計	見積価格(税別)	見積価格(税込)	数量90%	数量95%	数量99%	
<input checked="" type="checkbox"/>	PDS56-20	丸棒	S45C	引き抜きめがき種鋼	φ10	±0.02	05	1	3	110	110	---	2-0290	0			
※納期欄が「大」の商品は別途お問い合わせ下さい。※価格は参考価格です。				注文する商品を指定する				ページトップに戻る									
ご注文商品一覧																	
数量	ミスミ型番	商品区分	材質	仕上方法	標準公差	備考公差	全長	コーナ	数量	出荷日	単価	合計	見積価格(税別)	見積価格(税込)	数量90%	数量95%	数量99%
<input checked="" type="checkbox"/>	PDS56-20	丸棒	S45C	引き抜きめがき種鋼	±0.02	±0.02	10	R	1	3	110	110	---	2-0290	0		
すべて印刷				CSVダウンロード		FAX注文書を作成する		WOS注文画面へ移行									

【選定手順】

- 1 タイプを選ぶ
金属:5形状 樹脂:2形状
丸棒・パイプ・六角棒の選択が可能です。
- 2 材質を選ぶ
金属:全57材質!
樹脂:全17材質!
幅広いラインナップから使用用途に合わせた選択が可能です。
- 3 製造・仕上方法を選ぶ
- 4 サイズを入力
長さ(L)最大2000mmまで欲しいサイズで1mm単位での指定が可能です。
- 5 各種オプション
片面・両面タップ加工等の各種オプションが選択可能です。
*オプション対象商品のみ
- 6 数量入力・見積り
- 7 商品自動抽出
ミスミ型番・出荷日・価格が自動生成されます。
- 8 ご注文方法選択(3通りから選択可能)
・WOSからのご注文
・FAX注文書印刷
・CSVデータダウンロード
(EXCELなどで取り込めるファイル形式です)

36
丸棒・ロッド
パイプ・樹脂
ロッド

ロッドの仕様表、寸法図、公差表、RoHS表示

ロッド(外径選択タイプ)の仕様表

Order注文例、Delivery出荷日、Stock在庫情報

ロッド(外径フリータイプ)の仕様表

Alteration追加加工、Alterations仕様表、Spec.仕様表

Example使用例、支柱としてもお使い頂けます。

Price価格、数量スライド価格表

ロッド(外径選択タイプ)の価格表

ロッド(外径フリータイプ)の価格表

ロッド(外径フリータイプ)の価格表 (続き)

36
丸棒
リブ
ロッド

MINI RODS
小径ロッド
—先端形状選択タイプ—

CADデータフォルダ名: 36_Rods

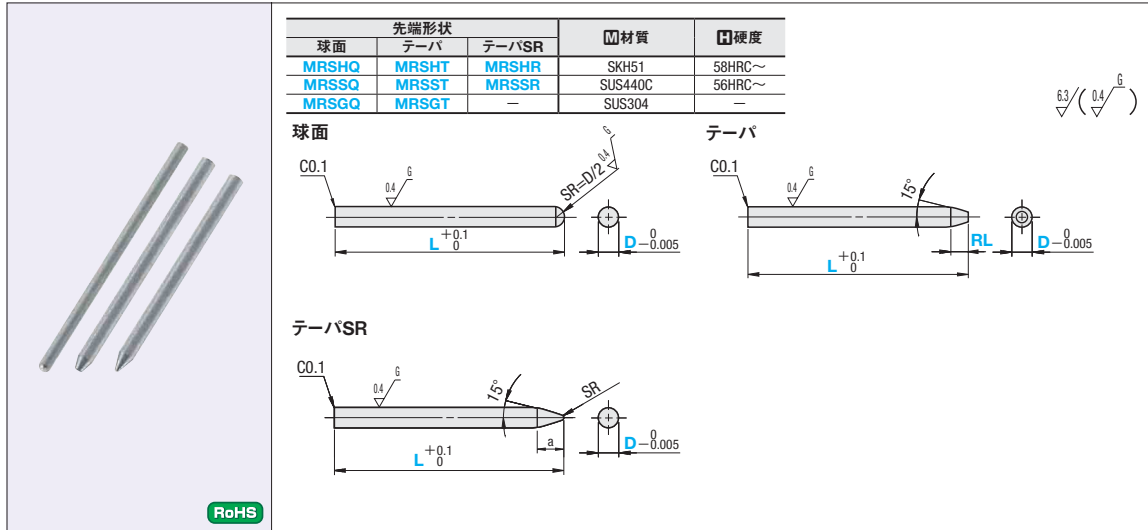

球面タイプ

型式	指定0.1mm単位		¥基準単価		
	D	L	SKH51 MRSHQ	SUS440C MRSSQ	SUS304 MRSQG
MRSHQ MRSSQ MRSQG	2.0~2.9	5.0~20.0	1,080	1,130	1,120
		20.1~50.0	990	1,030	1,020
		50.1~100.0	990	1,040	1,030
3.0~3.9	5.0~20.0	5.0~20.0	1,140	1,180	1,180
		20.1~50.0	1,040	1,070	1,070
		50.1~100.0	1,080	1,120	1,120
4.0~5.0	8.0~20.0	8.0~20.0	1,240	1,270	1,270
		20.1~50.0	1,120	1,160	1,160
		50.1~100.0	1,170	1,200	1,200

テーパタイプ

型式	指定0.1mm単位			¥基準単価		
	D	L	RL D-2(RLtan15°)≥0.2	SKH51 MRSHT	SUS440C MRSST	SUS304 MRSST
MRSHT MRSST MRSST	2.0~2.9	5.0~20.0	0.5~1.0	640	690	680
		20.1~50.0		640	690	680
		50.1~100.0		640	690	680
3.0~3.9	5.0~20.0	0.5~1.0	750	790	790	
			20.1~50.0	700	740	740
			50.1~100.0	750	790	790
4.0~5.0	5.0~20.0	0.5~1.0	830	880	880	
			20.1~50.0	800	840	840
			50.1~100.0	830	880	880

テーパSRタイプ

型式	指定0.1mm単位		SR (参考値)	¥基準単価	
	D	L		SKH51 MRSR	SUS440C MRSSR
MRSR MRSSR	2.0~2.9	8.0~20.0	0.5	1,090	1,140
		20.1~50.0		990	1,030
		50.1~100.0		1,000	1,040
3.0~3.9	8.0~20.0	4.2~6.0	1,150	1,180	
			20.1~50.0	1,040	1,080
			50.1~100.0	1,090	1,120
4.0~5.0	8.0~20.0	1	1,240	1,280	
			20.1~50.0	1,130	1,160
			50.1~100.0	1,170	1,210



型式 - D - L - RL
MRSHT - D3.5 - L100.0 - RL5



3 日日出荷



数量スライド価格 (1円未満切り捨て) P99

数量区分	標準対応				個別対応 大口
	小口	小口	小口	小口	
数量	1~19	20~34	35~49	50~100	101~
値引率	基準価格	5%	10%	18%	お見積り

表示数量超えはWOSにてご確認ください。

a寸法はD寸法によって上記数値内で変動いたします。

MINI RODS
小径ロッド
—外径公差選択タイプ—

CADデータフォルダ名: 36_Rods

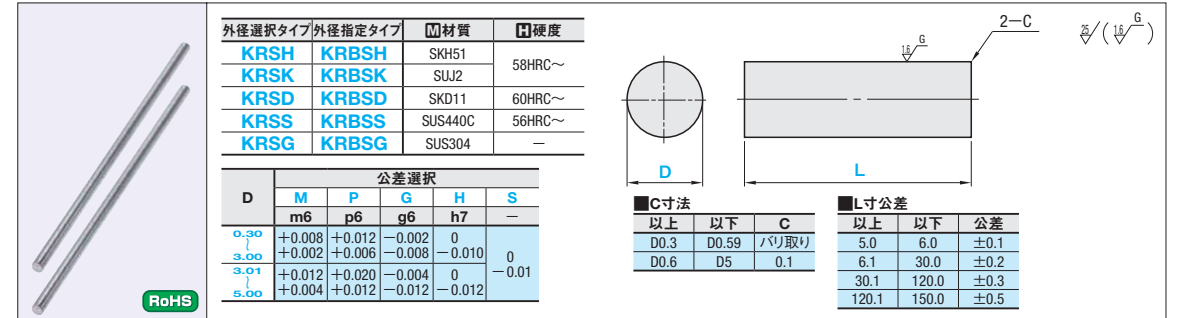

外径選択タイプ

型式	公差 選択	D	L 指定0.1mm 単位	¥基準単価				
				KRSH	KRSK	KRSD	KRSS	KRSG
M	G	H	0.3	1,240	—	—	1,230	—
			0.4	1,140	—	—	1,140	—
			0.5	1,030	930	—	1,050	—
			0.6	810	730	—	860	—
			0.7	760	690	—	820	—
			0.8	750	680	—	800	—
			0.9	750	680	—	800	—
			1	550	500	580	590	550
			1.1	590	530	650	640	610
			1.2	600	540	710	650	650
G	H	H	1.3	610	550	770	660	660
			1.4	620	560	780	660	660
			1.5	620	560	790	660	660
			1.6	650	590	780	690	690
			1.7	660	600	810	700	700
			1.8	680	610	830	710	710
			1.9	690	620	840	720	720
			2	630	570	850	660	660
			2.5	690	620	830	720	720
			H	H	H	3	710	640
3.5	730	660				910	760	760
4	730	660				940	760	760
4.5	750	680				940	780	780
5	770	700				960	790	790

外径指定タイプ (0.01mm指定)

型式	公差 選択	No.	L 指定0.1mm 単位	D 指定0.01mm 単位	¥基準単価				
					KRBSH	KRBSK	KRBSD	KRBSS	KRBSG
M	G	H	5.0~50.0	0.30~0.49	1,290	—	—	1,320	—
				0.50~0.59	1,140	1,140	—	1,190	—
				0.60~0.99	750	750	—	810	—
				1.00~1.49	820	820	960	890	890
				1.50~1.99	830	830	980	900	900
				2.00~2.49	890	890	1,040	940	940
				2.50~2.99	920	920	1,060	960	960
				3.00~3.49	940	940	1,100	990	990
				3.50~3.99	940	940	1,100	990	990
				4.00~4.49	960	960	1,120	1,010	1,010
H	H	H	5.0~100.0	4.50~4.99	980	980	1,140	1,030	1,030



数量スライド価格 (1円未満切り捨て) P99

数量区分	標準対応				個別対応 大口
	小口	小口	小口	小口	
数量	1~9	10~14	15~19	20~49	50~100
値引率	基準価格	5%	10%	18%	20%
出荷日	通常				+4日

表示数量超えはWOSにてご確認ください。



Order 注文例
型式 - D - L
KRSH M 0.5 - 50.0



Delivery 出荷日
3 日日出荷
在庫 A 翌日出荷 300円/1本
3本以上で1明細行当たり一律810円
KRSD・KRBSD以外
大口 出荷日 +4 日日出荷 数量 50~100
送料 P.100



Alteration 追加工
型式 - L - (AC・LKC)
KRSHM0.5 - 50.0 - LKC

Alterations	先端テーパ追加工		L寸法公差変更	
	Code	AC	LKC	Code
Spec.	AC: 指定0.1mm単位 0.5 ≤ AC ≤ 10.0 D-2 (AC tan15°) ≥ 0.2 テーパ加工は片端のみとなります。 指定方法 AC 5.5	L寸法公差 ±0.05 以内に 変更 指定方法 LKC	Code	LKC
¥/1Code	400	400	Code	LKC

36 ハイス・樹脂棒・ロッド・フレックス

六角材

材質S45C・SUS303/304・C3604・A2011



CADデータフォルダ名：36_Rods

CADデータフォルダ名：36_Rods

Product information for hexagonal material including a table of types (RDRC, RD RF, RD RS, RD RG, RD RA) and materials (S45C, SUS303, SUS304, C3604, A2011), a diagram of the hexagonal rod with dimensions B and L, and a RoHS compliance table.

Table of hexagonal rod specifications showing Type, B, L (指定1mm単位), and C. Includes a list of material types like RDRC (S45C), RD RF (SUS303), etc.

Order form example for RDRC10 with length 300. Includes 'Alteration' section for MC8.

Delivery and price information for RDRC10. Includes '数量スライド価格' table for quantity discounts.

'数量スライド価格' table showing price per unit for different quantity ranges (1-19, 20-34, etc.).

Main table for hexagonal rods listing Type, B, and price per unit for various lengths (100, 200, 300, 400, 500, 600, 800, 1000) for materials RDRC, RD RF, and RD RS.

Alteration form example for RDRC19 with length 535 and MC8.

Alterations section detailing '片端タップ追加加工' (MC) and '両端タップ追加加工' (WMC) with diagrams and specifications.

Table for altered hexagonal rods showing Type, B, and price per unit for various lengths (100, 200, 300, 400, 500, 600, 800, 1000) for materials RD RG and RD RA.

INNER DIAMETER SELECTED STEEL PIPES / THICKNESS SELECTED STAINLESS STEEL PIPES 内径選択スチールパイプ/肉厚選択ステンレスパイプ

Inner diameter selected steel pipe section with a diagram of the pipe and a RoHS logo.

Table of inner diameter selected steel pipe specifications showing Type (PISS, PISK, PISN), material (STKM17C), and surface treatment.

Inner diameter selected stainless steel pipe section with a diagram of the pipe and a RoHS logo.

Main table for inner diameter selected steel pipes showing Type, D, V, L (指定1mm単位), and price per unit for various lengths (100, 200, 300, 400, 500, 600, 800, 1000) for materials PISS, PISK, and PISN.

Inner diameter selected stainless steel pipe section including a table of pipe types (M4-M20), a 'C寸法' table, and a 'L寸公差' table.

Meat thickness selected stainless steel pipe section with a diagram of the pipe and a RoHS logo.

Table of meat thickness selected stainless steel pipe specifications showing Type (PIPS), material (SUS304), and thickness (t).

Meat thickness selected stainless steel pipe section including a 'C寸法' table, a 'L寸公差' table, and material specification (SUS304).

Main table for meat thickness selected stainless steel pipes showing Type, D, t (選択), L (指定1mm単位), and price per unit for various lengths (100, 200, 300, 400, 500, 600, 800, 1000) for material PIPS.

Order and price information for PIPS4 with thickness 1 and length 125. Includes '数量スライド価格' table for quantity discounts.

36 丸棒 ステンレスパイプ

電縫薄肉パイプ/引き抜き材パイプ

—材質SUS304 / STKM13A・C2700・A6063—



CADデータフォルダ名: 36_Rods



Type	パイプ種類	材質
PIPD	電縫管	SUS304
PIPC		STKM13A
PIPG	引き抜き材	C2700(黄銅)
PIPA		A6063

■D公差

D	PIPC PIPG PIPD	PIPA
2~6	±0.1	±0.1
8~30	±0.2	±0.4

■L公差

以上	以下	公差
10	30	±0.2
31	120	±0.3
121	400	±0.5
401	1000	±0.8

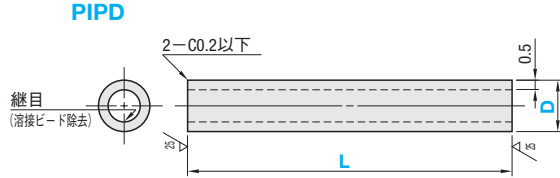

PIPC・PIPG・PIPA

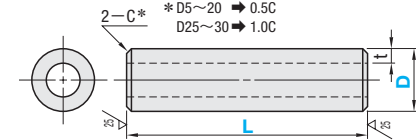

各D寸における最大L寸法は規格表をご確認ください。

型式 Type	D	L 指定1mm単位	t	¥基準単価							
				L10~100	L101~200	L201~400	L401~600	L601~800	L801~1000		
PIPD (SUS304)	2	10~1000	0.5	200	230	310	420	520	620		
	3			200	230	310	420	520	620		
	4			230	260	400	530	660	800		
	5			280	320	450	580	720	820		
	6			320	370	500	640	740	850		
	8			420	480	600	850	980	1,120		
	10			460	530	720	900	1,040	1,170		
	12			530	580	760	960	1,060	1,230		
	15			580	640	820	1,010	1,120	1,280		
	16			480	560	720	890	1,050	1,280		
	20			610	700	860	1,020	1,180	1,340		
	25			620	850	920	1,110	1,220	1,380		
30	820	870	950	1,210	1,310	1,480					
PIPC (STKM13A)	5	10~250	1	190	250	330	—	—	—		
	6	190		250	330	420	—	—			
	8	200		270	380	500	—	—			
	10	210		280	400	520	—	—			
	12	210		280	400	520	650	770			
	13	1.5		220	290	430	570	700	840		
	15	1.5		220	300	440	580	720	860		
	16	1		230	330	500	670	840	1,020		
	20	1		250	350	540	730	930	1,130		
	25	2		270	400	650	900	1,140	1,390		
	30	2		320	500	840	1,180	1,530	1,870		
	PIPG (C2700)	5		10~250	1	280	440	750	—	—	—
6		280	440	750		1,050	—	—			
8		290	460	790		1,110	—	—			
10		330	540	950		1,350	—	—			
12		1	420	730		1,310	1,900	2,490	3,080		
13		1.5	460	810		1,480	2,150	2,820	3,490		
15		1.5	480	830		1,520	2,210	2,900	3,590		
20		1	560	990		1,840	2,700	3,550	4,400		
25		2	580	1,030		1,920	2,820	3,710	4,600		
30		2	650	1,170		2,210	3,250	4,280	5,320		
PIPA (A6063)		5	10~250	1		210	290	410	—	—	—
		6	210			290	410	540	—	—	
	8	220	290		430	570	—	—			
	10	220	300		440	580	—	—			
	12	1	220		300	440	580	730	870		
	13	1.5	230		320	480	640	800	960		
	15	1.5	240		330	510	680	860	1,040		
	16	2	240		340	510	690	870	1,050		
	20	1	250		370	580	790	1,000	1,210		
	25	2	280		430	690	960	1,230	1,500		
	30	2	340		530	900	1,270	1,650	2,020		

Order 注文例
型式 - L
PIPC8 - 450

Delivery 出荷日
3 日日出荷
ストークA早割 翌日出荷 200円/1本 明細行 PM 3:00迄
ストークA 翌日出荷 200円/1本 PM 6:00迄 P.100

Price 価格
■数量スライド価格 (1円未満切り捨て) P.99

数量区分	標準対応				個別対応
	小口	大口	小口	大口	
数量	1~19	20~34	35~49	50~100	101~
値引率	基準単価	5%	10%	18%	お見積り

表示数量超えはWOSにてご確認ください。

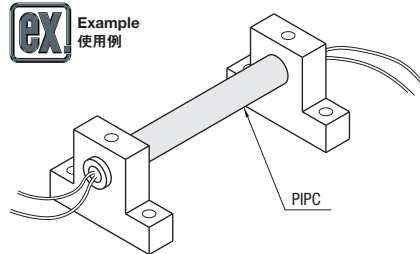

薄肉研磨ステンレスパイプ/薄肉研磨ステンレスパイプ

—内外径精密タイプ—



類似寸法は加工部品Cナビ http://cp.misumi.jp/10-013/ CADデータフォルダ名: 36_Rods



Type	材質
SPLS	SUS304
SPLT	SUS304(焼鈍材)

SPLS: t=0.3・0.5・1.0選択
SPLT: t=0.5のみ

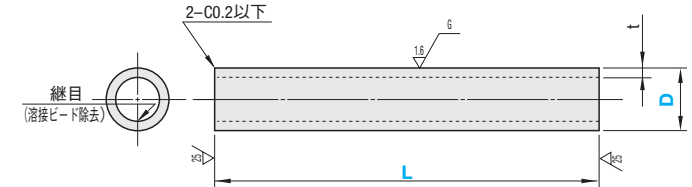

■寸公差

以上	以下	公差
10	30	±0.2
31	120	±0.3
121	400	±0.5
401	1000	±0.8

■寸公差

以上	以下	公差
2	12	0
15	30	-0.05
		0
		-0.1

型式 Type	D		L 指定1mm単位	¥基準単価						
	t=0.5	t=0.3		L10~50	L51~100	L101~200	L201~400	L401~600	L601~800	L801~1000
SPLS	2	2A	10~1000	240	250	269	365	499	614	739
	3	3A		240	250	269	365	499	614	739
	4	4A		269	288	326	432	586	730	835
	5	5A		336	346	384	499	643	787	893
	6	6A		384	403	442	547	691	816	931
	8	8A		499	518	586	730	931	1,070	1,210
	10			557	586	643	787	989	1,130	1,280
	12			605	643	710	845	1,040	1,160	1,340
	15			662	691	778	893	1,100	1,210	1,390
	16			730	778	864	950	1,160	1,240	1,460
SPLT	20		778	816	902	1,010	1,210	1,280	1,510	
	25		854	893	998	1,120	1,350	1,400	1,670	
	30		941	989	1,100	1,210	1,430	1,460	1,830	

Order 注文例
型式 - L
SPLS2A - 500
SPLT4 - 500

Delivery 出荷日
3 日日出荷
ストークA 翌日出荷 200円/1本 PM 6:00迄 P.100

Price 価格
■数量スライド価格 (1円未満切り捨て) P.99

数量区分	標準対応			個別対応	
	小口	大口	小口		
数量	1~19	20~34	35~49	50~100	101~
値引率	基準単価	5%	10%	18%	お見積り

表示数量超えはWOSにてご確認ください。

Example 使用例
EX
【製品用途】
複写機用ロールシャフト
アンテナ
ヒーター用パイプ
配管用パイプ
注入用ノズル
化粧管 等

●SPLSはストレートで注入等
にご利用頂けます。
SPLTは曲げでご利用頂ける
よう焼鈍材(180~220HV)
を使用しております。

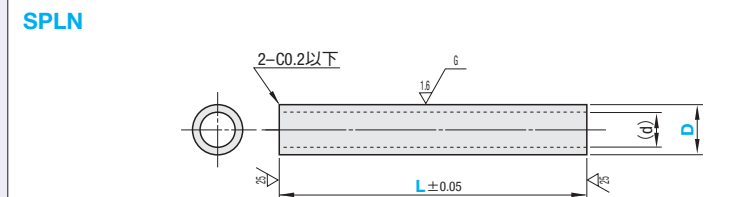

■D寸・d寸公差

D	(d)
0.5~2.0	±0.01
2.5~5.0	±0.02

材質 SUS304

型式 Type	D	L 指定1mm単位	(d)	¥基準単価		
				L10~50	L51~100	L101~200
SPLN	0.5	10~200	0.34	730	787	912
	1		0.7	605	662	758
	1.5		1.1	557	614	701
	2		1.6	499	547	614
	2.5		2.1	499	547	614
	3		2.6	499	547	614
	3.5		3.1	499	547	614
	4		3.6	528	595	672
	4.5		4.1	528	595	672
	5		4.6	605	672	749

Order 注文例
型式 - L
SPLN2 - 100

Delivery 出荷日
5 日日出荷
ストークB 3日日出荷 200円/1本 PM 8:00迄 P.100

Price 価格
■数量スライド価格 (1円未満切り捨て) P.99

数量区分	標準対応				個別対応
	小口	大口	小口	大口	
数量	1~19	20~34	35~49	50~100	101~
値引率	基準単価	5%	10%	18%	お見積り

表示数量超えはWOSにてご確認ください。

36
パイプ・
樹脂
アクセ
ories

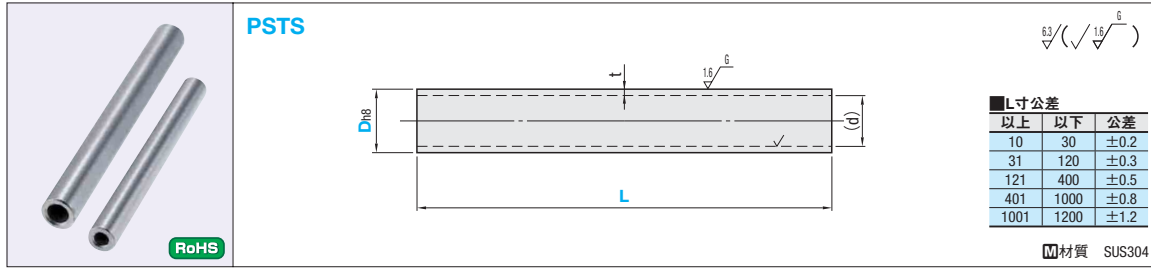

Type	D	h8	L 指定1mm単位	t	(d ^{+0.5})	¥基準単価								
						L10~200	L201~400	L401~600	L601~800	L801~1000	L1001~1200			
PSTS	6	0 -0.018	10~600	1.5	3	1,200	1,800	2,380	-	-	-			
	8A	0 -0.022		1.5	5	1,090	1,680	2,260						
	8			2	4	1,080	1,600	2,120						
	10A			1.5	7	1,220	1,950	2,660						
	10		2	6	1,170	1,750	2,330							
	12A	0 -0.027	10~800	2	8	1,340	2,060	2,800				3,880		
	12			3	6	1,730	2,950	4,140				5,330		
	12B			1.5	12	1,550	2,470	3,370				4,320	5,240	
	15B			2	11	1,500	2,390	3,260				4,520	5,140	
	15A	0 -0.033	10~1000	3	9	1,950	3,190	4,460				5,990	6,990	
	16			2.5	15	2,150	3,600	5,050				6,500	7,960	
	20A			6	8	2,790	4,920	7,090				9,220	11,360	
	20			3	19	2,500	4,200	5,870				7,570	9,250	
	20B	0 -0.039	10~1200	5	15	2,600	4,350	6,090				7,860	9,600	
	25A			3	24	2,920	4,920	6,950				8,950	10,960	
	25			5	20	3,040	5,110	7,200				9,300	11,380	
	30A			5	25	4,340	7,660	10,960				14,250	17,570	20,880
	30	0 -0.039	10~1200	5	30	5,260	9,200	13,150				17,050	21,030	24,970
	35			5	35	6,050	10,600	15,150				19,710	24,260	28,820
	40			8	34	6,800	11,920	17,050				22,180	27,310	32,440
45														
50														

Order 注文例: 型式 - L PSTS15 - 173

Delivery 出荷日: 3 日目出荷

ストーク A 翌日出荷 500円/1本 PM 6:00迄 P.100

◎3本以上で1明細行当たり一律1,350円

Price 価格

数量区分	標準対応 小口	個別対応 大口
数量	1~9	10~14
値引率	5%	10%
	15~19	20~50
	18%	51~
		お見積り

◎表示数量超えはWOSにてご確認ください。

Alteration 追加工

型式 - L - (MF・WF・VC・LKC)

PSTS15 - 173 - WF17

Code	側面タップ追加工		V溝追加工	L寸法公差変更																																		
	MF	WF	VC	LKC																																		
Spec.	<p>MF・WF=指定1mm単位 指定方法 MF12 ◎D6・8A・10A・15B適用不可</p>		<p>VC=指定1mm単位 指定方法 VC15 ◎D6・8A・10A・15B適用不可</p> <table border="1"> <thead> <tr> <th>D</th> <th>h</th> <th>d</th> </tr> </thead> <tbody> <tr> <td>8</td> <td>4</td> <td>0.75</td> </tr> <tr> <td>10</td> <td></td> <td></td> </tr> <tr> <td>12・12A</td> <td></td> <td></td> </tr> <tr> <td>15・15A・16・20・20A・20B</td> <td>5</td> <td>1.0</td> </tr> <tr> <td>25・25A・30・30A</td> <td>6</td> <td>1.5</td> </tr> <tr> <td>35・40</td> <td>8</td> <td></td> </tr> <tr> <td>45・50</td> <td>12</td> <td>2.0</td> </tr> </tbody> </table>	D	h	d	8	4	0.75	10			12・12A			15・15A・16・20・20A・20B	5	1.0	25・25A・30・30A	6	1.5	35・40	8		45・50	12	2.0	<p>L寸法公差変更 指定方法 LKC</p> <table border="1"> <thead> <tr> <th>L</th> <th>L 公差</th> </tr> </thead> <tbody> <tr> <td>10~200</td> <td>+0.05 0</td> </tr> <tr> <td>201~500</td> <td>+0.2 0</td> </tr> <tr> <td>501~800</td> <td>+0.5 0</td> </tr> <tr> <td>801~1200</td> <td>+0.8 0</td> </tr> </tbody> </table>	L	L 公差	10~200	+0.05 0	201~500	+0.2 0	501~800	+0.5 0	801~1200	+0.8 0
	D	h	d																																			
8	4	0.75																																				
10																																						
12・12A																																						
15・15A・16・20・20A・20B	5	1.0																																				
25・25A・30・30A	6	1.5																																				
35・40	8																																					
45・50	12	2.0																																				
L	L 公差																																					
10~200	+0.05 0																																					
201~500	+0.2 0																																					
501~800	+0.5 0																																					
801~1200	+0.8 0																																					
¥/1Code	300	450	400	500																																		

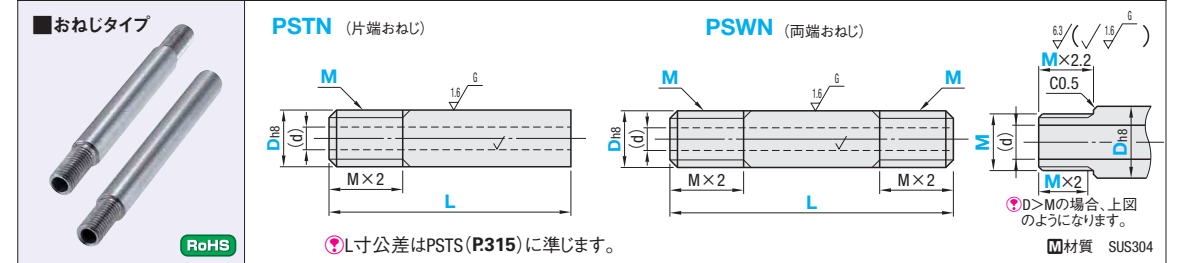
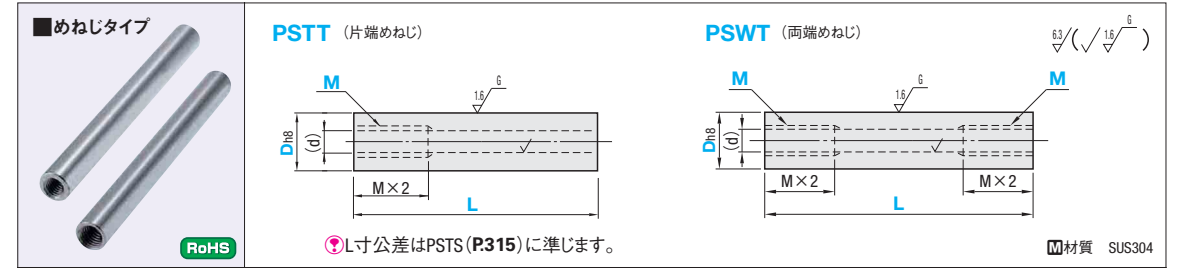

Type	D	h8	L 指定1mm単位	M (並目) 選択		(d ^{+0.5})
				M (並目) 選択	(d ^{+0.5})	
PSTT PSWT	6	0 -0.018	30~600	4	3	
	8	0		5 6	4	
	10	-0.022		8	6	
	12	0		8	6	
	15	-0.027	30~800	10 12	8	
	20	0		12 16	10	
	25	-0.033		16 20	13	
	30	0	30~1000	20 24	16	
	30	-0.033				

◎PSTTはL≥M×3、PSWTはL≥M×6

Order 注文例: 型式 - L - M PSTT20 - 184 - 12

Delivery 出荷日: 3 日目出荷

ストーク A 翌日出荷 500円/1本 PM 6:00迄 P.100

◎3本以上で1明細行当たり一律1,350円

Alteration 追加工: 型式 - L - M - (LKC) PSTT15 - 173 - 10 - LKC

Price 価格

数量区分	標準対応 小口	個別対応 大口
数量	1~9	10~14
値引率	5%	10%
	15~19	20~50
	18%	51~
		お見積り

◎表示数量超えはWOSにてご確認ください。

Alteration 追加工: 型式 - L - M - (LKC) PSTT15 - 173 - 10 - LKC

D	PSTT ¥基準単価					PSWT ¥基準単価				
	L30~200	L201~400	L401~600	L601~800	L801~1000	L30~200	L201~400	L401~600	L601~800	L801~1000
6	1,520	2,030	2,590			1,680	2,250	2,800		
8	1,320	1,730	2,180			1,570	1,980	2,400		
10	1,340	1,860	2,370			1,680	2,150	2,610		
12	1,500	2,140	2,780	3,720		1,860	2,430	3,030	3,890	
15	1,810	3,420	4,870	6,160	7,250	2,380	4,010	5,490	6,790	7,900
20	3,000	5,670	8,080	10,200	12,000	3,630	6,340	8,790	10,940	12,760
25	3,680	6,990	9,960	12,550	14,770	4,380	7,750	10,750	13,380	15,630
30	6,500	12,330	17,520	22,090	25,990	7,310	13,220	18,500	23,130	27,090

D	PSTN ¥基準単価					PSWN ¥基準単価				
	最短L~200	L201~400	L401~600	L601~800	L801~1000	最短L~200	L201~400	L401~600	L601~800	L801~1000
8	1,440	1,900	2,340			1,810	2,220	2,630		
10	1,520	2,040	2,550			1,930	2,400	2,860		
12	1,700	2,340	2,990	3,930		2,150	2,720	3,310	4,170	
15	2,040	3,650	5,100	6,390	7,480	2,670	4,320	5,790	7,100	8,200
20	3,260	5,930	8,330	10,460	12,240	3,980	6,700	9,150	11,290	13,130
25	3,970	7,290	10,260	12,850	15,070	4,760	8,130	11,130	13,760	16,010
30	6,820	12,670	17,860	22,420	26,320	7,710	13,630	18,910	23,530	27,490

エンジニアリングプラスチック14種類を外径仕上でラインナップ致しました。さらに外径を1mm単位でご選定いただけます。

Table with columns: 種類・外径タイプ, 外径フリータイプ, 材質, グレード, 色. Lists various resin rod types like RDJJ, RDJK, RDJM, etc.

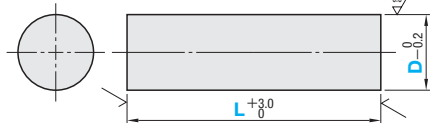

特性値 P.953・954参照
大径タイプ(D60~200)はP.318をご覧ください。
寸法公差精級は追加加工LKCをご利用ください。

標準タイプ

Table for standard types with columns: 型式, Type, D, L (指定1mm単位).

RDJS(PPS)は、光や熱(直射日光・蛍光灯・水銀灯・高温蒸気)に長時間さらされると、表面に酸化膜が生成され、茶色く変色することがありますが、機械的特性・物性の変化はほとんど発生しません。

D60~D200はP.318をご覧ください。

外径フリータイプ

Table for outer diameter free types with columns: 型式, D (指定1mm単位), L (指定1mm単位).



標準タイプ

型式 RDJJ15 - L
- 500

外径フリータイプ

型式 FRDJJ - D14 - L530



標準タイプ

1 日日出荷

ストック T 当日出荷 600円/1本 正午迄 P.100

1日日出荷の受付はPM5:00までです。それ以降のご注文は翌営業日扱いとなります。

大口出荷日 +2 日日出荷 数量 21~100

外径フリータイプ

3 日日出荷

ストック A早割 翌日出荷 300円/1本 明細行 PM 3:00迄

ストック A 翌日出荷 300円/1本 PM 6:00迄 P.100

ストックA早割は1明細行当たり一律300円
ストックAは3本以上で1明細行当たり一律810円

Alteration 追加加工
型式 RDJJ20 - 535 - MC8
3 日日出荷

追加加工した場合の寸公差は寸400mmまで±0.3、800mmまで±0.8になります。
RDJB・RDJN・RDJF・RDJEは追加加工不可
ストック適用不可

Table for alterations with columns: Alterations, L寸法公差変更, 片端タップ追加加工, 両端タップ追加加工, ネジインサート入り片端タップ追加加工, ネジインサート入り両端タップ追加加工. Includes diagrams and specifications.



数量スライド価格 (1円未満切り捨て) P.99
標準タイプ

Table for quantity slide pricing with columns: 数量区分, 標準対応, 個別対応.

表示数量超えはWOSにてご確認ください。

外径フリータイプ

Table for outer diameter free type pricing with columns: 数量区分, 標準対応, 個別対応.

表示数量超えはWOSにてご確認ください。

標準タイプ 各D寸における最大L寸法は左ページの規格表をご確認ください。

Table for standard types with columns: 型式, Type, D, L (規格表).

Table for outer diameter free types with columns: 型式, Type, D, L (規格表).

Table for outer diameter free types with columns: 型式, Type, D, L (規格表).

外径フリータイプ

Table for outer diameter free type pricing with columns: 型式, D, L (規格表).

Table for outer diameter free type pricing with columns: 型式, D, L (規格表).

PRECISION RESIN RODS
精密樹脂ロッド



CERAMICS RODS TRANSPARENT RESIN RODS
セラミックスロッド/透明樹脂ロッド



■外径をセンターレス研磨しており非常に精密な公差で仕上げております。

◎CADデータフォルダ名: 36_Rods

Type	材質	色
RDPJ	ポリアセタール・スタンダード	白
RDPK	ポリアセタール・スタンダード	黒
RDPP	PEEK・スタンダード	灰
RDPE	エポキシガラス・スタンダード	緑

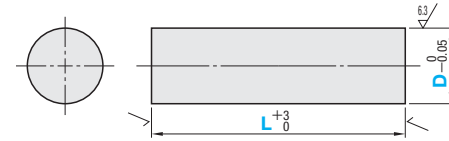

Ⓛ寸法公差精級は追加工LKCをご利用ください。 Ⓜ特性値 P.953・954参照

型式	L		
Type	D	指定1mm単位	
RDPJ (ポリアセタール・スタンダード・白)	3	10~250	
	4		
	5		
	RDPK (ポリアセタール・スタンダード・黒)	6	10~500
		8	
		10	10~750
		12	
15			
RDPP	16	10~800	
	20	20~800	

型式	L		
Type	D	指定1mm単位	
RDPP (PEEK・スタンダード)	3	10~250	
	4		
	5		
	RDPE (エポキシガラス・スタンダード)	6	10~500
		8	
		10	10~750

Order注文例 型式 - L RDPJ10 - 300

Delivery出荷日 3 日目出荷

☑注文締切
 ストックT 当日出荷 600円/1本 正午迄
 ストックA早割 翌日出荷 300円/1本 PM 3:00迄 P.100
 ストックA 翌日出荷 300円/1本 PM 6:00迄

☑ストックA早割は1明細行当たり一律300円
 ☑ストックAは3本以上で1明細行当たり一律810円

☑数量スライド価格 (☑1円未満切り捨て) P.99

数量区分	標準対応				個別対応
	小口	大口	小口	大口	
数量	1~19	20~34	35~49	50~100	101~
値引率	5%	10%	18%	お見積り	

☑表示数量超えはWOSにてご確認ください。

型式	D	¥基準単価				
		最短L~100	L101~200	L201~400	L401~600	L601~800
RDPJ (ポリアセタール・スタンダード・白)	3	160	180	220	-	-
	4	160	180	220	-	-
	5	160	180	220	-	-
	6	180	220	230	290	-
	8	220	250	290	390	-
	10	260	400	470	630	-
	12	270	570	650	870	1,100
RDPK (ポリアセタール・スタンダード・黒)	15	400	690	900	1,200	1,500
	16	480	670	1,120	1,500	1,890
	20	790	900	1,550	2,080	2,590
	3	160	180	220	-	-
	4	160	180	220	-	-
RDPP (PEEK・スタンダード)	5	160	180	220	-	-
	6	180	220	230	290	-
	8	220	250	290	390	-
	10	260	400	470	630	-
	12	260	550	620	830	1,050
	15	380	650	860	1,140	1,430
	16	460	640	1,070	1,430	1,800
20	740	860	1,480	1,980	2,470	

Alteration追加工 型式 - L - (LKC) RDPJ10 - 100 - LKC

Alteration	L寸法公差変更	
	標準	LKC
Code	LKC	
Spec.	L寸法公差を下記の通り変更 10~400mm ±0.3 401~800mm ±0.8 指定方法 LKC ☑8≤D≤20 ☒RDPEは適用不可	
¥/1Code	180	

型式	D	¥基準単価				
		最短L~100	L101~200	L201~400	L401~600	L601~750
RDPP (PEEK・スタンダード)	3	970	1,680	2,750	-	-
	4	970	1,680	2,750	-	-
	5	970	1,680	2,750	-	-
	6	970	1,680	2,750	3,720	-
	8	1,500	2,660	4,530	6,030	-
	10	2,040	3,550	6,030	7,990	-
	12	3,040	5,400	9,120	12,160	15,200
RDPE (エポキシガラス・スタンダード)	3	310	550	930	-	-
	4	310	550	930	-	-
	5	310	550	930	-	-
	6	350	630	1,080	1,430	-
	8	600	1,080	2,400	2,430	-
10	790	1,400	3,110	3,200	-	
12	980	1,720	3,910	3,960	4,940	

■絶縁性・耐摩耗性・耐熱性に優れたセラミックスロッドと透明性・絶縁性に優れた透明樹脂ロッドです。

◎CADデータフォルダ名: 36_Rods



CERAR

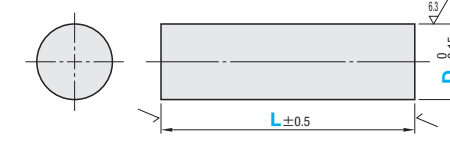

☑材質 アルミナ99.5

型式	D	L	¥基準単価		
			指定1mm単位	L30~100	L101~200
CERAR	3	30~300	1,980	2,690	2,920
	4		2,150	3,000	3,380
	5		2,300	3,230	3,530
	6		2,460	3,450	4,150
	8		2,570	3,750	4,410
	10		3,150	4,410	5,580

☑ワッシャ・カラータイプ(P.153)、位置決めピン用プッシュ(P.1686)、円形プレート(P.991)もご注意ください。

Order注文例 型式 - L CERAR6 - 200 Delivery出荷日 5 日目出荷

☑数量スライド価格 (☑1円未満切り捨て) P.99

数量区分	標準対応				個別対応
	小口	大口	小口	大口	
数量	1~19	20~34	35~49	50~100	101~
値引率	5%	10%	18%	お見積り	

☑表示数量超えはWOSにてご確認ください。

☑アルミナ99.5の物性値

特性	単位	アルミナ99.5
吸水率	%	0
かさ密度	g/cm³	3.9
耐熱性	°C	1000~1200
圧縮強度	KN/cm²	363
曲げ強度	KN/cm²	49
線熱膨張係数	-	8.0×10 ⁻⁶ (25~700°C)
熱伝導率	W/(m・°C)	31.4 (20°C) 16.0 (300°C)
体積固有抵抗	Ω・cm	10 ¹⁴ < (20°C) 10 ¹⁴ < (300°C)
誘電率	1MHz	9.8
絶縁耐力	KV/mm	10

☑物性値は素材データの代表値(参考値)です。



透明樹脂ロッド

Type	材質	色
RDJA	アクリル・スタンダード	透明
RDJC	ポリカーボネート・スタンダード	透明

☑アクリルロッドはキャスト板から切削加工にて丸棒にし、センターレス加工にて仕上げております。

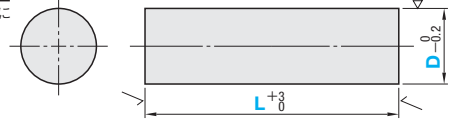

☑特性値 P.949参照

型式	D	L	¥基準単価							
			RDJA				RDJC			
Type	D	指定1mm単位	L10~100	L101~200	L201~400	L401~600	L10~100	L101~200	L201~400	L401~600
RDJA (アクリル・スタンダード)	3	10~250	230	410	830	-	120	170	460	-
	4		230	410	830	-	120	170	460	-
	5		230	410	830	-	120	170	470	-
	6		250	460	910	1,210	150	220	550	750
	8		280	510	1,100	1,400	200	300	710	1,000
	10		330	700	1,380	1,800	250	430	1,060	1,460
RDJC (ポリカーボネート・スタンダード)	12	10~500	450	910	1,830	2,330	530	860	1,760	3,250
	13		510	1,060	2,080	2,630	660	1,100	2,450	3,610
	15		710	1,410	2,900	3,700	750	1,250	3,000	4,160
	16		760	1,550	3,060	3,930	910	1,360	3,780	5,160
	18		1,000	1,910	3,950	5,080	1,000	1,610	4,060	5,750
	20		1,280	2,560	5,330	6,830	1,160	1,830	4,410	6,160
	25		1,950	2,880	8,050	10,330	1,330	2,110	5,160	7,200
	30		3,250	6,500	13,580	17,500	1,660	2,760	6,660	9,330

☑端面には切断したあとが残るため、透明ではありません。

Order注文例 型式 - L RDJA3 - 250 Delivery出荷日 1 日目出荷

☑数量スライド価格 (☑1円未満切り捨て) P.99

数量区分	標準対応				個別対応
	小口	大口	小口	大口	
数量	1~10	11~15	16~20	21~100	101~
値引率	5%	10%	15%	お見積り	
出荷日	通常				+2日

☑表示数量超えはWOSにてご確認ください。

☑1日目出荷の受付はPM5:00までです。それ以降のご注文は翌営業日扱いとなります。

☑注文締切
 ストックT 当日出荷 600円/1本 正午迄 P.100
 大口出荷日 +2 日目出荷 数量 21~100
 ☑ストック対応なし

36 ハット型樹脂ロッド

透明樹脂パイプ/樹脂パイプ

ポリカーボネート・アクリル/ポリアセタール・MCナイロン



樹脂パイプ

-内外径仕上タイプ-



■耐衝撃に強いポリカーボネートと透明性に優れたアクリルパイプです。
■様々な工業用途で使用されるポリアセタールとMCナイロンのパイプです。

■透明樹脂パイプ
-ポリカーボネート・アクリル-

Table with columns: 型式, 材質, グレード, 色. Rows: PIJC, PIJA

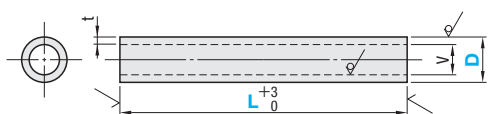

①ポリカーボネートは、t基準の公差です。アクリルは、V基準の公差です。

②材質特性P949参照

Table with columns: 型式, D選択, D公差, L指定1mm単位, t, V公差, ¥基準単価. Rows for PIJC (Polycarbonate)

Table with columns: 型式, D選択, D公差, L指定1mm単位, t, V公差, ¥基準単価. Rows for PIJA (Acrylic)

■樹脂パイプ
-内外径仕上タイプ-

Table with columns: 型式, 材質, グレード, 色. Rows: FPIJ, FPIJM

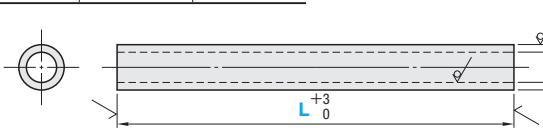

①内外径は素材のままです。内外径仕上タイプはP324をご覧ください。

②材質特性P953参照

Table with columns: 型式, D選択, D公差, L指定1mm単位, V公差, ¥基準単価. Rows for FPIJ, FPIJM

Order form table with columns: 型式, D, L and price information.

Table with columns: 型式, D選択, D公差, L指定1mm単位, V公差, ¥基準単価. Rows for FPIJM (MC Nylon)

Delivery and Price information section including '1 日日出荷' and '大口 出荷日 +2' details.

● CADデータフォルダ名 : 36_Rods

■内外径を上げたエンブラ13種類をラインナップいたしました。小径からお選びいただけます。



Table with columns: Type, 材質, グレード, 色. Rows: PIJJ, PIJK, PIJM, PIJW, PIJL, PIJT, PIJB, PIJN, PIJF, PIJG, PIJH, PIJS, PIJX, PIJU



① PJS (PPS) は、光や熱 (直射日光・蛍光灯・水銀灯・高温雰囲気) に長時間さらされると、表面に酸化膜が生成され、茶色く変色することがありますが、機械的特性・物性の変化はほとんど発生しません。

②材質特性P953・954参照

Table with columns: 型式, D, V選択, L指定1mm単位. Rows for various pipe types like PIJJ, PIJN, PIJF, etc.

Order form and price information section including 'Order 注文例' and 'Price 価格' details.

Table with columns: 型式, D, ¥基準単価. Rows for PIJJ, PIJK

Table with columns: 型式, D, ¥基準単価. Rows for PIJB

Table with columns: 型式, D, ¥基準単価. Rows for PIJS

Table with columns: 型式, D, ¥基準単価. Rows for PIJM, PIJW

Table with columns: 型式, D, ¥基準単価. Rows for PIJN

Table with columns: 型式, D, ¥基準単価. Rows for PIJX

Table with columns: 型式, D, ¥基準単価. Rows for PIJG

Table with columns: 型式, D, ¥基準単価. Rows for PIJF

Table with columns: 型式, D, ¥基準単価. Rows for PIJU

Table with columns: 型式, D, ¥基準単価. Rows for PIJT

Table with columns: 型式, D, ¥基準単価. Rows for PIJH, PIJP

36 ハット・樹脂棒・ロッド