

HOW TO USE CATALOG カタログのご利用方法

- カタログのご利用方法 85
- マークの見方 87
- ミスマ環境活動とRoHS基準 88
- 出荷日・営業日について 89
- 緊急サービスシステム「ストック」について 90
- 特注対応のご案内 91



カタログのご利用方法

商品名

型式

RoHSマーク

商品写真

材質他

図面

規格表

- 青色の文字部分を左から順に選択していきますと、注文記号になります。
- ご注文に不要なその他の寸法サイズは、青色のアミがかかっています。設計時にご参照ください。

価格

- 価格は1本から設定されています。
- 数量スライド価格システムです。
【計算例】
SFJ12-300
を20ヶご注文の場合の単価
680×0.85=578円
(1円未満切り捨て)
- *数量スライド価格は、追加加工金には適用いたしません。
- *単価欄「-」はサイズ・材質が規格に無いものです。

ページ

- カタログ巻数とページ数を表しています。
<例>
CATALOG 1 の場合… 1-96
CATALOG 2 の場合… 2-96

製品の索引方法

- 製品の形状、型式、出荷日、記載ページをいち早く確認するには、
- 総合目次が便利です。… P.1
- 型式からの索引 …… P.1817
- 製品名からの索引 …… P.1873

SHAFTS - STRAIGHT TYPE- シャフト -ストレートタイプ-

●全長1mm単位でご指定いただけます。

●RoHS

Type	D公差	D公差h5	D公差h6	材質	図様	表面処理
SFJ	SFU	-	-	SUJ2	高周波焼入	-
SFJ	SSFU	-	-	SUS440C相当	有効硬化層深さ 0.05mm	黒P98
PSFJ	PSFU	-	-	SUJ2	高周波焼入	56HRC-
PSFJ	PSSFU	-	-	SUS440C相当	有効硬化層深さ 0.05mm	黒P98
RSFJ	-	-	-	SUJ2	高周波焼入	56HRC-
-	PSFQ	-	-	S45C	焼入	黒P98
-	PSSFQ	-	-	SUS304	焼入	黒P98

Type	D	指定1mm単位	C
SFJ SSFU PSFJ PSSFU	3	10~400	0.2以下
	4	10~400	
	5	10~400	
	6	20~800	
	8	20~800	
	10	20~800	
	12	20~800	
	15	20~800	
PSFQ PSSFQ	3	10~400	0.5以下
	4	10~400	
	5	10~400	
	6	20~800	
	8	20~800	
	10	20~800	
	12	20~800	
	15	20~800	

Type	D	L	指定1mm単位	C		
SFJ SFU	3	100	20	0.2以下		
	4	100	20			
	5	100	20			
	6	200	40			
	8	200	40			
	10	200	40			
	12	200	40			
	15	200	40			
	PSFQ PSSFQ	3	100		20	0.5以下
		4	100		20	
5		100	20			
6		200	40			
8		200	40			
10		200	40			
12		200	40			
15		200	40			

1-101

パラチャージ

- 左記マークのあるページの商品に、小口のご注文に相手材料を申し受ける価格体系です。一回のご注文数量が基準単価の設定数量に満たない場合に限り適用させていただきます。基準単価とは、一般的に想定される注文本数における設定価格です。

●UPWH

●数量スライド価格 (1円未満切り捨て) P.99

数量	1~4	5~19	20~49	50~199
価格	100%	95%	90%	85%

●表示数量を超えは別見積り

脱脂洗浄サービス

- マークのついた注文例は脱脂洗浄サービス利用の型式となります。
- (脱脂洗浄サービスの適用型式・出荷日・価格・特長は、http://fa.misumi.jp)

CADデータマーク

- CADデータライブラリに収録されているフォルダ名を表しています。

インデックス

追加加工

- 記号(コード)で追加加工が指定できます。
- 追加加工は標準規格の一部の公差、寸法等を変更するためのシステムです。図面などで記号(コード)でご注文いただけます。

注文方法

- ご注文に必要な記号と具体例が記載されています。

出荷日

- ご注文日の翌日計算の実働発送日です。

在庫品

1 日目発送	6 日目発送
2 日目発送	7 日目発送
3 日目発送	8 日目発送
4 日目発送	9 日目発送
5 日目発送	10 日目発送

- 緊急サービスシステム「ストック」表示です。 P.90

ストック T	ストック B
ストック A	ストック C

- 大口数量ご注文時、通常出荷日に大口出荷日が加算されます。

<例>SFJ12-300を60ヶご注文の場合の出荷日 3+7=10日日出荷

大口出荷日 +7 日日出荷 数量 50~99

●ストック対応なし

●類似寸法は加工部品ナビ http://cp.misumi.jp/10-013/ ●CADデータフォルダ名: 01_Shfts

Type	D	規格	L51	L101	L151	L201	L301	L401	L501
RSFJ	3	4-5	960	1,060	1,170	1,270	1,330	1,690	-
	6	920	990	1,070	1,150	1,230	1,590	1,750	-
	8	920	1,000	1,070	1,270	1,480	1,710	2,010	-
	10	930	1,010	1,200	1,290	1,720	1,960	2,250	-
	12	940	1,140	1,460	1,550	1,870	2,230	2,650	-
	13	940	1,180	1,360	1,560	2,010	2,370	2,790	-
	15	1,060	1,280	1,470	1,790	2,250	2,730	3,260	-
	16	1,060	1,280	1,580	1,790	2,470	2,950	3,480	-
	19	1,070	1,400	1,720	2,090	2,740	3,330	3,990	-
	25	1,340	1,910	2,490	3,050	3,750	4,700	5,430	-
PSFG	6	200	330	660	990	-	-	-	-
	8	210	340	680	1,020	1,360	-	-	-
	10	210	350	700	1,050	1,410	-	-	-
	12	230	370	760	1,130	1,590	2,030	-	-
	13	230	380	770	1,170	2,030	2,430	-	-
	15	240	410	800	1,190	2,090	2,460	2,900	-
	18	260	430	860	1,280	2,190	2,610	3,040	-
	25	320	530	1,090	1,620	2,640	3,190	3,720	-
	30	370	610	1,230	1,840	2,830	3,360	4,280	5,980
	35	450	760	1,500	2,260	3,480	4,250	5,000	6,250
PSSFG	8	470	770	1,260	2,030	2,720	-	-	-
	10	470	770	1,260	2,030	2,720	-	-	-
	12	590	970	1,580	2,550	3,630	4,580	-	-
	15	590	970	1,580	2,550	3,630	4,580	-	-
	15	730	1,220	2,120	2,800	4,000	5,040	6,040	-
	18	810	1,350	2,310	3,050	4,640	5,530	6,960	-
	30	1,510	2,740	3,630	5,080	6,460	8,360	11,660	-
	35	1,180	1,970	3,560	5,390	7,430	9,250	11,070	13,850
	40	1,700	2,840	4,420	6,680	9,210	11,460	13,710	17,140
	50	2,250	3,800	5,210	8,300	13,040	16,200	19,480	24,300

注文方法

Alterations	Code	Spec.	V/Code
LKC	LKC	寸法公差変更(精密) 指定方法LKC LKC使用時、L寸単位0.1mm指定可 200<L<500→L±0.05 L≥500 →L±0.1	400
SC	SC	1箇所平面追加 指定方法SC 適用条件D=φ以上適用 SC=指定1mm単位 SC=φ±L SC=φ SC=φ±L SC=φ±L SC=φ±L	400
WSC	WSC	1箇所平面追加 指定方法WSC 適用条件D=φ以上適用 WSC=指定1mm単位 WSC=φ±L WSC=φ±L WSC=φ±L	800
FC	FC	1箇所平面追加 指定方法FC 適用条件D=φ以上適用 FC=指定1mm単位 FC=φ±L FC=φ±L FC=φ±L	200
WPC	WPC	1箇所平面追加 指定方法WPC 適用条件D=φ以上適用 WPC=指定1mm単位 WPC=φ±L WPC=φ±L WPC=φ±L	400

ミスミ FA メカ 2012 ご注文番を自動生成! ミスミFA 検索 http://fa.misumi.jp/ 1-102

JIS表記について

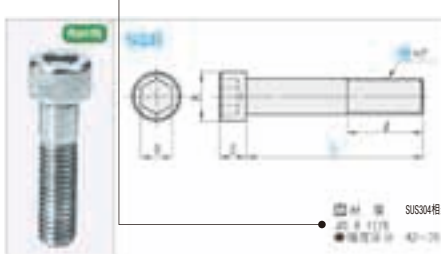

- 各商品の頁に、JISの規格を表示した箇所がある場合は、商品参照用として記載しているものであり、当該商品がJIS規格適合品であることを示すものではありません。

使用例

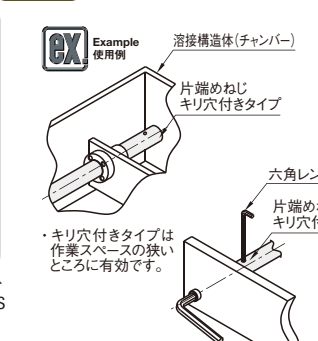

- 各部分の使用状況(例)を分りやすく説明してあります。

カタログのご利用方法

マーク	意味	表示例
	新商品 NEW PRODUCTS	このカタログ (FAメカカタログ2012) より販売される新商品です。
	規格追加 ADDITIONAL SPECIFICATION	追加された規格を赤字表示しています。
	納期短縮 SHORTEN THE DATE OF DELIVERY	納期が短縮された商品のページに表示しています。
	型式及び規格変更 CATALOG No. AND SPECIFICATION CHANGED	型式及び規格が変更された型式を紫文字表示しています。
	大口対応 BIG ORDER	大口のご注文に対し、通常よりも高い割引率にて商品をご提供するページに表示しています。
	バラチャージ	小口のご注文に対し、手数料を申し受ける商品のページに表示しています。
	RoHS指令 対応商品	RoHS指令対応商品です。商品の写真付近に表示しています。
	材質 MATERIAL	材質 SUJ2
	硬度 HARDNESS	硬度 58~60HRC
	表面処理 SURFACE TREATMENT	表面処理 四三酸化鉄皮膜
	付属品 ACCESSORIES	付属品 NETW2
	公差 TOLERANCE	+0.005 0
	ご注意事項 NOTE : WARNING	WFC≤3D
	製作不可 NOT AVAILABLE	追加工でその変更コードが適用されないタイプ、サイズを示します。 ⊗D3~8 (D3~8には適用されません。) その他、規格が無い、出来ない、等に使用します。
	構成部品No. UNIT No.	複数の部品で構成されているユニット製品で、それを構成している部品にそれぞれふられています。

マーク	意味	表示例
	ご注文方法 ORDER	型式 - L MS 6 - 50
	出荷日 DELIVERY	3 日 出荷
	発送日 SHIPPING ON WORKING DAYS	翌日出荷になります ご希望によりPM 5:00迄、当日出荷受付致します。 実働1日目発送になります。 実働2日目発送になります。 実働3日目発送になります。 実働4日目発送になります。 実働5日目発送になります。 実働6日目発送になります。 実働7日目発送になります。 実働8日目発送になります。 実働9日目発送になります。 実働10日目発送になります。
	緊急サービス EMERGENCY SERVICE	緊急サービスシステム「ストック」がご利用できます。
	価格 (円) PRICE (Yen)	Price 価格
	単価 (円) A UNIT PRICE	¥基準単価 ¥スライド単価
	使用例 使用方法 EXAMPLE	Example 使用例
	追加工 ALTERATION	図面なしで、追加工ができます。
	参照ページ REFER TO CATALOG PAGE	P.133 P.234
	ある条件と その結果 A→B means	$L + 0.02 (L > 200 \dots L + 0.05)$ Lが200より大きい場合 $L + 0.05$ になります。
	インフォメーション INFORMATION	情報を示す箇所に使用しています。
	脱脂洗浄サービス 適用商品	一部商品にて脱脂洗浄サービスをご利用いただけます。 適用型式・出荷日・価格等詳細 http://fa.misumi.jp

カタログを広く国際的に共通してご利用いただけるよう、各項目をマーク化しています。

■ミスミの環境活動

ミスミでは、循環型社会構築の一翼を担うために、また、環境化学物質の法規制およびその他の要求事項を遵守するために「グリーン調達ガイドライン」を策定し、グリーン調達を推進いたします。グリーン調達ガイドラインを策定することによって、環境保全ならびに環境化学物質管理に対する取り組みの継続的向上を図り、製品等への環境化学物質の不使用を目指します。

ミスミグリーン調達ガイドラインはHP上で御確認ください。

<http://www.misumi.co.jp/contribution/environment/green.html>

■RoHS指令とは

正式名称：「電気・電子機器における特定化学物質の使用制限令」

(Restriction of the Use of Certain Hazardous Substances in Electrical and Electronic Equipment)

RoHS指令とは、電気・電子機器に含まれる危険物質を規定し、有害物質の使用を禁止する旨の指令のことです。

生産から廃棄・処分に至る製品のライフサイクルにおいて、環境負荷や人の健康に害を及ぼす危険を最小化することを目的としています。

■RoHS指令による禁止物質 (2006年7月1日施行の欧州指令内容による)

物質名	対象又は用途	閾値*	備考
1 カドミウム (Cd) 及びその化合物	適用除外	100ppm以下	包装材料については、カドミウム、鉛、水銀、六価クロムあわせて100ppm以下
	76/769/EECの改正指令91/338/EECで禁止された用途を除く、電気接点中のカドミウム、カドミウム化合物及びカドミウム表面処理 (めっき、コーティング)	-	
2 鉛 (Pb) 及びその化合物	適用除外	1,000ppm以下	
	銅材に含まれる鉛	3,500ppm以下	
	アルミニウム合金に含まれる鉛	4,000ppm以下	
	銅合金に含まれる鉛	40,000ppm以下	
鉛を85%以上含有する有鉛はんだ	-		
3 水銀 (Hg) 及びその化合物	小型蛍光灯・直管蛍光灯以外に含まれるすべての水銀	1,000ppm以下	
4 六価クロム (Cr6+) 化合物	クロメート処理、めっき、塗料などに含まれるすべての六価クロム。金属クロム、合金中のクロムは対象外	1,000ppm以下	
5 ポリ臭化ビフェニール類 (PBB類)	難燃剤などすべてに含まれるPBB	1,000ppm以下	
6 ポリ臭化ジフェニルエーテル類 (PBDE類)	難燃剤などすべてに含まれるPBDE	1,000ppm以下	

*閾値は、意図的であるかどうかに関わらず、製品に含有した場合の許容値で、機械的に分離できない均質な材料からなる部位ごとに定める。

■環境化学物質調査のご依頼について

環境化学物質調査のご依頼につきましては、下記アドレスまでお問い合わせください。

ccc@misumi.co.jp

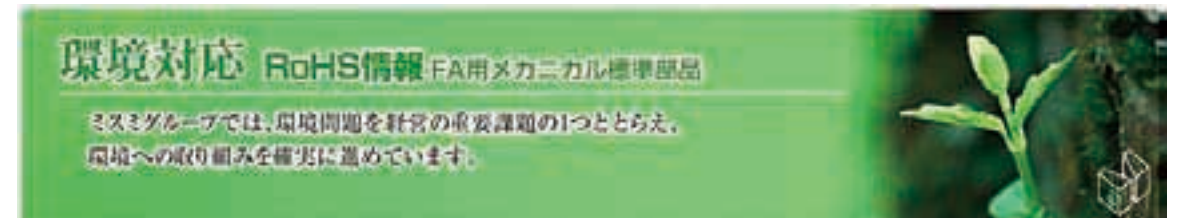

*環境化学物質調査以外の商品仕様等についてのお問い合わせに関しましては、カタログ裏表紙の「技術サポート窓口」をご利用ください。

出荷日について

製品によって出荷日が異なります。

- 各製品ページの をご確認ください。
- ミスミカレンダー上の実働日数で出荷されます。(巻末にミスミ実働カレンダーを掲載しています。)

ひと目でわかる出荷日表示マーク

在庫品の出荷日... Delivery 出荷日 在庫品 翌日出荷
(実働1日目発送) Delivery 出荷日 在庫品 翌日出荷
*ご希望によりPM5:00迄、当日出荷受付致します

- ご注文当日の出荷を希望される場合は、必ず当日の出荷日をご指定ください。(PM5:00まで受付いたします。)
- 極力PM3:00までにご注文くださいますようお願いいたします。

実働1日目発送品 の出荷日	Delivery 出荷日	1	日目発送	実働6日目発送品 の出荷日	Delivery 出荷日	6	日目発送
実働2日目発送品 の出荷日	Delivery 出荷日	2	日目発送	実働7日目発送品 の出荷日	Delivery 出荷日	7	日目発送
実働3日目発送品 の出荷日	Delivery 出荷日	3	日目発送	実働8日目発送品 の出荷日	Delivery 出荷日	8	日目発送
実働4日目発送品 の出荷日	Delivery 出荷日	4	日目発送	実働9日目発送品 の出荷日	Delivery 出荷日	9	日目発送
実働5日目発送品 の出荷日	Delivery 出荷日	5	日目発送	実働10日目発送品 の出荷日	Delivery 出荷日	10	日目発送

- ご注文日の翌日起算で*実働日数を加算した日が出荷日となります。
 - 当社は、宅配便で出荷しております。お客様へは、出荷日翌日~3日後に届きます。
 - 地域別の運送所要日数は **※P.1805** をご参照ください。
- *実働日数=ミスミ営業日

(例) 5日目発送 5 日目発送 の場合

例えば、2日にお客様がご注文された場合、3日をミスミ実働1日目とし、6日は休日ですから実働日数に加算せず、実働5日目の8日にミスミからお客様宛に出荷します。

SUN	MON	TUE	WED	THU	FRI	SAT
		1	2	3	4	5
			お客様 ご発注日	実働1日目	実働2日目	実働3日目
6	7	8	9	10	11	12
休日	実働4日目	ミスミ出荷日 実働5日目				

大口対応商品は出荷日が異なります。

大口
出荷日 **+9** 日日出荷 数量
30~50

◎ストック対応なし

- 大口出荷サービスをご利用の場合、通常出荷日にこのマークに表記された日数を加算したものが出荷日となります。

(例) 実働3日日出荷の商品で大口追加日数が9日の場合は実働12日日出荷となります。◎ストックはご利用いただけません。

キャンセルはお受けできませんのでご了承ください。

営業日について

日曜と年末年始以外は営業しております。

- 土曜・祝日の営業時間も、平日と同じAM8:00からPM8:00です。
- 土曜・日曜・祝日に配達ご希望の場合は、ミスミQCTセンターへご相談ください。

◎数量スライド価格表中「お見積り」表示の場合、**出荷日もお見積りとなります。**
また、数量によっては、「お見積り」表示以外でも出荷日が変動する場合があります。
ご注文の際にご確認をお願いいたします。
(ご注文後のキャンセルはお受けできませんのでご了承ください)

■数量スライド価格 (◎1円未満切り捨て) P.89

数量	1	2~4	5~19	20~49
値引率		5%	10%	15%

◎表示数量超えはお見積り

- 左記の標準出荷日より短納期でお届けできる、緊急サービスシステム【ストック】があります。
詳しくは右ページをご覧ください。

◎大口注文の場合、通常よりも高い割引率にて商品をご提供いたします。
数量スライド価格表中「お見積り」表示の場合、出荷日もお見積りとなります。

■数量スライド価格 (◎1円未満切り捨て) P.89

数量	1~9	10~14	15~19	20~29	30~50	51以上
値引率		5%	10%	18%	30%	50%
出荷日		通常			+9日	お見積

お問合せは
こちら

ミスミQCTセンター
TEL: 0120-343-066
FAX: 0570-034-355

緊急サービスシステム【ストック】について

製作品でもいざという時に、短時間で供給するシステムです。

- このシステムは下記のマークが表示(出荷日欄に表示)されている商品のみご利用できます。
条件によって【ストック】がご利用できない場合がありますので、必ず該当ページでご確認ください。



特別緊急サービス【ストックT】

- 【ストックT】は、ご注文日当日に出荷させていただく特別緊急サービスです。
- 数量によっては、ご利用できない場合がありますのでご了承ください。

緊急サービスシステム【ストック】の受付時間

- 緊急システム【ストック】は受付時間により、出荷日が変わります。
当日のご注文となるのは、AM8:00から【ストックT】はAM12:00まで、【ストックA】はPM5:00まで、【ストックB・C】はPM8:00までとなります。それ以降のご注文は翌日扱いとなりますのでご注意ください。

緊急システム	ストック T	ストック A	ストック B	ストック C
受付時間	AM12:00まで	PM5:00まで	PM8:00まで	
発送日	当日発送	翌日発送	3日目発送	5日目発送

- 【ストックT】の受付時間はAM12:00までです。AM12:00以降は【ストックA】(翌日出荷)をご利用ください。
- 【ストックT】のご注文後のキャンセル・変更はできません。ストックA、B、Cのキャンセル・変更は時間によって異なります。 **※P.1806**
- 発送日は、商品を出荷する日を実働(ミスミ休日を除く)で示したものです。
- お客様への到着は **※P.1805** の地域別運送所要日数をご参照ください。なお、緊急サービスシステム【ストック】をご利用の場合、商品は全て工場直送となります。所定の所要日数と異なる場合がありますのでご了承ください。
また数量によっては上記発送日が変動する場合がありますのでご了承ください。

緊急サービスシステム【ストック】の料金

- 各規格ページに表示されている【ストック】の料金は、1本あたりの単価となります。
<1本追加されるごとに、ストック単価が加算されます...ご購入金額=ストック料金(ストック単価×数量)+商品金額(商品単価×数量)>
- ストックA・B・Cは、同一サイズで3本以上の場合、ストック単価を1割引きした上、3本分の一律料金となります。
<ストックTにつきましては、この割引は適用されず、ストック単価が本数分加算されます。>

《計算例》 ストック A 800/1本 ストックA単価800円の商品を同一サイズ10本ご購入の場合

ご購入金額 = ストック料金 ¥800 × 0.9 (1割引) × 3本 = ¥2,160 + 商品金額 商品単価 × 10本

[ご参考] 1本あたりのストック料金: ¥2,160 ÷ 10本 = 216 (1円未満切り捨て)

《ストック料金&1本あたり単価 早見表(ストックA・B・C)》

ストック単価	@2,000		@1,500		@1,200		@1,000		@800		@500		@400		@300		@200	
	本数	1本あたり	1本あたり	1本あたり	1本あたり	1本あたり	1本あたり	1本あたり	1本あたり	1本あたり	1本あたり	1本あたり	1本あたり	1本あたり	1本あたり	1本あたり	1本あたり	
1本	¥2,000	(¥2,000)	¥1,500	(¥1,500)	¥1,200	(¥1,200)	¥1,000	(¥1,000)	¥800	(¥800)	¥500	(¥500)	¥400	(¥400)	¥300	(¥300)	¥200	(¥200)
2本	¥4,000	(¥2,000)	¥3,000	(¥1,500)	¥2,400	(¥1,200)	¥2,000	(¥1,000)	¥1,600	(¥800)	¥1,000	(¥500)	¥800	(¥400)	¥600	(¥300)	¥400	(¥200)
3本		(¥1,800)		(¥1,350)		(¥1,080)		(¥900)		(¥720)		(¥450)		(¥360)		(¥270)		(¥180)
4本		(¥1,350)		(¥1,012)		(¥810)		(¥675)		(¥540)		(¥337)		(¥270)		(¥202)		(¥135)
5本		(¥1,080)		(¥810)		(¥648)		(¥540)		(¥432)		(¥270)		(¥216)		(¥162)		(¥108)
6本		(¥900)		(¥675)		(¥540)		(¥450)		(¥360)		(¥225)		(¥180)		(¥135)		(¥90)
7本		(¥771)		(¥578)		(¥462)		(¥385)		(¥308)		(¥192)		(¥154)		(¥115)		(¥77)
8本		(¥675)		(¥506)		(¥405)		(¥337)		(¥270)		(¥168)		(¥135)		(¥101)		(¥67)
9本		(¥600)		(¥450)		(¥360)		(¥300)		(¥240)		(¥150)		(¥120)		(¥90)		(¥60)
10本	¥5,400	(¥540)	¥4,050	(¥405)	¥3,240	(¥324)	¥2,700	(¥270)	¥2,160	(¥216)	¥1,350	(¥135)	¥1,080	(¥108)	¥810	(¥81)	¥540	(¥54)
11本		(¥490)		(¥368)		(¥294)		(¥245)		(¥196)		(¥122)		(¥98)		(¥73)		(¥49)
12本		(¥450)		(¥337)		(¥270)		(¥225)		(¥180)		(¥112)		(¥90)		(¥67)		(¥45)
13本	同一サイズ 3本以上一律	(¥415)	同一サイズ 3本以上一律	(¥311)	同一サイズ 3本以上一律	(¥249)	同一サイズ 3本以上一律	(¥207)	同一サイズ 3本以上一律	(¥166)	同一サイズ 3本以上一律	(¥103)	同一サイズ 3本以上一律	(¥83)	同一サイズ 3本以上一律	(¥62)	同一サイズ 3本以上一律	(¥41)
14本		(¥385)		(¥289)		(¥231)		(¥192)		(¥154)		(¥96)		(¥77)		(¥57)		(¥38)
15本		(¥360)		(¥270)		(¥216)		(¥180)		(¥144)		(¥90)		(¥72)		(¥54)		(¥36)
16本		(¥337)		(¥253)		(¥202)		(¥168)		(¥135)		(¥84)		(¥67)		(¥50)		(¥33)
17本		(¥317)		(¥238)		(¥190)		(¥158)		(¥127)		(¥79)		(¥63)		(¥47)		(¥31)
18本		(¥300)		(¥225)		(¥180)		(¥150)		(¥120)		(¥75)		(¥60)		(¥45)		(¥30)
19本		(¥284)		(¥213)		(¥170)		(¥142)		(¥113)		(¥71)		(¥56)		(¥42)		(¥28)
20本		(¥270)		(¥202)		(¥162)		(¥135)		(¥108)		(¥67)		(¥54)		(¥40)		(¥27)

* ストックA・B・Cの場合のみ同一サイズ3本以上は、3本分のストック料金が一律となります(ストックTはストック単価が本数分、加算されます)