



SCREWS / WASHERS / NUTS

ねじ・座金・ナット

ねじ・座金 ナット

SCREWS/WASHERS
NUTS

								
箱販売 六角穴付ボルト	箱販売 一ステンレス	箱販売 低頭/極低頭六角穴付ボルト	箱販売 カバーボルト	箱販売 六角穴付ボタンボルト	箱販売 六角穴付皿ボルト	箱販売 座金組込六角穴付ボルト		
153	154	155	156	157	158	159		
								
箱販売 座金組込十字穴付なべ小ねじ/十字穴付なべ小ねじ	箱販売 十字穴付トラス小ねじ	箱販売 十字穴付皿小ねじ	箱販売 六角穴付止めねじ-平先	箱販売 六角穴付止めねじ-ぼみ先	箱販売 ナットJIS1種/JIS3種	箱販売 ばね座金/平座金	箱販売 C形止め輪/E形止め輪	
160	161	162	163	164	165	166	167	
								
箱販売 ネジインサート/タンダレスインサート	六角穴付ボルト	六角穴付ボルト-ステンレス	六角穴付ボルト・バック販売	六角穴付ボルト-全ねじタイプ	高強度ステンレスタイプ	全長指定タイプ	座金組込六角穴付ボルト-平座金/ばね座金組込	
168	169	170	171・172	173	173	173	174	
								
一ばね座金組込	一平座金・厚型大径座金	SUS316六角穴付ボルト/ナット/座金	六角穴付ボルト/ナット/座金-チタン・アルミ	六角穴付ボルト-緩み止めタイプ				
174	174	175	176	177				
								
止め穴付六角穴付ボルト	タップ付キャップボルト	六角穴付ボルト-縦目タイプ	一左ねじタイプ	六角穴付ボルト用カバーキャップ	ザグリ穴対応カバーキャップ	六角穴付ボタンボルト	フランジ付タイプ	
177	177	178	178	178	178	179・180	181	
								
六角穴付皿ボルト	六角穴付皿ボルト・バック販売	六角ボルト	極低頭六角ボルト	止め穴付六角ボルト	低頭六角穴付ボルト	全長指定タイプ	極低頭六角穴付ボルト	
181	182	183	184	184	185	185	186	
								
超極低頭ボルト	専用レンチ	低頭小径・小径頭ボルト	全長指定低頭小径・小径頭ボルト	貫通穴付ボルト-極低頭・低頭・六角穴付タイプ	貫通穴付ボルト-六角・全ねじタイプ		長尺ローレット付ボルト	
187	187	188	188	189	189		190	
								
全長指定長尺ローレット付ボルト	段付ローレット付ボルト	カバーボルト-六角穴付・ローレット付・ボタンボルト・全長指定タイプ	カバーボルト-極低頭・低頭・十字穴・長尺ローレット付タイプ	止め輪溝付全長指定六角穴付ボルト				
190	190	191・192	193・194	194				

										
段付ボルト-極低頭・低頭・ボタンボルト・十字穴タイプ	でんでんボルト	六角穴付全長指定ねじ	全長指定ねじ	全ねじ	スタッドボルト	六角スタッド	スケール付全ねじ	スクリューホルダーブラケットタイプ		
195・196	195	197	198	199	199	199	200	200		
										
六角穴付止めねじ-平先・とがり先・ぼみ先・ソフトタイプ	六角穴付止めねじ-ボールタイプ	セットピース	六角穴付全長指定ねじ-先端形状選択タイプ	ノーズ付スクリュー	フリー指定タイプ	外ねじストリッパボルト-軸径公差g6	軸径公差g6			
201・202	202	202	203	204	204	205	206			
										
一軸径公差h7	大頭ストリッパボルト	低頭ジョルダーボルト	リマボルト	六角穴付リマボルト	六角穴付樹脂ボルト・止めねじ	ローレット無タイプ	樹脂ボルト(バック販売)-低頭・極低頭タイプ			
206	206	207	208	208	209	210	210			
										
十字穴付樹脂なべ小ねじ(バック販売)	アイボルト	樹脂ローレット付ねじ	樹脂六角ヘキサ	蝶ボルト・蝶ナット	専用工具使用ねじ・専用レンチ	十字穴付なべ小ねじ	精密小ねじ(バック販売)	十字穴付皿小ねじ		
211	212	212	212	213	213	214	214	215		
										
十字穴付低頭皿小ねじ	十字穴付丸皿小ねじ	化粧ビス・座金	十字穴付トラス小ねじ	十字穴付バインド小ねじ	座金組込十字穴付なべ小ねじ	座金組込十字穴付六角小ねじ	なべ頭タッピングねじ			
215	216	216	217	218	219・220	220	221			
										
皿頭タッピングねじ	トラス頭タッピングねじ	座金	ゆるみ止めワッシャ	舌付座金(バック販売)	ギザ付皿ばね座金	皿ばね座金	U-ナット®	ゆるみ止めナット		
221	221	222	223	223	223	223	224	224		
										
ナット	コンパクトナット	高ナット	全長指定ナット	袋ナット	ローレット付ナット	早締めナット	六角穴付丸ナット			
225	226	226	226	227	227	227	227			
										
丸ナット	フランジ付ナット	穴付丸ナット	T溝ナット	テーパ座金・テーパナット	四角ナット	四角ワッシャ・ナット				
228	228	228	228	229	229	230				

ねじ・座金・ナット 一概要

■ボルト形状・材質別選択表

キャップボルトシリーズ	形状	種類	材質			寸法		掲載ページ	
			鉄		ステンレス	固定	フリー	単品	箱(パック)
			標準	三価クロメート					
〔一般ボルト〕		六角穴付ボルト	○	○ (三価クロメート)	○	○	○	P.169	P.153
		六角穴付全ねじボルト	○	—	○	○	—	P.173	—
		六角穴付ボルト 細目タイプ	○	—	○	○	—	P.178	—
		六角穴付ボルト 左ねじタイプ	○	—	○	○	—	P.178	—
		座金組込六角穴付ボルト	○	—	○	○	—	P.174	P.159
		六角穴付ボタンボルト	○	—	○	○	—	P.179	P.157
		六角穴付ボタンボルト フランジ付タイプ	○	—	○	○	—	P.181	—
	六角穴付皿ボルト	○	—	○	○	—	P.182	P.158	
〔省スペース対応〕		低頭小径・小径頭ボルト	○	○	○	○	○	P.188	—
		タップ付きキャップボルト	○	○	○	○	—	P.177	—
		超極低頭ボルト —ヘキサポピュラ・六角穴—	○	○ (ニッケルメッキ)	○	○	—	P.187	—
		極低頭六角穴付ボルト	○	○ (三価クロメート)	○	○	—	P.186	P.155
		低頭六角穴付ボルト	○	○	○	○	—	P.185	P.155
	〔特殊材質ボルト〕		六角穴付SUS316Lボルト	SUS316L			○	—	P.175
六角穴付チタンボルト			チタン			○	—	P.176	—
六角穴付アルミボルト			アルミ			○	—	P.176	—
六角穴付樹脂ボルト			樹脂			○	—	P.209	—
		十字穴付樹脂なべ小ねじ	樹脂			○	—	—	P.211
〔高強度ボルト〕		高強度六角穴付ボルト	SUS316L			○	—	P.173	—
		高強度低頭六角穴付ボルト	○	—	SUS316L	○	—	P.185	—
六角ボルト		六角ボルト	○	—	○	○	—	P.183	—
		六角SUS316Lボルト	SUS316L			○	—	P.175	—
		止め穴付六角ボルト	○	—	○	○	—	P.184	—
		極低頭六角ボルト	—	—	○	○	—	P.184	—
全ねじシリーズ		六角穴付全長指定ねじ 全長指定ねじ	○	○	○	—	○	P.197 P.198	—
		スタッドボルト	○	○	○	○	—	P.199	—
		スケール付全ねじ	○	—	○	○	—	P.200	—
		六角穴付全長指定ねじ 先端形状選択タイプ	○	—	○	—	○	P.203	—

特殊ボルト

形状	種類	材質			寸法		掲載ページ	
		鉄		ステンレス	固定	フリー	単品	箱(パック)
		標準	三価クロメート					
	止め穴付六角穴付ボルト	○	—	○	○	—	P.177	—
	貫通穴付ボルトシリーズ	—	—	○ (チタン)	○	—	P.189	—
	長尺ローレット付ボルト	—	○	○	○	○	P.190	—
	カバーボルトシリーズ	—	○	○	○	○	P.191	P.156
	六角穴付ボルト 止め輪溝付タイプ	—	—	○	—	○	P.194	—
	段付ボルト	○	○	○	○	○	P.195	—
	アイボルト	—	○ (三価クロメート)	○	○	—	P.212	—
	でんでんボルト	—	—	○	○	—	P.195	—
	ノーズ付スクリュー	○	—	○	○	○	P.204	—
	ストリップボルト	○	○	○	○	○	P.205	—
	低頭ショルダーボルト	○	—	○	○	○	P.207	—
	リーマボルト	○	—	○	○	○	P.208	—

十字穴付ボルト

	十字穴付トラス小ねじ	—	○ (三価クロメート)	○	○	—	P.217	P.161
	十字穴付なべ小ねじ	—	○ (三価クロメート)	○	○	—	P.214	P.160
	十字穴付皿小ねじ	—	○ (三価クロメート)	○	○	—	P.215	P.162
	十字穴付丸皿小ねじ	—	○ (三価クロメート)	○	○	—	P.216	—
	十字穴付低頭皿小ねじ	—	○ (三価クロメート)	○	○	—	P.215	—
	十字穴付バインド小ねじ	—	○ (三価クロメート)	○	○	—	P.218	—
	座金組込十字穴付六角小ねじ	—	○ (三価クロメート)	○	○	—	P.220	—
	座金組込十字穴付なべ小ねじ	—	○ (三価クロメート)	○	○	(箱のみ)	P.219	P.160
	段付ボルト 十字穴付タイプ	○	○	○	○	—	P.196	—
	化粧ビス	—	○ (ニッケルメッキ)	○	○	—	P.216	—

タッピングねじ

	なべ頭タッピングねじ	—	○ (三価クロメート)	○	○	—	P.221	—
	皿頭タッピングねじ	—	○ (三価クロメート)	○	○	—	P.221	—
	トラス頭タッピングねじ	—	○ (三価クロメート)	○	○	—	P.221	—

止ねじ

形状	種類	寸法	
		単品	箱(パック)
	六角穴付止ねじ 平先/とがり先/くぼみ先/ソフトタイプ	P.201	P.163
	六角穴付止ねじ ボルトタイプ	P.202	—

ナット・座金

形状	種類	寸法	
		単品	箱(パック)
	ナット	P.225	P.165
	座金	P.222	P.166

箱販売 六角穴付ボルト

CADデータフォルダ名: 35_Screws



RoHS

Type	材質	表面処理	硬度
BOX-CBF	SCM435	四酸化鉄皮膜	38~43HRC

強度区分 12.9

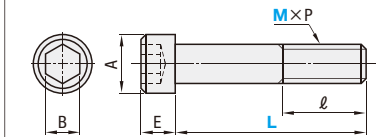

M×P (並目)	A	E	B
2 ×0.4	3.8	2	1.5
2.5×0.45	4.5	2.5	2
2.6×0.45	4.5	2.6	2
3 ×0.5	5.5	3	2.5
4 ×0.7	7	4	3
5 ×0.8	8.5	5	4
6 ×1.0	10	6	5
8 ×1.25	13	8	6
10 ×1.5	16	10	8

●単品販売もごさいます。☑ P.169
 ※強度区分とは、ネジの引張強さです。
 (例) 12.9
 降伏点または耐力の最小値が引張強さの90%であることを示します。
 引張強さの最小値が1220N/mm²であることを示します。

ℓ	型式		¥標準単価		箱入数			
	Type	M-L	1本あたりの価格	1箱				
全ねじ	BOX-CBF	2-5	5.0	5,000	1,000本/箱			
		8						
		10						
		12						
		15						
		2.5-5	4.7	4,700				
		8						
		10						
		2.6-5	4.7	4,700				
		8						
		10						
		全ねじ	BOX-CBF	3-5		3.2	3,200	500本/箱
6								
8								
10								
12								
15								
20								
25								
30								
全ねじ	BOX-CBF			4-5	3.5	3,500	1,000本/箱	
				6				
				8				
		10						
		12						
		15						
		20						
		25						
		30						
		全ねじ	BOX-CBF	5-8	3.5	3,500		1,000本/箱
				10				
				12				
15								
20								
25								
30								
35								
40								
全ねじ	BOX-CBF			6-8	5.0	5,000	1,000本/箱	
				10				
				12				
		15						
		20						
		25						
		30						
		35						
		40						
		全ねじ	BOX-CBF	8-12	9.0	3,600		500本/箱
				15				
				20				
25								
30								
35								
40								
全ねじ	BOX-CBF			10-20	15.0	3,000	200本/箱	
				25				
				30				
				35				
				40				
		全ねじ	BOX-CBF	25	15.5	3,100		150本/箱
				30				
				35				
				40				
				20.0				

●ご注文の際は箱数でご指定ください。数量1のご注文で1箱が納入されます。

Order 注文例
 型式
 BOX-CBF3-6

Delivery 出荷日
 在庫品 翌日出荷
 ☑ P.89
 ●ご希望によりPM5:00迄、当日出荷受付致します。

箱販売 六角穴付ボルト

—ステンレス—

CADデータフォルダ名: 35_Screws



RoHS

Type	材質
BOX-SCB	SUS304相当

強度区分 A2-70

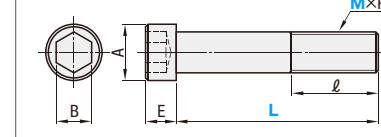

M×P (並目)	A	E	B
2 ×0.4	3.8	2	1.5
2.5×0.45	4.5	2.5	2
2.6×0.45	4.5	2.6	2
3 ×0.5	5.5	3	2.5
4 ×0.7	7	4	3
5 ×0.8	8.5	5	4
6 ×1.0	10	6	5
8 ×1.25	13	8	6
10 ×1.5	16	10	8

●単品販売もごさいます。☑ P.170
 ※強度区分とは、ネジの引張強さです。
 (例) A2-70
 引張強さの最小値が700N/mm²であることを示します。
 鋼種区分がA2(オーステナイト系ステンレス)

ℓ	型式		¥標準単価		箱入数			
	Type	M-L	1本あたりの価格	1箱				
全ねじ	BOX-SCB	2-5	4.4	4,400	1,000本/箱			
		8						
		10						
		12						
		15						
		2.5-5	4.1	4,100				
		8						
		10						
		2.6-5	4.2	4,200				
		8						
		10						
		全ねじ	BOX-SCB	3-5		3.8	3,800	500本/箱
6								
8								
10								
12								
15								
20								
25								
30								
全ねじ	BOX-SCB			4-5	5.4	5,400	1,000本/箱	
				6				
				8				
		10						
		12						
		15						
		20						
		25						
		30						
		全ねじ	BOX-SCB	5-8	4.9	4,900		1,000本/箱
				10				
				12				
15								
20								
25								
30								
35								
40								
全ねじ	BOX-SCB			6-8	10.3	10,300	1,000本/箱	
				10				
				12				
		15						
		20						
		25						
		30						
		35						
		40						
		全ねじ	BOX-SCB	8-12	20.6	10,300		500本/箱
				15				
				20				
25								
30								
35								
40								
全ねじ	BOX-SCB			10-20	26.0	5,200	200本/箱	
				25				
				30				
				35				
				40				
		全ねじ	BOX-SCB	25	28.0	5,600		150本/箱
				30				
				35				
				40				
				38.0				

●ご注文の際は箱数でご指定ください。数量1のご注文で1箱が納入されます。

Order 注文例
 型式
 BOX-SCB3-6

Delivery 出荷日
 在庫品 翌日出荷
 ☑ P.89
 ●ご希望によりPM5:00迄、当日出荷受付致します。

35
 ねじ・座金
 ナット

箱販売 低頭/極低頭六角穴付ボルト

CADデータフォルダ名: 35_Screws

箱販売 カバーボルト

CADデータフォルダ名: 35_Screws



RoHS

低頭六角穴付ボルト

Type	材質	強度区分
BOX-CBSST	SUS304相当	A2-50

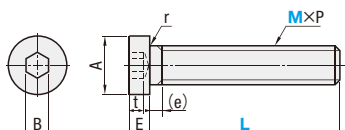

MxP (並目)	A	E	B	t	(e) max.	r
3x0.5	5.5	2	2	1.5	1	0.1 以上
4x0.7	7	2.8	2.5	2.3	1.4	0.2 以上
5x0.8	8.5	3.5	3	2.7	1.6	0.2 以上
6x1.0	10	4	4	3	2	0.25以上
8x1.25	13	5	5	3.8	2.5	0.4 以上

単品販売もごさいます。P.185



RoHS

極低頭六角穴付ボルト

Type	材質	引張強さ
BOX-CBSTS	SUS304相当	400N/mm ²

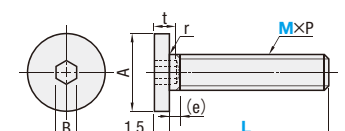

MxP (並目)	A	B	t max.	(e) max.	r
3x0.5	6	1.5	2	1.6	0.1 以上
4x0.7	8	2	2.5	1.6	0.2 以上
5x0.8	9	3	3	2	0.2 以上
6x1.0	10	3	4	2.5	0.25以上
8x1.25	13	4	5	3	0.4 以上
10x1.5	15	5	5	3.5	0.4 以上

単品販売もごさいます。P.186

ご注文の際は箱数でご指定ください。数量1のご注文で1箱が納入されます。

Order 注文例 **型式**
BOX-CBSST5-10
BOX-CBSTS5-10

Delivery 出荷日 **在庫品** 翌日出荷 P.89
ご希望によりPM5:00迄、当日出荷受付致します。

社内在庫用やご使用数の多い場合には箱販売がお得です。

型式	Type	M-L	¥基準単価		箱入数	
			1本あたりの価格	1箱		
BOX-CBSST (ステンレス)	3-6	6	7	7,000	1,000本/箱	
		8				
		10				
		12				
	4-6	6	8	8,000		
		8				
		10				
		12				
	5-8	5-8	8	12		6,000
			10			
12						
16						
6-8		8	14	7,000		
		10				
		12				
		16				
		20				
		25				
8-10	8-10	10	27	8,100		
		12				
		16				
		20				
	10-16	12	30	7,500	250本/箱	
		16				
		20				
		25				
16-20	16	33	6,600	200本/箱		
	20					
	25					
	30					
20-25	20	34	6,800	150本/箱		
	25					
	30					
	38					

型式	Type	M-L	¥基準単価		箱入数
			1本あたりの価格	1箱	
BOX-CBSTS (ステンレス)	3-5	5	60	30,000	500本/箱
		6			
		8			
		10			
	4-5	5	50	25,000	
		6			
		8			
		10			
	5-6	5	53	26,500	
		6			
8					
10					
12					
16					
6-8	6-8	8	54	27,000	
		10			
		12			
		16			
	10-16	10	55	27,500	
		12			
		16			
		20			
16-20	16	59	29,500	200本/箱	
	20				
	25				
	65				
20-25	20	62	31,000		
	25				
	65				
	90				
25-30	25	90	18,000		
	30				
	91				
	92				
30-35	30	100	20,000		
	35				
	109				
	16,350				



RoHS

Type	材質	強度区分
BOX-GUTB	SUS304相当	A2-70相当

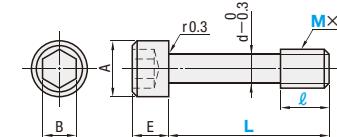

MxP (並目)	A	E	B	d
3x0.5	5.5	3	2.5	2.2
4x0.7	7	4	3	3
5x0.8	8.5	5	4	3.9
6x1.0	10	6	5	4.5
8x1.25	13	8	6	6.3

カバーをフレームからはずしたときボルトがカバーから抜け落ちません。(但し、カバーにはタップ加工が必要になります)

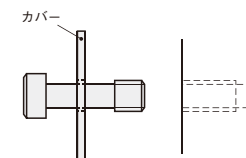

単品販売もごさいます。P.191

※強度区分とは、ネジの引張強さです。
(例) A2-70
引張強さの最小値が700N/mm²であることを示します。
鋼種区分がA2(オーステナイト系ステンレス)

ご注文の際は箱数でご指定ください。数量1のご注文で1箱が納入されます。

Order 注文例 **型式**
BOX-GUTB5-6-20

Delivery 出荷日 **在庫品** 翌日出荷 P.89
ご希望によりPM5:00迄、当日出荷受付致します。

社内在庫用やご使用数の多い場合には箱販売がお得です。

型式	Type	M	ℓ	L	¥基準単価		箱入数		
					1本あたりの価格	1箱			
BOX-GUTB (ステンレス)	3	3	4	10	51	10,200	200本/箱		
				12					
				15					
				20					
	4	4	3	8	44	8,800			
				10					
				12					
				15					
		5	5	10				47	9,400
				12					
15									
20									
6	6	8	20	49	9,800				
			25						
			30						
			40						
8	8	10	25	60	12,000				
			30						
			40						
			40						

35 ナット・座金

箱販売 六角穴付ボタンボルト

CADデータフォルダ名: 35_Screws

■社内在庫用やご使用数の多い場合には箱販売がお得です。

型式 Type	M-L	¥基準単価		箱入数	
		1本あたりの 価格	1箱		
BOX-BCB	3- 5	5.6	5,600	1,000本/箱	
	6				
	8				
	10				
	12				
	15	6.4	6,400		
	20				
	25				
	25	7.6	7,600		
	30				
	30				
	4- 6	5.2	5,200		500本/箱
	8				
	10				
	12				
15					
20	5.7	5,700			
25					
30					
30	6.0	6,000			
30					
30					
5- 8	7.7	3,850	200本/箱		
10					
12					
15					
20					
25	8.0	4,000			
30					
30					
30	8.8	4,400			
30					
30					
6-10	8.5	4,250		500本/箱	
12					
15					
20					
25					
30	13.5	2,700			
30					
30					
30	15.5	3,100			
30					
30					

型式 Type	M-L	¥基準単価		箱入数
		1本あたりの 価格	1箱	
BOX-SBCB (ステンレス)	3- 5	6.5	6,500	1,000本/箱
	6			
	8			
	10			
	12			
	15	7.0	7,000	
	20			
	25			
	25	7.6	7,600	
	30			
	30			
	30	8.5	8,500	
	30			
	30			
	4- 6	6.5	6,500	
8				
10				
12				
15				
20	7.0	7,000		
25				
30				
30	7.5	7,500		
30				
30				
5- 8	10.0	5,000	200本/箱	
10				
12				
15				
20				
25	11.0	5,500		
30				
30				
30	16.5	3,300		
30				
30				
6-10	10.0	5,000		500本/箱
12				
15				
20				
25				
30	10.5	5,250		
30				
30				
30	12.5	6,250		
30				
30				
30	18.0	3,600		
30				
30				
30	19.0	3,800		
30				
30				
30	20.5	4,100		
30				
30				

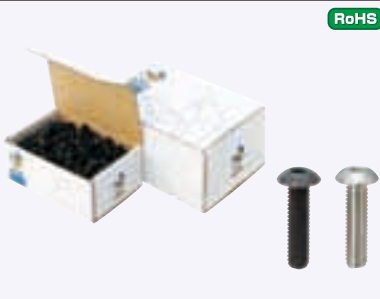

Type	材質	硬度	表面処理
BOX-BCB	SCM435	34~44HRC	四三酸化鉄皮膜
BOX-SBCB	SUS304相当	-	-

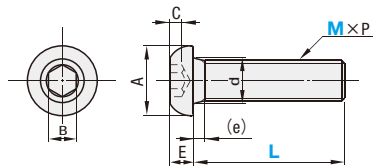

M×P (並目)	A	E	B	C (最小)	d	(e)
3×0.5	5.7	1.65	2	1.04	3.6	1
4×0.7	7.6	2.2	2.5	1.3	4.7	1.4
5×0.8	9.5	2.75	3	1.56	5.7	1.6
6×1.0	10.5	3.3	4	2.08	6.8	2

☑️ 単品販売もごさいます。 ☑️ P.179

☑️ ご注文の際は箱数でご指定ください。
数量1のご注文で1箱が納入されます。

Order 注文例
型式
BOX - BCB5 - 10
BOX - SBCB5 - 10

Delivery 出荷日
☑️ 在庫品 翌日出荷 ☑️ P.89
☑️ ご希望によりPM5:00迄、
当日出荷受付致します。

箱販売 六角穴付皿ボルト

CADデータフォルダ名: 35_Screws

■社内在庫用やご使用数の多い場合には箱販売がお得です。

型式 Type	M-L	¥基準単価		箱入数	
		1本あたりの 価格	1箱		
BOX-SFB (ステンレス)	3- 6	5.0	5,000	1,000本/箱	
	8				
	10				
	12				
	15				
	4- 8	6.0	6,000		
	10				
	12				
	15				
	15				
	5-10	8.5	4,250		500本/箱
	12				
	15				
	20				
	20				
6-10	9.5	4,750			
12					
15					
20					
25					
15	10.5	5,250			
20					
25					
20	11.5	5,750			
25					
25					
25	15.5	4,650			
25					
25					



Type	材質
BOX-SFB	SUS304相当

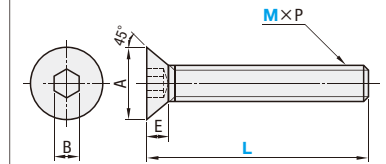

M×P (並目)	A		E (最大)	B
	最小	最大		
3×0.5	5.54	6.72	1.86	2
4×0.7	7.53	8.96	2.48	2.5
5×0.8	9.43	11.2	3.1	3
6×1.0	11.34	13.44	3.72	4

☑️ 単品販売/バック販売もごさいます。 ☑️ P.182

☑️ ご注文の際は箱数でご指定ください。
数量1のご注文で1箱が納入されます。

Order 注文例
型式
BOX - SFB5 - 10

Delivery 出荷日
☑️ 在庫品 翌日出荷 ☑️ P.89
☑️ ご希望によりPM5:00迄、
当日出荷受付致します。

☑️ ナット・座金

箱販売 座金組込六角穴付ボルト

CADデータフォルダ名: 35_Screws

箱販売 座金組込十字穴付なべ小ねじ/十字穴付なべ小ねじ



RoHS

ばね座金組込タイプ

Type	部品名	材質
BOX-SCBZ	ボルト	SUS304相当
	ばね座金	SUS304

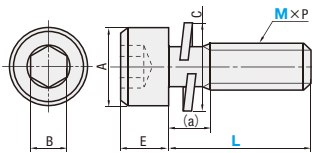

M×P (並目)	A	E	B	C	(a)
3×0.5	5.5	3	2.5	5.5	2.4
4×0.7	7	4	3	7	3.5
5×0.8	8.5	5	4	8.5	4.3
6×1.0	10	6	5	11.5	5.1

①(a)はボルトの座面から完全ねじ部までの参考寸法(最大値)です。
②単品販売もごさいます。☎ P.174



RoHS

ばね・平座金組込タイプ

Type	部品名	材質
BOX-SCBS	ボルト	SUS304相当
	ばね座金	SUS304
	平座金	

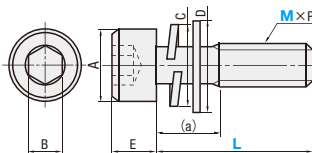

M×P (並目)	A	E	B	C	D	(a)
3×0.5	5.5	3	2.5	5.5	7	3
4×0.7	7	4	3	7	9	4.4
5×0.8	8.5	5	4	8.5	10	5.4
6×1.0	10	6	5	11.5	12.5	6.9

①(a)はボルトの座面から完全ねじ部までの参考寸法(最大値)です。
②単品販売もごさいます。☎ P.174

③ご注文の際は箱数でご指定ください。
数量1のご注文で1箱が納入されます。

Order 注文例 **型式**
BOX - SCBZ5 - 10
BOX - SCBS5 - 10

Delivery 出荷日 **在庫品** 翌日出荷 ☎ P.89
④ご希望によりPM5:00迄、
当日出荷受付致します。

社内在庫用やご使用数の多い場合には箱販売がお得です。

型式 Type	M-L	¥基準単価		箱入数	
		1本あたりの 価格	1箱		
BOX-SCBZ	3-6	8.5	4,250	500本/箱	
	8				
	10				
	12	9.0	4,500		
	4-8				
	10				
	12	10.0	5,000		
	15				
	20				
	5-10	11.0	5,500		200本/箱
	12				
	15				
18.0	3,600				
20					
19.0					
6-12	20.0	4,000			
15					
20.5					
20	22.0	4,400			
25					
23.0					

型式 Type	M-L	¥基準単価		箱入数
		1本あたりの 価格	1箱	
BOX-SCBS	3-6	9.0	4,500	500本/箱
	8			
	10			
	12	9.5	4,750	
	4-8			
	10			
	12	11.5	5,750	
	15			
	20			
	12.0	6,000		
	5-10			
	13.0			
12	13.0	6,500	200本/箱	
15				
20				
19.0	3,800			
20				
20.0				
6-12	23.0	4,600		
15				
24.0				
20	25.0	5,000		
25				
26.0				



RoHS

座金組込十字穴付なべ小ねじ

Type	部品名	材質
BOX-SCBJ	ねじ	SUS304相当
	ばね座金	SUS304
	平座金	

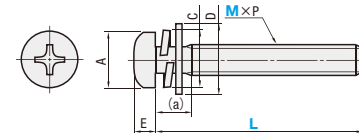

M×P (並目)	A	E	C	D	(a)	十字穴 番号
2×0.4	3.5	1.3	4	6	2.1	1
2.5×0.45	4.5	1.7	4.8	7.5	2.7	1
2.6×0.45	4.5	1.7	4.8	7.5	2.7	1
3×0.5	5.5	2	5.5	8	3	2
4×0.7	7	2.6	7	10	4.4	2
5×0.8	9	3.3	8.5	12	5.4	2
6×1.0	10.5	3.9	11.5	13	6.9	3

①(a)はボルトの座面から完全ねじ部までの参考寸法(最大値)です。
②単品販売もごさいます。☎ P.219



RoHS

十字穴付なべ小ねじ

Type	材質
BOX-NKJ	SUS304相当

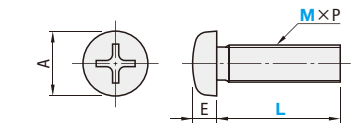

M×P (並目)	A	E	十字穴 番号
2×0.4	3.5	1.3	1
2.5×0.45	4.5	1.7	1
2.6×0.45	4.5	1.7	1
3×0.5	5.5	2	2
4×0.7	7	2.6	2
5×0.8	9	3.3	2
6×1.0	10.5	3.9	3

③単品販売もごさいます。☎ P.214

④ご注文の際は箱数でご指定ください。
数量1のご注文で1箱が納入されます。

Order 注文例 **型式**
BOX - SCBJ5 - 10
BOX - NKJ5 - 10

Delivery 出荷日 **在庫品** 翌日出荷 ☎ P.89
④ご希望によりPM5:00迄、
当日出荷受付致します。

社内在庫用やご使用数の多い場合には箱販売がお得です。

型式 Type	M-L	¥基準単価		箱入数
		1本あたりの 価格	1箱	
BOX-SCBJ (ステンレス)	2-4	8.3	4,150	500本/箱
	5			
	6			
	8			
	2.5-4	7.5	3,750	
	5			
	6			
	8			
	10	7.5	3,750	
	2.6-4			
	5			
	6			
8	7.0	3,500		
10				
3-5				
6				
8	7.0	3,500		
10				
6-10				
7.0				
7.0	3,500			
6.5				
3,250				
7.0				
3,500	200本/箱			
9.5				
4,750				
8.5				
4,250				
8.0	4,000			
8.5				
4,250				
10.5				
5,250				
11.0	5,500			
11.5				
5,750				
12.0				
6,000				
22.0	4,400			
22.5				
4,500				
4,500				

型式 Type	M-L	¥基準単価		箱入数
		1本あたりの 価格	1箱	
BOX-NKJ (ステンレス)	2-3	1.1	2,200	2,000本/箱
	4			
	5			
	8			
	2.5-3	1.2	2,400	
	4			
	5			
	6			
	8	1.3	2,600	
	10			
	1.4			
	2,800			
2.6-3	1.2	2,400		
4				
5				
6				
1.3	2,600			
1.4				
2,800				
1.5				
3,000				
1.4	2,800			
1.5				
3,000				
1.6				
3,200				
1.7	3,400			
1.7				
3,400				
2.0				
2,000	1,000本/箱			
2.1				
2,100				
2.3				
2,300				
2.4	2,400			
2,400				
3.6				
1,800				
3.8	1,900			
3.9				
1,950				
4.5				
2,250				
6.4	1,920			
6.6				
1,980				
7.0				
2,100				

③ねじ・座金
ナット

箱販売 十字穴付トラス小ねじ

箱販売 十字穴付皿小ねじ



RoHS

Type	材質
BOX-TRSS	SUS304相当

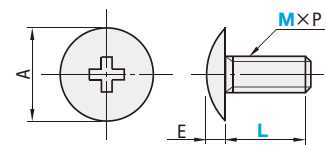

M×P (並目)	A	E	十字穴番号
2 ×0.4	4.5	1.2	1
2.5×0.45	5.7	1.5	1
2.6×0.45	5.9	1.6	1
3 ×0.5	6.9	1.9	1
4 ×0.7	9.4	2.5	2
5 ×0.8	11.8	3.1	2
6 ×1.0	14	3.7	3

①単品販売もごさい。P217

②ご注文の際は箱数でご指定ください。数量1のご注文で1箱が納入されます。

Order 注文例	型式
	BOX - TRSS5 - 10

Delivery 出荷日 **在庫品** 翌日出荷 P89
 ③ご希望によりPM5:00迄、当日出荷受付致します。

■社内在庫用やご使用数の多い場合には箱販売がお得です。

型式	¥基準単価		箱入数		
	Type	M-L			
BOX-TRSS (ステンレス)	2-3	4	1.1	2,200	2,000本/箱
		5	1.2	2,400	
		6			
		8			
		2.5-3	4	1.3	
	5		1.4	2,800	
	6				
	8				
	2.6-3		4	1.3	
		5	1.4	2,800	
6					
8					
3-5		4	1.5	3,000	
	6	1.6	3,200		
	8				
	10				
	4-5	4	1.6	3,200	1,000本/箱
6		1.7	3,400		
8					
10					
5-8		4	2.6	2,600	
	6	2.3	2,300		
	8				
	10				
	5-8	4	2.4	2,400	
6		2.6	2,600		
8					
10					
6-10		4	4.0	2,000	500本/箱
	6	4.2	2,100		
	8				
	10				
	6-10	4	4.3	2,150	
6		4.7	2,350		
8					
10					
6-10		4	5.4	2,700	
	6	6.9	2,070		
	8				
	10				
	6-10	4	7.3	2,190	300本/箱
6		7.9	2,370		
8					
10					
6-10		4	8.6	2,580	



RoHS

Type	材質
BOX-SFBJ	SUS304相当

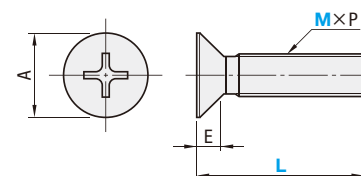

M×P (並目)	A	E	十字穴番号
2 ×0.4	4	1.2	1
2.5×0.45	5	1.45	1
2.6×0.45	5.2	1.5	1
3 ×0.5	6	1.75	2
4 ×0.7	8	2.3	2
5 ×0.8	10	2.8	2
6 ×1.0	12	3.4	3

①単品販売もごさい。P215

②ご注文の際は箱数でご指定ください。数量1のご注文で1箱が納入されます。

Order 注文例	型式
	BOX - SFBJ5 - 10

Delivery 出荷日 **在庫品** 翌日出荷 P89
 ③ご希望によりPM5:00迄、当日出荷受付致します。

■社内在庫用やご使用数の多い場合には箱販売がお得です。

型式	¥基準単価		箱入数		
	Type	M-L			
BOX-SFBJ (ステンレス)	2-3	4	1.1	2,200	2,000本/箱
		5	1.2	2,400	
		6			
		8			
		2.5-3	4	1.2	
	5		1.3	2,600	
	6				
	8				
	2.6-3		4	1.2	
		5	1.3	2,600	
6					
8					
3-5		4	1.4	2,800	
	6	1.4	2,800		
	8				
	10				
	4-5	4	1.5	3,000	1,000本/箱
6		1.3	2,600		
8					
10					
4-5		4	2.0	2,000	
	6	2.1	2,100		
	8				
	10				
	5-8	4	2.3	2,300	
6		2.4	2,400		
8					
10					
5-8		4	3.3	1,650	500本/箱
	6	3.5	1,750		
	8				
	10				
	6-10	4	3.9	1,950	
6		4.2	2,100		
8					
10					
6-10		4	5.7	1,710	300本/箱
	6	6.0	1,800		
	8				
	10				
	6-10	4	7.0	2,100	

③ ねじ・座金

箱販売 六角穴付止めねじ

—平先—

CADデータフォルダ名: 35_Screws

箱販売 六角穴付止めねじ

—くぼみ先—

CADデータフォルダ名: 35_Screws



RoHS

Type	材質	硬度	表面処理
BOX-MSSF	SCM435	45HRC~	四三酸化鉄皮膜
BOX-MSSF5	SUS304相当	-	-

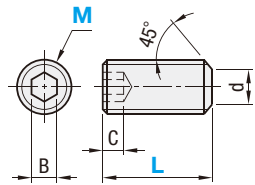

M×P (並目)	B	C (最小)	d (最大)
2 × 0.4	0.9	0.8	1
2.5 × 0.45	1.3	1.2	1.5
2.6 × 0.45	1.3	1.2	1.5
3 × 0.5	1.5	1.2	2
4 × 0.7	2	1.5	2.5
5 × 0.8	2.5	2	3.5

☑️ 単品販売もご用意です。☑️ P.201

☑️ ご注文の際は箱数でご指定ください。数量1のご注文で1箱が納入されます。

Order 注文例 **型式**
BOX - MSSF3 - 10
BOX - MSSF5.2.5 - 5

Delivery 出荷日 **在庫品** 翌日出荷 ☑️ P.89
☑️ ご希望によりPM5:00迄、当日出荷受付致します。

■ 社内在庫用やご使用数の多い場合には箱販売がお得です。

型式	Type	M-L	¥基準単価		箱入数	
			1本あたりの価格	1箱		
BOX-MSSF	2- 2	2	8.5	8,500	1,000本/箱	
		3	6.0	6,000		
		4				
		5				
		6	7.0	7,000		
		2.5- 3	4	4.6		4,600
	5		5.2	5,200		
	6					
	6					
	2.6- 3		4	4.6		4,600
			5	5.2		5,200
		6				
		6				
		3- 3	4	2.9		2,900
			5			
	6					
	8					
	10		3.2			
4- 4	5		2.9		2,900	
	6					
	8					
	8					
	10	3.1		3,100		
	5- 5	6		2.9		2,900
8						
8						
10		3.1	3,100			

型式	Type	M-L	¥基準単価		箱入数	
			1本あたりの価格	1箱		
BOX-MSSF5 (ステンレス)	2- 2	2	8.5	8,500	1,000本/箱	
		3	6.0	6,000		
		4				
		5				
		6	7.0	7,000		
		2.5- 3	4	4.6		4,600
	5		5.2	5,200		
	6					
	6					
	2.6- 3		4	4.6		4,600
			5	5.2		5,200
		6				
		6				
		3- 3	4	2.9		2,900
			5			
	6					
	8					
	10		3.2			
4- 4	5		2.9		2,900	
	6					
	8					
	8					
	10	3.1		3,100		
	5- 5	6		2.9		2,900
8						
8						
10		3.1	3,100			



RoHS

Type	材質	硬度	表面処理
BOX-MSSK	SCM435	45HRC~	四三酸化鉄皮膜
BOX-MSSU	SUS304相当	-	-

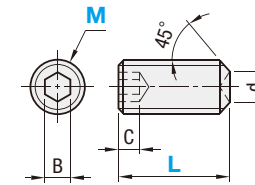

M×P (並目)	B	C (最小)	d (最大)
2 × 0.4	0.9	0.8	1
2.5 × 0.45	1.3	1.2	1.2
2.6 × 0.45	1.3	1.2	1.2
3 × 0.5	1.5	1.2	1.4
4 × 0.7	2	1.5	2
5 × 0.8	2.5	2	2.5

☑️ 単品販売もご用意です。☑️ P.201

☑️ ご注文の際は箱数でご指定ください。数量1のご注文で1箱が納入されます。

Order 注文例 **型式**
BOX - MSSK5 - 5
BOX - MSSU2 - 3

Delivery 出荷日 **在庫品** 翌日出荷 ☑️ P.89
☑️ ご希望によりPM5:00迄、当日出荷受付致します。

■ 社内在庫用やご使用数の多い場合には箱販売がお得です。

型式	Type	M-L	¥基準単価		箱入数	
			1本あたりの価格	1箱		
BOX-MSSK	2- 2	2	8.3	8,300	1,000本/箱	
		3	6.0	6,000		
		4				
		5				
		6	6.5	6,500		
		2.5- 3	4	4.6		4,600
	5		5.2	5,200		
	6					
	6					
	2.6- 3		4	4.6		4,600
			5	5.2		5,200
		6				
		6				
		3- 3	4	2.9		2,900
			5			
	6					
	8					
	10		3.2			
4- 4	5		2.9		2,900	
	6					
	8					
	8					
	10	3.1		3,100		
	5- 5	6		2.9		2,900
8						
8						
10		3.1	3,100			

型式	Type	M-L	¥基準単価		箱入数	
			1本あたりの価格	1箱		
BOX-MSSU (ステンレス)	2- 2	2	8.5	8,500	1,000本/箱	
		3	6.0	6,000		
		4				
		5				
		6	7.0	7,000		
		2.5- 3	4	4.6		4,600
	5		5.2	5,200		
	6					
	6					
	2.6- 3		4	4.6		4,600
			5	5.2		5,200
		6				
		6				
		3- 3	4	2.9		2,900
			5			
	6					
	8					
	10		3.2			
4- 4	5		2.9		2,900	
	6					
	8					
	8					
	10	3.1		3,100		
	5- 5	6		2.9		2,900
8						
8						
10		3.1	3,100			

☑️ ナット・座金

箱販売 ナットJIS1種/JIS3種

CADデータフォルダ名: 35_Screws



RoHS

■ナットJIS1種

Type	材質	表面処理
BOX-LBNR	SAE1008 (SWRCH相当)	三価クロメート
BOX-SLBNR	SUS304	-

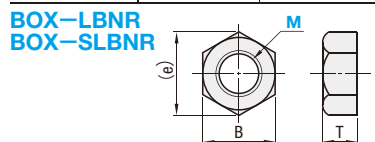

M×P (並目)	B	(e)	T
2 ×0.4	4	4.6	1.6
2.5×0.45	5	5.8	2
2.6×0.45	5	5.8	2
3 ×0.5	5.5	6.4	2.4
4 ×0.7	7	8.1	3.2
5 ×0.8	8	9.2	4
6 ×1.0	10	11.5	5
8 ×1.25	13	15	6.5
10 ×1.5	17	19.6	8

☑️単品販売もご用意。☑️ P.225



RoHS

■ナットJIS3種

Type	材質	表面処理
BOX-KNTR	SAE1008 (SWRCH相当)	三価クロメート
BOX-SKNTR	SUS304	-

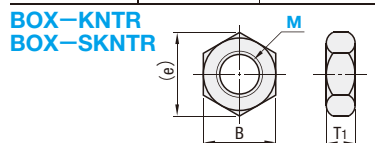

M×P (並目)	B	(e)	T1
3×0.5	5.5	6.4	1.8
4×0.7	7	8.1	2.4
5×0.8	8	9.2	3.2
6×1.0	10	11.5	3.6
8×1.25	13	15	5
10×1.5	17	19.6	6

☑️単品販売もご用意。☑️ P.225

☑️ご注文の際は箱数でご指定ください。数量1のご注文で1箱が納入されます。

Order 注文例

型式
BOX-LBNR2.5
BOX-SKNTR10

Delivery 出荷日

在庫品 翌日出荷 ☑️ P.89

☑️ご希望によりPM5:00迄、当日出荷受付致します。

■社内在庫用やご使用数の多い場合には箱販売がお得です。

型式	Type	M	¥基準単価		箱入数
			1コあたりの価格	1箱	
BOX-LBNR	2	2	1.6	1,600	1,000コ/箱
		2.5			
		2.6			
		3			
		4			
		5			
	4	4	1.1	1,100	500コ/箱
		5	1.3	1,300	
		6	2.0	2,000	
		8	4.0	2,000	
10	7.3	1,460	200コ/箱		

型式	Type	M	¥基準単価		箱入数	
			1コあたりの価格	1箱		
BOX-SLBNR (ステンレス)	2	2	2.0	2,000	1,000コ/箱	
		2.5				
		2.6				
	3	3	2.8	2,800		500コ/箱
		4	3.0	3,000		
	5	5	3.0	3,000		200コ/箱
		6	3.8	3,800		
	8	8	5.0	2,500		200コ/箱
		10	9.0	1,800		

型式	Type	M	¥基準単価		箱入数
			1コあたりの価格	1箱	
BOX-KNTR	3	3	1.3	1,300	1,000コ/箱
		4	1.5	1,500	
		5	1.6	1,600	
		6	2.2	2,200	
		8	4.4	2,200	
	10	8.0	1,600	200コ/箱	

型式	Type	M	¥基準単価		箱入数	
			1コあたりの価格	1箱		
BOX-SKNTR (ステンレス)	3	3	2.8	2,800	1,000コ/箱	
		4				
		5				
	4	4	3.0	3,000		500コ/箱
		6	3.8	3,800		
		8	8.0	4,000		
10	16.0	3,200	200コ/箱			

箱販売 ばね座金/平座金

CADデータフォルダ名: 35_Screws



RoHS

■ばね座金

Type	材質	表面処理
BOX-SLW	SWHR57	三価クロメート
BOX-SSLW	SUS304	-

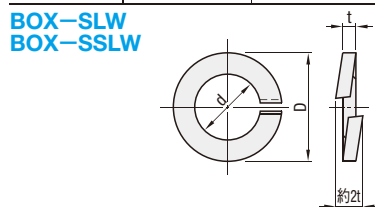

No.	d	D	t
3	3.1	5.9	0.7
4	4.1	7.6	1
5	5.1	9.2	1.3
6	6.1	12.2	1.5
8	8.2	15.4	2
10	10.2	18.4	2.5
12	12.2	21.5	3

☑️単品販売もご用意。☑️ P.222



RoHS

■平座金

Type	材質	表面処理
BOX-PWF	SPCC相当	三価クロメート
BOX-SPWF	SUS304	-

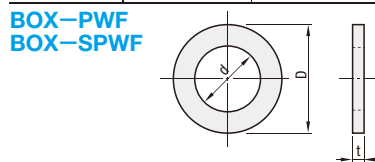

No.	d	D		t
		BOX-PWF	BOX-SPWF	
3	3.2	6	7	0.5
4	4.3	8	9	0.8
5	5.3	10	10	1
6	6.4	12.5	12.5	1.6
8	8.4	15.5	17	1.6
10	10.5	18	21	2
12	13.0	21	24	2.5

☑️単品販売もご用意。☑️ P.222

☑️ご注文の際は箱数でご指定ください。数量1のご注文で1箱が納入されます。

Order 注文例

型式
BOX-SSLW3
BOX-PWF3

Delivery 出荷日

在庫品 翌日出荷 ☑️ P.89

☑️ご希望によりPM5:00迄、当日出荷受付致します。

■社内在庫用やご使用数の多い場合には箱販売がお得です。

型式	Type	No.	¥基準単価		箱入数
			1コあたりの価格	1箱	
BOX-SLW	3	3	0.35	700	2,000コ/箱
		4	0.4	800	
		5	0.6	1,200	
		6	0.9	1,800	
		8	1.1	2,200	
		10	2.2	2,200	
12	3.7	2,590	700コ/箱		

型式	Type	No.	¥基準単価		箱入数	
			1コあたりの価格	1箱		
BOX-SSLW (ステンレス)	3	3	0.9	1,800	2,000コ/箱	
		4				
		5				1.3
	6	6	1.6	3,200		1,000コ/箱
		8	2.1	4,200		
	10	3.8	3,800	700コ/箱		
12	5.7	3,990	700コ/箱			

型式	Type	No.	¥基準単価		箱入数
			1コあたりの価格	1箱	
BOX-PWF	3	3	0.3	600	2,000コ/箱
		4	0.4	800	
		5	0.6	1,200	
		6	0.8	1,600	
		8	1.4	2,800	
	10	2.5	2,500	1,000コ/箱	
12	3.8	2,660	700コ/箱		

型式	Type	No.	¥基準単価		箱入数		
			1コあたりの価格	1箱			
BOX-SPWF (ステンレス)	3	3	1.0	2,000	2,000コ/箱		
		4				1.5	3,000
		5				2.0	4,000
	6	6	2.5	5,000		1,000コ/箱	
		8	3.0	6,000			
		10	5.5	5,500			
12	8.5	5,950	700コ/箱				

35
ねじ・座金
ナット

〔BOX SET〕 RETAINING RINGS -C TYPE EXTERNAL- / RETAINING RINGS -E TYPE-
箱販売 C形止め輪(軸用)/E形止め輪

〔BOX SET〕 THREAD INSERTS / TANGLESS® INSERTS
箱販売 ネジインサート/タングレスインサート

◎ CADデータフォルダ名: 36_Misc



RoHS

■ C形止め輪(軸用)

Type	材質	硬度
BOX-STWN	ばね用鋼	44~53HRC
BOX-STWS	SUS304-CSP	36~44HRC

BOX-STWN
 BOX-STWS(ステンレス)

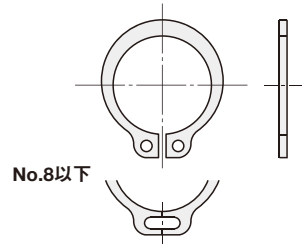

No.8以下

- ① 詳細寸法をご確認ください。☑ P.249
- ② 単品販売もございます。☑ P.249
- ③ 取付工具をご用意しております。☑ P.250



RoHS

■ E形止め輪

Type	材質	硬度	表面処理
BOX-NETW	ばね用鋼	44~53HRC	三価クロメート
BOX-NETWS	SUS304-CSP	37~46HRC	-

BOX-NETW
 BOX-NETWS(ステンレス)



- ① 詳細寸法をご確認ください。☑ P.249
- ② 単品販売もございます。☑ P.249

③ ご注文の際は箱数でご指定ください。
 数量1のご注文で1箱が納入されます。

Order 注文例
 型式
 BOX-STWN10
 BOX-NETWS3

Delivery 出荷日
 在庫品 翌日出荷
 ☑ P.89
 ④ ご希望によりPM5:00迄、
 当日出荷受付致します。

■ 社内在庫用やご使用数の多い場合には箱販売がお得です。

型式	Type	No.	¥基準単価		箱入数
			1コあたりの価格	1箱	
BOX-STWN		3	2.4	4,800	2,000コ/箱
		4			
		5			
		6	2.5	5,000	1,000コ/箱
		8			
		10			
		12	4.3	4,300	500コ/箱
		15	7.1	3,550	
		20	8.6	4,300	
		25	10.0	5,000	

型式	Type	No.	¥基準単価		箱入数		
			1コあたりの価格	1箱			
BOX-STWS (ステンレス)		4	6.5	13,000	2,000コ/箱		
		5	6.7	13,400			
		6	7.1	14,200			
				8	8.2	16,400	1,000コ/箱
				10	11.0	11,000	
				12	12.0	12,000	
				15	14.0	7,000	
				20	15.0	7,500	
				25	18.0	9,000	

型式	Type	No.	¥基準単価		箱入数			
			1コあたりの価格	1箱				
BOX-NETW		1.2	1.1	2,200	2,000コ/箱			
		1.5						
		2	1.0	2,000				
		2.5						
		3						
				4		1.3	2,600	1,000コ/箱
				5		1.5	3,000	
				6		1.8	3,600	
7	3.3			3,300				
8	3.6			3,600				

型式	Type	No.	¥基準単価		箱入数			
			1コあたりの価格	1箱				
BOX-NETWS (ステンレス)		1.2	1.2	2,400	2,000コ/箱			
		1.5						
		2						
		2.5	1.6	3,200				
		3						
		4						
				5		2.0	4,000	1,000コ/箱
				6		2.3	4,600	
7	4.3			4,300				
8	4.8			4,800				



RoHS

■ ネジインサート

Type	材質
BOX-HLTS	SUS304

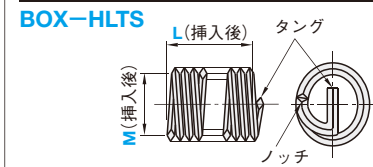

M(並目)	タップ下穴径(参考)
3	3.11~3.20
4	4.16~4.29
5	5.18~5.33
6	6.22~6.40
8	8.28~8.48

- ① ※M、Lはタップ穴挿入後のサイズです。
- ② 挿入前は挿入後に比べ、L寸法が短くなります。
- ③ 専用工具、取扱方法をご確認ください。☑ P.255
- ④ 単品販売もございます。☑ P.255



RoHS

■ タングレスインサート

Type	材質
BOX-TLTS	SUS304

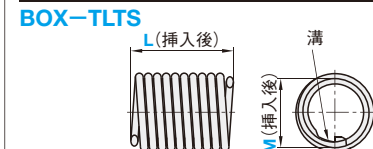

M(並目)	タップ下穴径(参考)
2.5	2.60~2.65
3	3.12~3.20
4	4.17~4.30
5	5.16~5.33
6	6.25~6.42
8	8.31~8.52

- ① ※M、Lはタップ穴挿入後のサイズです。
- ② 挿入前は挿入後に比べ、L寸法が短くなります。
- ③ 専用工具、取扱方法をご確認ください。☑ P.256
- ④ 単品販売もございます。☑ P.256

⑤ ご注文の際は箱数でご指定ください。
 数量1のご注文で1箱が納入されます。

Order 注文例
 型式
 BOX-HLTS5-10
 BOX-TLTS2.5-3.8

Delivery 出荷日
 在庫品 翌日出荷
 ☑ P.89
 ⑥ ご希望によりPM5:00迄、
 当日出荷受付致します。

■ 社内在庫用やご使用数の多い場合には箱販売がお得です。

型式	Type	※M- L	¥基準単価		箱入数		
			1コあたりの価格	1箱			
BOX-HLTS (ステンレス)		3-3	45	4,500	100コ/箱		
		4.5					
		6	48	4,800			
		4-4	38	3,800			
		6					
		8					
		5-5					
				7.5		37	3,700
				10			
				8-8		40	4,000
12	41			4,100			

型式	Type	※M- L	¥基準単価		箱入数
			1コあたりの価格	1箱	
BOX-TLTS (ステンレス)		2.5-2.5	50	5,000	100コ/箱
		3.8	53	5,300	
		5	55	5,500	
		3-3	50	5,000	
		4.5	53	5,300	
		6	55	5,500	
		4-4	51	5,100	
		6	54	5,400	
		8	56	5,600	
		5-5	51	5,100	
		7.5	54	5,400	
		10	56	5,600	
		6-6	52	5,200	
		9	55	5,500	
		12	57	5,700	
		8-8	55	5,500	
12	57	5,700			
16	59	5,900			

③5
 ナット・
 座金

六角穴付ボルト



六角穴付ボルト

—ステンレス—

☝ご使用数が多い場合には箱販売がお得です。☞P.153

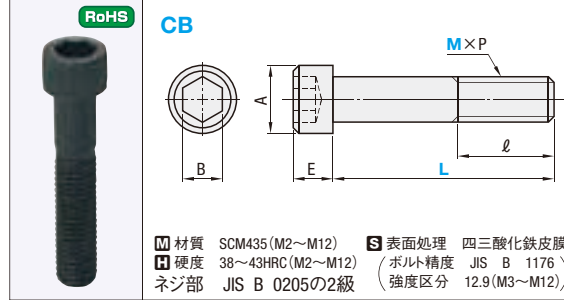

M×P	A	E	B
2×0.4	3.8	2	1.5
2.5×0.45	4.5	2.5	2
2.6×0.45	4.5	2.6	2
3×0.5	5.5	3	2.5
4×0.7	7	4	3
5×0.8	8.5	5	4
6×1.0	10	6	5
8×1.25	13	8	6
10×1.5	16	10	8
12×1.75	18	12	10

※強度区分とは、ネジの引張強さです。

(例) 12.9
降伏点または耐力の最小値が引張強さの90%であることを示します。
引張強さの最小値が1220N/mm²であることを示します。

(例) 10.9
降伏点または耐力の最小値が引張強さの90%であることを示します。
引張強さの最小値が1040N/mm²であることを示します。

参考：六角穴付ボルトに対するザグリ及びボルト穴の寸法 ☞ P.1777

型式	Type	M	L	ℓ	¥パラチャージ	¥基準単価						
CB 2-	4	5	6	全ねじ	+45円/本	1~49本						
						50本~						
						40						
						50						
						60						
						CB 2.5-	4	5	6	全ねじ	+45円/本	1~49本
												50本~
												40
												50
												60
												60
						CB 2.6-	4	5	6	全ねじ	+45円/本	1~49本
												50本~
												40
												50
60												
60												
CB 3-	5	6	8	全ねじ	+45円/本	1~49本						
						50本~						
						9						
						10						
						12						
						15						
						18						
						20						
						25						
						30						
						35						
CB 4-	5	6	8	全ねじ	+45円/本	1~49本						
						50本~						
						9						
						10						
						12						
						15						
						18						
						20						
						25						
						30						
						35						

型式	Type	M	L	ℓ	¥パラチャージ	¥基準単価
CB 5-	5	6	8	全ねじ	+45円/本	1~49本
						50本~
						15
						14
						9
						9
						10
						11
						12
						13
						14
CB 6-	6	8	全ねじ	+45円/本	1~49本	
					50本~	
					15	
					14	
					9	
					9	
					10	
					11	
					12	
					13	
					14	
CB 8-	8	10	全ねじ	+45円/本	1~49本	
					50本~	
					21	
					15	
					13	
					13	
					14	
					15	
					16	
					17	
					18	
CB 10-	10	12	全ねじ	+45円/本	1~49本	
					50本~	
					28	
					17	
					16	
					17	
					19	
					21	
					23	
					25	
					27	
CB 12-	12	15	全ねじ	+45円/本	1~49本	
					50本~	
					29	
					23	
					24	
					25	
					27	
					29	
					30	
					31	
					31	

型式	Type	M	L	ℓ	¥パラチャージ	¥基準単価
CB 8-	8	10	全ねじ	+45円/本	1~49本	
					50本~	
					21	
					15	
					13	
					14	
					15	
					16	
					17	
					18	
					19	
					21	
					23	
					25	
					CB 10-	10
50本~						
28						
17						
16						
17						
19						
21						
23						
25						
27						
CB 12-	12	15	全ねじ	+45円/本	1~49本	
					50本~	
					29	
					23	
					24	
					25	
					27	
					29	
					30	
					31	
					31	

*ℓ部はJIS B 1176(2000)に基づきます。
 ☝M12より大きいサイズ、L寸が長いものはプレス金型用標準部品に掲載されています。

Order 注文例 **型式 CB8-40**

Delivery 出荷日 **在庫品 翌日出荷 ☞ P.89**
 ☝ご希望によりPM5:00迄、当日出荷受付致します。

☝部 1~49本のご注文は基準単価+パラチャージを申し受けます。
 [計算例] CB3-5 を2本ご注文の場合
 (基準単価9円+パラチャージ45円)×2本=108円

☝ご使用数が多い場合には箱販売がお得です。☞P.154

☝ご使用数が多い場合には箱販売がお得です。☞P.154

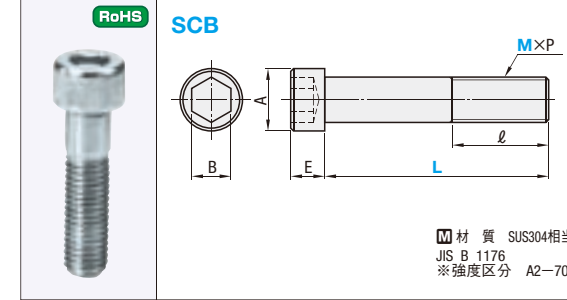

M×P	A	E	B
2×0.4	3.8	2	1.5
2.5×0.45	4.5	2.5	2
2.6×0.45	4.5	2.6	2
3×0.5	5.5	3	2.5
4×0.7	7	4	3
5×0.8	8.5	5	4
6×1.0	10	6	5
8×1.25	13	8	6
10×1.5	16	10	8
12×1.75	18	12	10

※強度区分とは、ネジの引張強さです。

(例) A2-70
引張強さの最小値が700N/mm²であることを示します。
銅種区分がA2(オーステナイト系ステンレス)

参考：六角穴付ボルトに対するザグリ及びボルト穴の寸法 ☞ P.1777

型式	Type	M	L	ℓ	¥基準単価	¥スライド単価					
SCB 2-	3	4	5	全ねじ	1~9本	10~29本					
					30~99本						
					100本以上						
					130						
					80						
					39						
					30						
					SCB 2.5-	4	5	6	全ねじ	1~9本	10~29本
										30~99本	
										100本以上	
										125	
										75	
										38	
					SCB 2.6-	4	5	6	全ねじ	1~9本	10~29本
										30~99本	
100本以上											
113											
63											
34											
SCB 3-	4	5	6	全ねじ	1~9本	10~29本					
					30~99本						
					100本以上						
					80						
					60						
					40						
					12						
					10						
					6						
					6						
					6						
SCB 4-	5	6	8	全ねじ	1~9本	10~29本					
					30~99本						
					100本以上						
					85						
					35						
					21						
					12						
					8						
					8						
					8						
					8						

型式	Type	M	L	ℓ	¥基準単価	¥スライド単価					
SCB 4-	30	35	20	全ねじ	1~9本	10~29本					
					30~99本						
					100本以上						
					85						
					35						
					21						
					12						
					12						
					13						
					16						
					16						
					SCB 5-	6	8	全ねじ	+45円/本	1~9本	10~29本
										30~99本	
										100本以上	
										95	
40											
30											
20											
8											
8											
8											
8											
SCB 6-	8	10	全ねじ	+45円/本	1~9本	10~29本					
					30~99本						
					100本以上						
					85						
					35						
					21						
					12						
					12						
					13						
					16						
					16						

型式	Type	M	L	ℓ	¥基準単価	¥スライド単価
SCB 8-	18	20	全ねじ	+45円/本	1~9本	10~29本
					30~99本	
					100本以上	
					95	
					45	
					30	
					20	
					16	
					16	
					18	
					20	
					20	
					23	
					26	
					28	
SCB 10-	12	14	全ねじ	+45円/本	1~9本	10~29本
					30~99本	
					100本以上	
					140	
					105	
					70	
					57	
					60	
					60	
					60	
					60	
60						
SCB 12-	15	18	全ねじ	+45円/本	1~9本	10~29本
					30~99本	
					100本以上	
					200	
					140	
					69	
					50	
					50	
					50	
					50	
					50	
50						

Order 注文例 **型式 SCB3-5**

Delivery 出荷日 **在庫品 翌日出荷 ☞ P.89**
 ☝ご希望によりPM5:00迄、当日出荷受付致します。

35
ナット・座金

六角穴付ボルト

—三価クロメート—

CADデータフォルダ名: 35_Screws

RoHS **CBE**

M 材質 SCM435
S 表面処理 三価クロメート
H 硬度 HRC32~39
※強度区分 10.9

M×P	A	E	B
2×0.4	3.8	2	1.5
2.6×0.45	4.5	2.6	2
3×0.5	5.5	3	2.5
4×0.7	7	4	3
5×0.8	8.5	5	4
6×1.0	10	6	5
8×1.25	13	8	6
10×1.5	16	10	8
12×1.75	18	12	10

※強度区分とは、ネジの引張強さです。
(例) 10.9
降伏点または耐力の最小値が引張強さの90%であることを示します。
引張強さの最小値が1040N/mm²であることを示します。

参考：六角穴付ボルトに対するザグリ及びボルト穴の寸法 **P1777**

六角穴付ボルト(パック販売)/六角穴付ボルト

—三価クロメート/ユニクロメッキ—



CADデータフォルダ名: 35_Screws

RoHS **PACK-SCBE**

M 材質 SCM435
S 表面処理 三価クロメート
H 硬度 HRC32~39
※強度区分 10.9

CBM **CBMはRoHS非対応**

M 材質 SCM435
S 表面処理 ユニクロメッキ
H 硬度 HRC32~39
※強度区分 10.9

型式	ℓ	¥基準単価		¥スライド単価	
		1~9本	10~19本	20~49本	50本以上
CBE 2-5	5	120	72	48	30
	6	120	72	48	30
	8	120	72	48	30
	10	120	72	48	30
CBE 2.6-5	5	110	61	44	30
	6	110	61	44	30
	8	120	66	48	30
	10	120	66	48	30
CBE 3-4	4	79	55	32	25
	5	69	31	28	22
	6	69	31	28	19
	8	69	31	28	19
	10	74	33	30	22
	12	74	33	30	22
	15	74	33	30	22
	18	74	33	30	22
	20	74	33	30	22
	25	77	35	31	24
	30	82	37	33	28
	35	82	45	33	28
CBE 4-5	5	84	46	34	25
	6	74	33	30	22
	8	74	33	30	22
	10	74	33	30	22
	12	79	36	32	22
	15	79	36	32	24
	18	79	36	32	24
	20	79	36	32	24
	25	79	36	32	24
	30	84	38	34	31
	35	87	39	35	33
	CBE 5-6	6	94	42	38
8		74	33	30	22
10		74	33	30	22
12		74	33	30	22
15		79	36	32	24
18		79	36	32	24

型式	ℓ	¥基準単価		¥スライド単価	
		1~9本	10~19本	20~49本	50本以上
CBE 5-15	15	74	33	30	24
	18	79	36	32	28
	20	79	36	32	28
	25	79	36	32	28
	30	87	39	35	33
CBE 6-8	8	89	40	36	24
	10	74	33	30	24
	12	74	33	30	24
	15	74	33	30	24
	18	79	36	32	28
CBE 8-10	10	110	54	53	52
	12	94	42	41	39
	15	94	42	41	39
	18	94	42	41	39
	20	99	45	44	39
	25	99	45	44	39
	30	99	45	44	39
	35	110	57	56	55
	40	115	63	62	61
	45	115	67	66	65
	50	125	89	88	87
	55	125	110	109	108

型式	ℓ	¥基準単価		¥スライド単価	
		1~9本	10~19本	20~49本	50本以上
CBE 8-60	60	135	132	131	130
	65	155	142	141	140
	70	175	150	145	140
	75	200	160	150	140
CBE 10-15	15	120	68	66	65
	20	120	68	66	65
	25	120	68	66	65
	30	130	75	70	69
CBE 12-15	15	170	119	90	75
	20	170	119	90	75
	25	170	119	90	77
	30	190	133	100	80
	35	210	147	110	85
	40	240	168	120	89
	45	260	182	125	92
	50	280	196	130	98
	55	300	210	140	100
	60	330	231	150	108

Order注文例 **型式 CBE4-10**

Delivery出荷日 **在庫品** 翌日出荷 **P89**
*ご希望によりPM5:00迄、当日出荷受付致します。

型式	ℓ	PACK-SCBE		型式	ℓ	PACK-SCBE	
		¥基準単価	¥スライド単価			¥基準単価	¥スライド単価
PACK-SCBE 2-5	2	1,500	900	PACK-SCBE 6-8	6	1,190	710
	5	1,500	900		8	1,190	710
	8						
	10						
PACK-SCBE 2.6-5	2.6			1,480	880		
	5	1,610	960				
	8	1,910	1,140				
	10	2,130	1,260				
	15	2,480	1,470				
	20	2,690	1,600				
PACK-SCBE 3-5	3	940	560	PACK-SCBE 3-5	3	1,100	680
	5				1,100	680	
	8				1,190	710	
	10				1,390	820	
	15				2,710	1,660	
	20				3,020	1,830	
PACK-SCBE 4-6	4	1,100	680	PACK-SCBE 4-6	4	1,950	1,180
	6				2,150	1,300	
	8				2,710	1,660	
	10				3,230	1,960	
	15				4,330	2,610	
	20				5,400	3,260	
PACK-SCBE 5-8	5	1,190	710	PACK-SCBE 5-8	5	1,300	780
	8				1,380	820	
	10				1,440	860	
	15				1,480	880	
	20				1,740	1,000	
	25				1,540	920	
PACK-SCBE 5-8	5	1,100	680	PACK-SCBE 5-8	5	1,500	900
	8				1,540	920	
	10				1,600	960	
	12				1,700	1,020	
	15				1,780	1,060	
	20				1,840	1,100	
	25				1,950	1,170	
	30				2,000	1,200	
	35				2,160	1,300	
	40				2,550	1,520	

*ℓ部はJIS B 1176(2000)に基づきます。

Order注文例 **型式 PACK-SCBE6-10 CBM8-20**

Delivery出荷日 **在庫品** 翌日出荷 **P89**
*ご希望によりPM5:00迄、当日出荷受付致します。

PACK-SCBEはパック販売、CBMは単品販売となります。
*パック販売品は注文数量1で1パック納入されます。

型式	ℓ	パラチャージ		型式	ℓ	パラチャージ							
		¥基準単価	¥スライド単価			¥基準単価	¥スライド単価						
CBM 3-6	3	+50円/本	15	CBM 8-12	8	+50円/本	40	25					
	6				36		14						
	10				40		15						
	12				48		19						
	15				55		21						
	20				61		24						
CBM 4-6	4	+50円/本	19	7									
	6		25	10									
	8		30	18									
	10		30	18									
	12		101	40									
	15		122	48									
CBM 10-15	10	+50円/本	21	CBM 10-15	10	+50円/本	61	24					
	12				71		28						
	15				80		31						
	20				92		36						
	25				101		40						
	30				122		48						
	CBM 5-8				5		+50円/本	19	CBM 12-15	12	+50円/本	101	40
					8					120		47	
					10					141		56	
					15					164		65	
					20					187		74	
					25					202		80	
CBM 6-8	6	+50円/本	17	CBM 6-8	6	+50円/本	23	9					
	8				27		10						
	10				29		11						
	12				34		13						
	15				40		15						
	20				42		16						
CBM 8-12	8	+50円/本	23	CBM 8-12	8	+50円/本	25	17					
	10				29		11						
	12				34		13						
	15				40		15						
	20				42		16						
	25				46		18						

☉部 1~14本のご注文は基準単価+パラチャージを申し受けます。
[計算例] CBM3-6を2本ご注文の場合
(基準単価15円+パラチャージ50円)×2本=130円
*ℓ部はJIS B 1176(2000)に基づきます。

35
ナット・座金

六角穴付ボルト/止め穴付六角穴付ボルト

—緩み止めタイプ—



CADデータフォルダ名: 35_Screws

六角穴付ボルト—緩み止めタイプ—



Type	材質	表面処理	硬度	強度区分	M×P	A	E	B
LB	SCM435	四三酸化鉄皮膜	38~43HRC	12.9	4×0.7	7	4	3
SUSLB	SUS304相当	—	—	A2-70	5×0.8	8.5	5	4
					6×1.0	10	6	5
					8×1.25	13	8	6
					10×1.5	16	10	8
					12×1.75	18	12	10

※強度区分とは、ネジの引張強さです。
(例) 12.9
降伏点または耐力の最小値が引張強さの90%であることを示します。
引張強さの最小値が1220N/mm²であることを示します。
(例) A2-70
引張強さの最小値が700N/mm²であることを示します。
鋼種区分がA2(オーステナイト系ステンレス)

◎(緩み防止処理とは)
ねじ溝部に弾性・耐摩耗性・耐油性に優れた特殊樹脂を塗布した処理です。
効果は繰り返し使用当初が最大効果となり、4回目以降から効果は徐々に小さくなります。

型式	ℓ	LB		SUSLB	
		¥基準単価	¥スライド単価	¥基準単価	¥スライド単価
Type M-L		1~99本	100~200	1~99本	100~200
LB SUSLB	4-8 10 12 15 20 25 30	13	—	50	45
	20	14	—	—	—
LB SUSLB	5-10 12 15 20 25 30 35	14	—	55	50
	22	15	60	62	54
		16	62	—	56
LB SUSLB	6-10 15 20 25 30 35 40 45 50	14	—	58	52
	24	15	60	64	54
		16	64	68	61
		17	68	70	63
		19	72	74	65
		20	74	—	67

◎価格表記の無いサイズは規格がありません。◎表示数量超えはお見積り

Order 注文例 型式 LB8-40

Delivery 出荷日 在庫品 翌日出荷 P89

◎ご希望によりPM5:00迄、当日出荷受付致します。

Price 価格

◎数量スライド価格 (◎1円未満切り捨て) P89

数量	1~29	30~149	150~200	201~300
パラチャージ	—	—	—	—
標準単価	—	—	—	—
価格	緑部+50円	緑部+15円	価格表	5%

◎1~149本のご注文(緑部)は、基準単価+パラチャージ(15円)又は50円(本)を申し受けます。
【計算例】 LB4-8 を2本ご注文の場合 (基準単価13円+パラチャージ50円)×2本=126円
◎表示数量超えはお見積り

止め穴付六角穴付ボルト

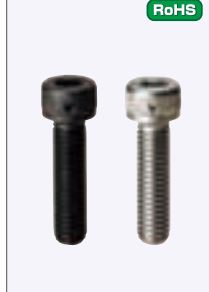

Type	材質	表面処理	硬度	強度区分	M×P	A	E	B
CBLH	SCM435	四三酸化鉄皮膜	22~29HRC	8.8相当	6×1.0	10	6	5
SCBLH	SUS304相当	—	—	A2-70相当	8×1.25	13	8	6
					10×1.5	16	10	8
					12×1.75	18	12	10

◎頭部の穴にワイヤや針金を通し、緩み止めや脱脂防止として使用できます。

型式	ℓ	CBLH		SCBLH	
		¥基準単価	¥スライド単価	¥基準単価	¥スライド単価
Type M-L		1~49本	50~100	1~49本	50~100
CBLH SCBLH	6-10 12 15 20 25 30 35 40 45 50	310	217	340	238
	24	—	—	350	245
CBLH SCBLH	8-12 15 20 25 30 35 40 45	330	231	350	245
	28	—	—	360	252
CBLH SCBLH	10-20 25 30 35 40 45	350	245	370	259
	32	360	252	370	259
CBLH SCBLH	12-25 30 35 40 45 50	370	259	420	294

◎価格表記の無いサイズは規格がありません。◎表示数量超えはお見積り

タップ付キャップボルト



Type	材質	表面処理	強度区分
TSCB	SUS304相当	—	A2-50相当

◎タップ付キャップボルトは、全ねじ・並目です。

型式	M2(並目) (タップサイズ)	A	E	B	TSCB	
					¥基準単価	¥スライド単価
Type M1(並目)-L					1~9本	10本以上
TSCB	6-10 12 16 20 25	3	10	6	5	430
	8-10 16 25 30 35	4	13	8	6	460
	10-16 20 25	4	16	10	8	530
	12-20 25	6	18	12	10	570
	16-30 35	8	24	16	14	700

Order 注文例 型式 M2 CBLH8-12 SCBLH8-10 TSCB10-20 5

Delivery 出荷日 在庫品 翌日出荷 P89

◎ご希望によりPM5:00迄、当日出荷受付致します。

◎省スペース対応
取付座面にスペースがない時や、複数のボルト穴に座面にあけない時に御利用頂けます。

六角穴付ボルト/カバーキャップ

—細目タイプ/左ねじタイプ—



CADデータフォルダ名: 35_Screws

六角穴付ボルト—細目タイプ—



Type	材質	表面処理	硬度	強度区分
CBPK	SCM435	四三酸化鉄皮膜	39~44HRC	12.9
SCBPK	SUS304相当	—	—	A2-70

型式	M×P	ℓ	A	E	B	CBPK		SCBPK		
						¥基準単価	¥スライド単価	¥基準単価	¥スライド単価	
Type M-L						1~9本	10本以上	1~9本	10本以上	
CBPK SCBPK	6-10 12 15 20 25	6 × 0.75	全ねじ	10	6	5	190	120	230	190
	8-12 15 20 25	8 × 1.0	全ねじ	13	8	6	190	120	230	190
	10-15 20 25 30	10 × 1.25	全ねじ	16	10	8	220	150	250	210
	12-20 25 30 35 40 45 50	12 × 1.25	全ねじ	18	12	10	220	150	250	210

◎*SCBPKは全ねじになります。

六角穴付ボルト—左ねじタイプ—



Type	材質	表面処理	硬度	強度区分
BCBL	SCM435	四三酸化鉄皮膜	38~43HRC	12.9相当
SCBL	SUS304相当	—	—	A2-70相当

型式	M×P	A	E	B	BCBL		SCBL		
					¥基準単価	¥スライド単価	¥基準単価	¥スライド単価	
Type M-L					1~9本	10本以上	1~9本	10本以上	
BCBL SCBL	4-10 12 15 20	4 × 0.7	7	4	3	350	175	400	245
	5-10 12 15 20	5 × 0.8	8.5	5	4	370	185	430	255
	6-10 12 15 20 25	6 × 1.0	10	6	5	440	220	550	330
	8-15 20 25 30	8 × 1.25	13	8	6	480	240	600	360
	10-20 25 30 40	10 × 1.5	16	10	8	520	260	780	470
	12-20 25 30 40	12 × 1.75	18	12	10	580	290	—	—

◎価格表記の無いサイズは規格がありません。

六角穴付ボルト用カバーキャップ



型式	適用ボルト	D	D1	D2	D2公差	d	h	h1	t	¥基準単価	
BTCWSW BTCBSW	3	M3	4.5	1.5	2.5	+0.10 +0.05	1.5	1	0.3	1	45
	4	M4	6	2	3	+0.20	2	1.1	—	—	50
	5	M5	7.5	3	4	+0.10	3	1.3	0.4	1.5	50
	6	M6	9	4	5	—	4	1.5	—	1.8	55
	8	M8	12	5	6	—	4.5	1.8	—	2.3	60
	10	M10	15	6	8	+0.25 +0.15	6.5	2	0.5	2.9	70
	12	M12	17	8	10	—	8.5	2.2	0.6	3.5	80

Example 使用例

- 六角穴付ボルトの六角穴をカバーし、ゴミ詰まりを防止します。
- 白・黒の2色を用いて識別用途にご使用頂けます。
- 取り付け、取り外しを繰り返されますと、徐々に緩くなりますのでご注意ください。

Order 注文例 型式 BTCWS8 MTCSW6

Delivery 出荷日 在庫品 翌日出荷 P89

◎ご希望によりPM5:00迄、当日出荷受付致します。

ザグリ穴対応カバーキャップ



M	D2公差	R
M3	+0.3 ±0.1	0.2
M4・5	+0.4 +0.2	—
M6~12	+0.5 +0.3	0.5

◎材質 エーテル系ウレタン ショアA90

型式	No.	適用ボルト	D	D1	D2	d	h	h1	t	¥基準単価
MTCSW MTCSB MTCS	3	M3	9	7	2.5	1	1	0.2	1.2	90
	4	M4	10	8	3	1.5	1	0.2	1.7	90
	5	M5	12	9.5	4	2.5	1	0.2	2.2	90
	6	M6	14	11	5	3.5	1.3	0.3	2.7	120
	8	M8	17	13.5	6	4.8	1.5	0.3	3.5	120
	10	M10	21	16	8	6.5	2	0.4	4	140
	12	M12	23	17	10	8.5	2.5	0.5	5	140

Example 使用例

- 耐加水分解性に優れています。
- エーテル系ウレタンは、下記試験方法に適合しています。
- 食品衛生法・食品・添加物等の規格基準(昭和34年厚生省告示第370号)
- ゴム製の器具又は容器梱包(ほ乳器具を除く)(昭和61年厚生省告示第85号)

六角穴付ボタンボルト



CADデータフォルダ名: 35_Screws

ご使用数が多い場合には箱販売がお得です。P.157

■六角穴付ボタンボルト

RoHS

Type	材質	硬度	表面処理	強度区分
BCB	SCM435	34~44HRC	四三酸化鉄皮膜	10.9

※ e(不完全ねじ部)=最大2ピッチ

M×P (並目)	A	E	B	C (最小)	d	e
2×0.4	3.5	1.3	1.3	0.6	2.4	0.6
2.5×0.45	4.5	1.5	1.5	0.8	3	0.8
3×0.5	5.7	1.65	2	1.04	3.6	1
4×0.7	7.6	2.2	2.5	1.3	4.7	1.4
5×0.8	9.5	2.75	3	1.56	5.7	1.6
6×1.0	10.5	3.3	4	2.08	6.8	2
8×1.25	14.0	4.4	5	2.6	9.2	2.5
10×1.5	17.5	5.5	6	3.12	11.2	3.0

※強度区分とは、ネジの引張強さです。
 (例)10.9 降伏点または耐力の最小値が引張強さの90%であることを示します。
 引張強さの最小値が1040N/mm²であることを示します。

■BCB

型式	¥基準単価		¥スライド単価			
	Type	M-L	1~199本	200~299本	300~499本	500本以上
BCB	2-3	3	85	56	46	30
		4	85	56	46	30
		5	85	48	38	22
		6	85	52	42	26
		8	85	54	44	28
	2.5-4	4	75	50	40	24
		5	75	50	40	24
		6	75	50	40	24
		8	75	50	40	24
		10	85	56	46	30
	3-4	4	50	46	19	16
		5	26	23	11	8
		6	26	23	11	7
		8	26	23	11	7
		10	26	23	11	7
12		26	23	11	7	
15		26	23	11	8	
20		31	28	13	10	
25		34	31	15	12	
4-6		6	26	23	11	7
	8	26	23	11	7	
	10	26	23	11	7	
	12	26	23	11	7	
	15	26	23	11	7	
	20	36	33	15	9	
	25	40	36	16	10	
	30	45	41	19	11	
	5-6	6	27	24	11	7
		8	27	24	11	7
10		27	24	11	7	

型式	¥基準単価		¥スライド単価			
	Type	M-L	1~199本	200~299本	300~499本	500本以上
BCB	5-12	12	27	24	11	7
		15	32	29	13	8
		20	36	33	15	10
		25	40	36	16	11
		30	45	41	19	12
	6-8	8	37	34	14	9
		10	36	33	13	9
		12	36	33	13	9
		15	40	36	15	9
		20	40	36	15	10
	8-10	10	55	45	16	14
		12	55	45	16	14
		15	48	44	16	14
		20	53	48	18	15
		25	55	50	19	16
30		59	54	20	17	
35		66	60	22	20	
40		75	69	26	21	
45		81	74	28	23	
50		88	81	31	26	
10-15	15	150	55	38	30	
	20	130	50	29	25	
	25	130	50	31	26	
	30	140	55	33	30	
	35	150	55	35	31	
40	160	55	38	33		

■六角穴付ボタンボルト - ステンレス

RoHS

Type	材質	硬度	表面処理	強度区分
SBCB	SUS304相当	-	-	A2-50

※ e(不完全ねじ部)=最大2ピッチ

M×P (並目)	A	E	B	C (最小)	d	e
2×0.4	3.5	1.3	1.3	0.6	2.4	0.6
2.5×0.45	4.5	1.5	1.5	0.8	3	0.8
3×0.5	5.7	1.65	2	1.04	3.6	1
4×0.7	7.6	2.2	2.5	1.3	4.7	1.4
5×0.8	9.5	2.75	3	1.56	5.7	1.6
6×1.0	10.5	3.3	4	2.08	6.8	2
8×1.25	14.0	4.4	5	2.6	9.2	2.5

※強度区分とは、ネジの引張強さです。
 (例)A2-50 引張強さの最小値が500N/mm²であることを示します。
 鋼種区分がA2(オーステナイト系ステンレス)

■SBCB

型式	¥基準単価		¥スライド単価			
	Type	M-L	1~199本	200~299本	300~499本	500本以上
SBCB	2-3	3	90	70	60	40
		4	90	70	60	40
		5	90	70	60	40
		6	90	70	60	40
		8	90	70	60	40
	2.5-4	4	80	60	50	40
		5	80	60	50	38
		6	80	60	50	38
		8	80	60	50	38
		10	80	60	50	38
	3-4	4	60	50	45	42
		5	29	26	23	20
		6	29	26	23	20
		8	29	26	23	20
		10	29	26	23	20
12		29	26	23	20	
15		29	26	23	20	
20		36	32	28	24	
25		42	37	33	29	
4-6		6	29	26	23	19
	8	29	26	23	19	
	10	29	26	23	19	
	12	29	26	23	19	
	15	29	26	23	19	
	20	36	32	28	22	
	25	42	37	33	27	
	30	53	47	42	32	
	5-6	43	38	34	30	

型式	¥基準単価		¥スライド単価			
	Type	M-L	1~199本	200~299本	300~499本	500本以上
SBCB	5-8	8	41	36	32	28
		10	36	32	28	24
		12	36	32	28	24
		15	39	35	31	27
		20	43	38	34	29
	6-8	8	47	42	37	30
		10	46	41	36	30
		12	46	41	36	30
		15	49	44	39	31
		20	55	49	43	32
	8-10	10	61	54	48	33
		12	72	64	57	35
		15	80	71	63	38
		20	88	78	70	61
		25	88	78	70	61
30		87	78	68	60	
35		92	79	70	60	
40		97	82	75	60	
45		100	85	80	60	
50		110	95	90	60	
40	120	98	90	60		
45	135	105	90	60		
50	148	110	90	60		

Order 注文例 型式 BCB4-10 SBCB5-10

Delivery 出荷日 在庫品 翌日出荷 P.89

ご希望によりPM5:00迄、当日出荷受付致します。

35 ナット・座金

六角穴付ボタンボルト/六角穴付皿ボルト

-フランジ付タイプ-



CADデータフォルダ名: 35_Screws

六角穴付ボタンボルト-フランジ付タイプ

RoHS



Type	材質	硬度	表面処理	強度区分
BCBFB	SCM435	32~39HRC	四三酸化鉄皮膜	10.9相当
BCBFS	SUS304相当	-	-	A2-50相当

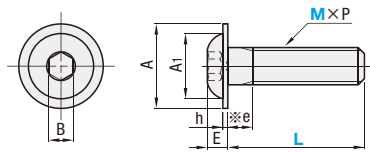

※ e(不完全ねじ部)=最大2ピッチ

M×P (並目)	A	A1	E	h (最小)	B
3×0.5	7	5.2	1.65	0.6	2
4×0.7	9.2	6.8	2.2	0.7	2.5
5×0.8	11.4	8.5	2.75	0.9	3
6×1.0	13.6	10.1	3.3	1	4

型式	BCBFB		BCBFS			
	¥基準単価	¥スライド単価	¥基準単価	¥スライド単価		
Type	M-L	1~10本	11本以上	1~10本	11本以上	
BCBFB BCBFS	3-5	-	-	200	100	
		6	150	80	200	100
		8	150	80	200	100
	4-6	8	180	90	230	110
		10	180	90	230	110
		12	180	90	230	110
	5-8	10	200	100	250	120
		12	200	100	250	120
		15	200	100	250	120
	6-8	10	250	110	290	130
		12	250	110	290	130
		15	250	110	290	130

Order 注文例 型式 BCBFB6-15 BCBFS3-8

Delivery 出荷日 在庫品 翌日出荷 P.89
 ※ご希望によりPM5:00迄、当日出荷受付致します。

※強度区分とは、ネジの引張強さです。

(例) 10.9
 降伏点または耐力の最小値が引張強さの90%であることを示します。
 引張強さの最小値が1040N/mm²であることを示します。

六角穴付皿ボルト

RoHS



Type	材質	硬度	表面処理	強度区分
FB	SCM435	32~39HRC	四三酸化鉄皮膜	10.9相当

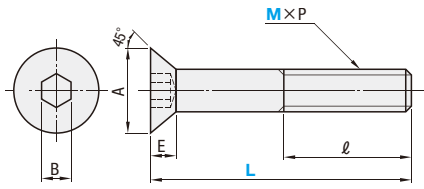

M×P (並目)	A	E	B
4×0.7	8	2.3	2.5
5×0.8	10	2.8	3.0
6×1.0	12	3.3	4.0
8×1.25	16	4.4	5.0
10×1.5	20	5.5	6.0

型式	ℓ	¥パラチャージ		¥基準単価	¥スライド単価		
		1~49本	50~199本				
Type	M-L	1~49本	50~199本	200~499本	500本以上		
FB	4-10	全ねじ	+60円/本	+10円/本	5	4	
							15
							20
							25
							30
							35
	5-10	全ねじ	5	4			
					12		
					15		
					16		
					20		
					25		
	6-10	全ねじ	5	4			
					12		
					15		
					16		
					20		
					25		
	8-15	全ねじ	8	7			
					20		
					25		
					30		
					35		
					40		
10-20	全ねじ	12	11				
				20			
				25			
				30			
				35			
				40			

※部 1~199本のご注文は基準単価+パラチャージを申し受けます。
 [計算例] FB4-10 を2本ご注文の場合 (基準単価5円+パラチャージ60円)×2本=130円

六角穴付皿ボルト-ステンレス

RoHS



Type	材質	表面処理	強度区分
SFB PACK-SFB (パック販売)	SUS304相当	-	A2-50相当

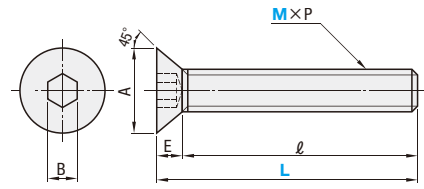

M×P (並目)	A		E (最大)	B (呼び)
	最小	最大		
2×0.4	3.7	4.0	1.2	1.3
2.5×0.45	4.7	5.0	1.5	1.5
3×0.5	5.54	6.72	1.86	2.0
4×0.7	7.53	8.96	2.48	2.5
5×0.8	9.43	11.2	3.1	3.0
6×1.0	11.34	13.44	3.72	4.0
8×1.25	15.24	17.92	4.96	5.0
10×1.5	19.22	22.4	6.2	6.0

型式	ℓ	¥パラチャージ				¥基準単価	¥スライド単価
		1~9本	10~29本	30~49本	50本以上		
Type	M-L	1~9本	10~29本	30~49本	50本以上		
SFB	3-5	全ねじ	+50円/本	65	25	18	
							54
							54
							54
							54
							54
	4-8	全ねじ	54	28	17		
						54	
						53	
						53	
						54	
						55	
	5-8	全ねじ	56	31	24		
						56	
						56	
						55	
						58	
						58	
	6-10	全ねじ	57	34	25		
						58	
						58	
						59	
						60	
						61	

※部 1~9本のご注文は基準単価+パラチャージを申し受けます。
 [計算例] SFB3-5 を2本ご注文の場合 (基準単価65円+パラチャージ50円)×2本=230円

型式	ℓ	パック入数	¥基準単価													
			1~2パック	3パック以上												
PACK-SFB (パック販売)	2-4	100本/パック	3,700	2,590												
					2.5-5	3,300	2,310									
								3-5	1,700	1,190						
											5	1,450	1,010			
														6	1,450	1,010
	10	1,650	1,150													
				12	1,700	1,190										
							15	1,900	1,330							
										20	2,150	1,510				
													25	2,580	1,810	
																30
4-6	1,680	1,170														
			8	1,680	1,170											
						10	1,750	1,230								
									12	1,980	1,380					
												15	2,020	1,410		
															20	2,300
25	2,650	1,850														
			30	1,880	1,310											
						5-8	1,880	1,310								
									10	1,990	1,390					
												12	2,010	1,410		
															15	2,320
20	2,800	1,960														
			25	3,100	2,170											
						30	2,360	1,650								
									6-10	2,400	1,680					
												12	2,500	1,750		
															15	2,900
20	3,300	2,310														
			25	3,700	2,590											
						30	1,800	1,260								
									8-12	1,800	1,260					
												15	1,900	1,330		
															20	2,100
25	2,300	1,610														
			30	2,000	1,400											
						10-15	2,050	1,435								
									20	2,200	1,540					
												25	2,400	1,680		
															30	2,400

※ご注文の際は、パック数でご指定ください。

Order 注文例 型式 FB6-10 SFB3-5 PACK-SFB2-6

Delivery 出荷日 在庫品 翌日出荷 P.89
 ※ご希望によりPM5:00迄、当日出荷受付致します。

※強度区分とは、ネジの引張強さです。

(例) A2-50
 引張強さの最小値が500N/mm²であることを示します。
 鋼種区分がA2(オーステナイト系ステンレス)

35
 ナット・座金

六角ボルト



CADデータフォルダ名: 35_Screws

極低頭六角ボルト/止め穴付六角ボルト

CADデータフォルダ名: 35_Screws



Type	材質	硬度	S表面処理	強度区分
RCB	SCM435	32~39HRC	四三酸化鉄皮膜	10.9
RSCB	SUS304相当	-	-	A2-50

M×P	A	E
4×0.7	7.0	2.8
5×0.8	8.0	3.5
6×1.0	10	4.0
8×1.25	13	5.5
10×1.5	17	7.0
12×1.75	19	8.0
16×2.0	24	10

RCB (四三酸化鉄皮膜)

Type	M-L	長さ ℓ			
		1 99本	100 159本	160 199本	200 本以上
RCB	5-8	90	20	16	9
	10	90	18	15	9
	12	90	18	15	9
	15	90	18	15	11
	20	90	18	15	11
	25	90	18	15	13
	30	100	25	20	15
	35	100	25	20	16
	40	100	25	20	19
	6-10	15	8	7	6
	12	15	8	7	6
	15	20	9	8	7
20	20	9	8	7	
25	20	9	8	7	
30	25	12	11	10	
35	30	15	14	13	
40	30	16	15	14	
45	35	18	17	16	
50	40	20	19	18	
55	85	30	26	25	
60	90	30	26	25	
65	95	30	28	27	
70	100	30	29	28	
75	100	35	30	29	
8-10	90	25	16	15	
12	90	25	16	15	
15	20	10	9	8	
20	20	10	9	8	
25	25	10	9	8	
30	25	11	10	9	
35	30	13	12	11	
40	35	15	14	13	
45	35	15	14	13	
50	40	17	16	15	
55	45	20	19	18	
60	50	21	20	19	
65	50	22	21	20	
70	55	24	23	22	
75	60	27	26	25	
80	70	29	28	27	
90	95	38	37	36	
100	105	41	40	39	
10-15	40	12	11	10	
20	40	14	13	12	
25	45	15	14	13	
30	50	16	15	14	

RSCB (ステンレス)

Type	M-L	長さ ℓ			
		1 99本	50 99本	100 199本	200 本以上
RSCB	4-8	25	20	7	6
	10	25	20	8	7
	12	30	25	9	8
	15	30	25	10	9
	20	35	25	12	10
	25	40	25	13	10
	30	45	25	15	12
	35	50	30	17	15
	40	55	35	19	18
	5-8	35	20	12	10
	10	35	20	12	10
	12	40	25	13	10
15	40	25	14	12	
20	50	30	17	12	
25	55	35	19	14	
30	60	40	20	16	
35	65	40	23	17	
40	70	45	26	20	
45	80	45	28	22	
50	85	50	31	24	
6-10	35	30	11	10	
12	40	35	13	12	
15	40	35	13	12	
20	45	40	15	14	
25	35	30	12	11	
30	40	35	13	12	
35	60	50	21	20	
40	65	50	23	22	
45	70	55	25	24	
50	75	55	26	25	
55	85	60	31	30	
60	90	60	32	31	
65	95	65	35	34	
70	100	70	36	35	
75	110	70	40	39	
8-10	100	60	41	31	
12	100	60	41	31	
15	55	35	20	19	
20	65	40	23	20	
25	70	45	25	20	
30	80	45	29	25	
35	85	45	32	28	
40	95	50	35	30	
45	100	60	37	35	
50	100	60	41	38	
55	120	60	41	38	

Type	M-L	長さ ℓ			
		1 99本	50 99本	100 199本	200 本以上
RSCB	8-60	130	60	41	38
	65	140	60	41	38
	70	150	60	41	38
	75	180	60	41	38
	80	220	100	80	60
	90	265	100	80	60
	100	280	100	85	60
	10-15	100	75	44	40
	20	120	75	44	40
	25	130	75	45	40
	30	140	75	46	40
	35	150	75	48	40
40	170	75	50	40	
45	190	80	60	45	
50	200	120	60	45	
55	260	120	60	45	
60	290	150	70	50	
65	300	150	90	50	
70	320	150	90	50	
75	320	150	90	50	
80	320	150	80	60	
90	320	150	80	60	
100	320	150	80	60	
12-20	200	100	70	40	
25	200	100	70	40	
30	200	120	80	45	
35	200	120	80	45	
40	200	120	90	50	
45	300	150	90	50	
50	300	150	90	60	
55	300	150	90	60	
60	300	200	100	60	
65	300	200	100	60	
70	400	200	100	60	
75	400	200	100	60	
80	400	250	150	80	
90	400	250	150	80	
100	400	250	150	90	

Order 型式 RSCB12-100

Delivery 在庫品 翌日出荷 P89

※強度区分とは、ネジの引張強さです。
(例) 10.9
降伏点または耐力の最小値が引張強さの90%であることを示します。
引張強さの最小値が1040N/mm²であることを示します。

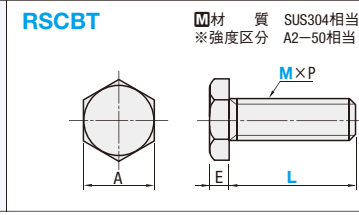

M×P	A	E
4×0.7	7	1.5
5×0.8	8	
6×1.0	10	2.0
8×1.25	13	

Type	M-L	長さ ℓ	
		1~49本	50本以上
RSCBT	4-8	180	126
	10		
	12		
	15		
	20		
	25		
RSCBT	5-8	190	133
	10		
	12		
	15		
	20		
	25		

Type	M-L	長さ ℓ	
		1~49本	50本以上
RSCBT	6-10	200	140
	12		
	15		
	20		
	25		
	30		
RSCBT	8-15	220	154
	20		
	25		
	30		

Order 型式 RSCBT5-15
Delivery 在庫品 翌日出荷 P89

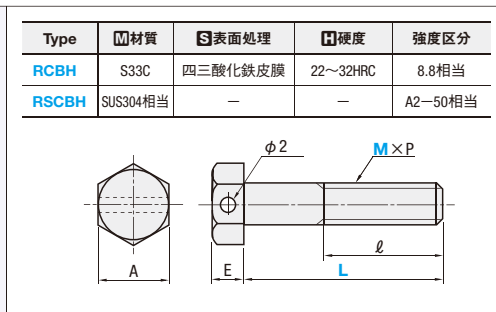

M×P	A	E
6×1.0	10	4.0
8×1.25	13	5.5
10×1.5	17	7.0
12×1.75	19	8.0

Type	M-L	長さ ℓ		
		RCBH	RSCBH	
RCBH	6-10	全ねじ	全ねじ	
	12			
	15			
	20			
	25			
	30			
	35			
	40			
	45			
	50			
	RSCBH	8-15	全ねじ	全ねじ
		20		
25				
30				
35				
40				
RCBH	10-20	全ねじ	全ねじ	
	25			
	30			
	35			
	40			
	45			
RSCBH	12-30	全ねじ	全ねじ	
	35			
	40			
	45			
	50			

Type	M-L	長さ ℓ		
		RCBH	RSCBH	
RCBH	6-10	210	220	
	12			
	15			
	20			
	25			
	30			
	35			
	40			
	45			
	50			
	RSCBH	8-15	240	250
		20		
25				
30				
35				
40				
RCBH	10-20	260	280	
	25			
	30			
	35			
	40			
	45			
RSCBH	12-30	270	340	
	35			
	40			
	45			
	50			

Order 型式 RCBH6-10 RSCBH12-40
Delivery 3 日目発送
在庫品 200円/1本 P90
数量スライド価格 (1円未満切り捨て) P89

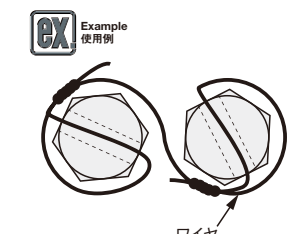

※強度区分とは、ネジの引張強さです。
(例) A2-50
引張強さの最小値が500N/mm²であることを示します。
鋼種区分がA2(オーステナイト系ステンレス)

LOW HEAD CAP SCREWS / LENGTH SPECIFIED LOW HEAD CAP SCREWS
低頭六角穴付ボルト/全長指定低頭六角穴付ボルト
 一高強度タイプ



EXTRA LOW HEAD CAP SCREWS
極低頭六角穴付ボルト



CADデータフォルダ名: 35_Screws

●CBSTSにはお得な箱販売がございます。P155

低頭六角穴付ボルト RoHS

Type	材質	硬度	S表面処理	強度区分
CBSH (高強度)	SCM435	32~39HRC	四三酸化鉄皮膜	10.9
CBS	S45C (M3~8・M12) SCM435 (M10)	22~32HRC	四三酸化鉄皮膜	8.8
CBSSTH (高強度)	SUS316L	—	—	A4-80 (8.8相当)
CBSTS	SUS304相当	—	—	A2-50

M×P A E B t max. r

2×0.4	3.8	1.3	1.3	1	0.1以上
2.5×0.45	4.5	1.6	1.5	1.3	0.1以上
3×0.5	5.5	2	2	1.5	0.1以上
4×0.7	7	2.8	2.5	2.3	0.2以上
5×0.8	8.5	3.5	3	2.7	0.2以上
6×1.0	10	4	4	3	0.25以上
8×1.25	13	5	5	3.8	0.4以上
10×1.5	16	6	6	4.5	0.4以上
12×1.75	18	7	8	5	0.6以上

刻印 識別マーク

型式	Type	M-L	¥基準単価					
			CBSH CBS	CBSSTH CBSST	CBS	CBSST	CBSH	CBSSTH
CBSST 2-4 5 6								
CBSST 2.5-4 5 6 8 10								
CBS CBSST CBSH CBSSTH 3-4 5 6 8 10 12 16 20 25								
CBS CBSST CBSH CBSSTH 4-5 6 8 10 12 16 20 25								
CBS CBSST CBSH CBSSTH 5-5 6 8 10 12 16 20 25 30								
CBS CBSST CBSH CBSSTH 6-8 10 12 16 20 25 30 35 40 45 50								
CBS CBSST CBSH CBSSTH 8-10 12 16 20 25 30 35 40 45 50								

型式	Type	M-L	¥基準単価					
			CBS	CBSST	CBS	CBSST	CBSH	CBSSTH
CBS CBSST 10-16 20 25 30 35 40 45 50								
CBS CBSST 12-20 25 30 35 40 45 50								

●価格表記の無いサイズは規格がありません。

Order 注文例 型式 CBSST4-10 Delivery 出荷日 在庫品 翌日出荷 P89

●数量スライド価格 (※1円未満切り捨て) P89

数量	1~19	20~99	100~199	200~300
適用価格	標準価格	標準価格	標準価格	標準価格
価格	標準価格	標準価格	標準価格	標準価格

●CBSST

数量	1~19	20~49	50~199	200~300
適用価格	標準価格	標準価格	標準価格	標準価格
価格	標準価格	標準価格	標準価格	標準価格

●CBSH CBSSTH

数量	1~19	20~99	100~199	200~300
適用価格	標準価格	標準価格	標準価格	標準価格
価格	標準価格	標準価格	標準価格	標準価格

●機械的性質 (参考値)

Type	引張強さ (N/mm ²)	0.2%耐力 (N/mm ²)	耐食性	非磁性
CBSH	1040	900	△	×
CBS	800	640	△	×
CBSSTH	800	640	○	○
CBSST	500	210	○	○

◎: 優れている ○: 良好 △: やや劣る ×: 劣る

全長指定 低頭六角穴付ボルト RoHS

Type	材質	S表面処理	強度区分
FCBS	S45C	四三酸化鉄皮膜	8.8
FCBSM	—	無電解ニッケルメッキ	—
FCBST	SUS304相当	—	A2-50

M×(並目)

型式	Type	M (並目)	L 指定1mm単位	ℓ 指定1mm単位	A	E	B	t max.	¥基準単価			
									FCBS	FCBSM	FCBST	FCBST
FCBS FCBSM FCBST 4 5 6 8												
FCBS FCBSM FCBST 5 6 8 10 12 16 20 25 30 35 40 45 50												

Order 注文例 型式 FCBS8 - L 38 - ℓ 10 Delivery 出荷日 3 日発送 FCBSM 5 日発送

●数量スライド価格 (※1円未満切り捨て) P89

数量	1~19	20~24	25~29	30~49
適用価格	標準価格	標準価格	標準価格	標準価格
価格	標準価格	標準価格	標準価格	標準価格

CADデータフォルダ名: 35_Screws

●CBSTSにはお得な箱販売がございます。P155

極低頭六角穴付ボルト RoHS

Type	材質	硬度	S表面処理	強度区分	頭部強度区分
CBSS	SCM435	32~39HRC	四三酸化鉄皮膜	10.9	5.8 (M10 4.8)
CBSM			ユニクロメッキ		
CBSA			三価クロメート		
CBSR			低温黒色クロムメッキ		
CBSTS			—		

●CBMSはRoHS非対応 (注1) CBSTSの引張強さ400N/mm²

M	r	r(CBSTS)
2	—	—
2.5	0.1以上	—
3	—	—
4	0.2以上	—

M	r	r(CBSTS)
5	0.2以上	—
6	0.25以上	—
8	—	—
10	0.4以上	—

*CBSS・CBSAのM2タイプは1.1、M2.5タイプは1.3になります。
 *CBSS・CBSM・CBSA・CBSRのM3タイプは1.3になります。

型式	Type	M-L	M×P	A	B	t max.	(e) max.	CBSS		CBSM		CBSA		CBSR		CBSTS	
								¥基準単価	¥標準単価	¥基準単価	¥標準単価	¥基準単価	¥標準単価	¥基準単価	¥標準単価	¥基準単価	¥標準単価
2-3 4 5 6 8 10 12 16 20																	
2.5-3 4 5 6 8 10 12 16 20																	
3-4 5 6 8 10 12 16 20																	
4-5 6 8 10 12 16 20 25																	
5-6 8 10 12 16 20 25 30																	
6-8 10 12 16 20 25 30 35 40 45 50																	
8-10 12 16 20 25 30 35 40 45 50																	

●部 1~49本のご注文は基準単価+パラチャージを申し受けます。●CBSTSは()寸法となります。●価格表記の無いサイズは規格がありません。●M2・M2.5用の六角レンチP187 [計算例] CBSS3-6 を2本ご注文の場合 (基準単価28円+パラチャージ25円)×2本=106円

●表示数量超過はお見積り ●価格表記赤字は規格追加商品です。

特長

- ネジの頭高さスペースを小さくするため開発されました。
- 皿ボルトのように相手材に皿モミをする必要がありません。

Order 注文例 型式 CBSA6-12 Delivery 出荷日 在庫品 翌日出荷 P89

●ご希望によりPM5.00迄、当日出荷受付致します。

35 ナット・座金

超極低頭ボルト/専用レンチ

ヘキサロピュラタイプ・六角穴タイプ



低頭小径ボルト/小径頭ボルト



●頭部の高さが超極薄タイプです。機械・装置のクリアランスの無い箇所に最適です。

●CADデータフォルダ名: 35_Screws

●CADデータフォルダ名: 35_Screws

■超極低頭ボルト
ヘキサロピュラタイプ

RoHS

Type	材質	硬度	表面処理
CBSSE	冷間圧造用炭素鋼線	HV400~	ニッケルメッキ
CBSKE	SWCH12~18A	—	黒ニッケルメッキ
CBTSE	SUS304相当	—	—

M	r(最大)
2	0.3
2.6	0.3
3	0.4
4	0.5
5	0.6
6	0.7

●超極低頭ボルトは全ねじです。

*L8・10・12は適用外

■超極低頭ボルト
六角穴タイプ

RoHS

CBSTSR

M	r(最小)
2	0.1
2.5	—
3	—
4	0.2
5	0.2
6	0.25

材質 SUS304相当

型式	M x P	A	E	ヘキサロピュラ穴番号	t min.	CBSSE		CBSKE		CBTSE	
						¥基準単価	¥スライド単価	¥基準単価	¥スライド単価	¥基準単価	¥スライド単価
CBTSE 2-3	2	4.0	0.5	4	0.4	—	—	—	—	250	50
CBTSE 2.6-3	2.6	6.0	0.6	5	0.5	—	—	—	—	250	50
CBSSE 3-5	3	7.0	0.8	6	0.75	125	31	—	—	280	80
CBSSE 4-6	4	8.0	0.9	8	0.9	120	20	120	20	210	45
CBSSE 5-8	5	9.0	1.0	10	1.0	125	25	125	25	210	50
CBTSE 6-8	6	12	1.2	20	1.2	—	—	—	—	210	60

型式	M x P	A	B	E	t max.	(e) max.	CBSTSR			
							¥基準単価	¥スライド単価	¥基準単価	¥スライド単価
CBSTSR 2-3	2	4	1.27	0.5	1.2	1.2	260	230	180	130
CBSTSR 2.5-3	2.5	5	1.27	0.6	1.5	1.2	—	—	—	—
CBSTSR 3-5	3	6	1.5	0.8	2	1.4	300	270	250	150
CBSTSR 4-6	4	8	2	0.9	2.5	1.5	280	250	230	140
CBSTSR 5-8	5	9	2.5	1	3	1.8	280	250	230	140
CBSTSR 6-8	6	10	3	1.2	4	2.2	300	270	250	150

●表示数量超えはお見積り

(参考値)

ねじの呼び	締め付けトルク N・m	引張強さ N/mm ²
M2	0.16	200
M2.5	0.35	—
M3	0.6	—
M4	1.1	350
M5	2.2	—
M6	5	—

●価格表記の無いサイズは規格がありません。

●表示数量超えはお見積り

●CBSSE・CBSKEは、^{※1}炭素焼入れを施しています。
※1:炭素焼入れとは低炭素鋼の表面に炭素を滲み込ませ、これを焼入れて硬くする表面硬化法です。

●ヘキサロピュラ穴番号でお選びください。

■ヘキサロピュラレンチ

RoHS

CMM-□

材質 工具鋼
硬度 45~52HRC

■六角レンチ

RoHS

CME-□

材質 工具鋼
硬度 45~52HRC

型式	ヘキサロピュラ穴番号	(L1)	(L2)	d	¥基準単価	
					1~9コ	10コ以上
CMM-4	4	48	16	3	810	425
CMM-5	5	48	16	3	—	—
CMM-6	6	42	16	3	—	—
CMM-8	8	48	16	3	—	—
CMM-10	10	51	16	3	—	—
CMM-15	15	54	18	4	—	—
CMM-20	20	57	19	4	—	—

●L1・L2は参考値となります。

RoHS

商品名	Type	材質	表面処理	硬度	強度区分	低頭小径		小径頭					
						M	A	E1	B1	t1	E2	B2	t2
低頭小径ボルト	KBB	SCM435	四三酸化鉄皮膜	22~32HRC	8.8相当	3	4.5	2	2	(1.5)	3	2.5	(1.5)
	KBBS	SUS304相当	—	—	A2~50相当	4	5.5	2.8	2.5	(2)	4	3	(2)
小径頭ボルト	SBB	SCM435	四三酸化鉄皮膜	22~32HRC	8.8相当	5	7	3.5	3	(2.5)	5	4	(2.5)
	SBBSS	SUS304相当	—	—	A2~70相当	6	8.5	4	4	(3)	6	5	(3)
						8	10	5	5	(4)	8	6	(4)
						10	13	6	6	(4.5)	10	8	(5)
						12	16	7	8	(5)	12	10	(6)

KBB KBBS (低頭小径ボルト) SBB SBBSS (小径頭ボルト)

●低頭小径ボルト・小径頭ボルトは全ねじです。●ボルト頭のローレットはありません。

Type	M (並目)	型式	L	KBB		KBBS		SBB		SBBSS	
				¥基準単価	¥スライド単価	¥基準単価	¥スライド単価	¥基準単価	¥スライド単価	¥基準単価	¥スライド単価
KBB KBBS SBB SBBSS	3	5 6 8 10	1~19本	280	170	380	230	290	180	400	250
			20本以上	190	120	220	130	200	130	240	150
			200	130	240	140	210	140	260	160	
	4	8 10 12 16 20	1~19本	240	150	280	170	250	160	290	190
			20本以上	260	170	320	190	280	180	330	210
			260	160	360	220	280	170	370	240	
	6	10 12 16 20 25	1~19本	260	160	380	230	280	170	390	240
			20本以上	280	170	510	310	290	180	520	330
			380	230	600	360	390	240	610	380	
	8	16 20 25 30 35	1~19本	280	170	510	310	290	180	520	330
			20本以上	300	180	600	360	390	240	610	380
			—	—	—	—	—	—	—	—	

Order 注文例: 型式 KBB6-20

Delivery 出荷日

在庫品 翌日出荷 P89

●ご希望によりPM5:00迄、当日出荷受付致します。

■全長指定
低頭小径・小径頭ボルト

RoHS

Type	低頭小径タイプ	小径頭タイプ	材質	表面処理	硬度	強度区分	
						低頭小径	小径頭
FKBB	FSBB	—	S45C	四三酸化鉄皮膜	22~32HRC	8.8相当	
FKBBM	FSBBM	—	—	無電解ニッケルメッキ	—	—	
FKBBS	FSBBS	—	SUS304相当	—	—	A2~50相当	A2~70相当

●ボルト頭のローレットはありません。

型式	Type	M (並目)	指定1mm単位		A	E1	E2	B1	B2	t1	t2		
			低頭小径	小径頭									
FKBB FKBBM FKBBS FSBB FSBBM FSBBS		4	10~50	10~100	10~40 ●L≦L	5.5	2.8	4	2.5	3	(2)	(2)	
			5	10~60									10~100
			6	10~80									10~150
			8	10~90									10~150

M	¥基準単価											
	L10~50					L51~Lmax.						
	FKBB	FKBBM	FKBBS	FSBB	FSBBM	FSBBS	FKBB	FKBBM	FKBBS	FSBB	FSBBM	FSBBS
4	1,040	1,280	1,390	1,090	1,330	1,440	—	—	—	1,400	1,690	1,770
5	1,040	1,280	1,390	1,090	1,330	1,440	1,340	1,630	1,770	1,400	1,690	1,770
6	1,350	1,710	1,720	1,400	1,760	1,770	1,720	2,160	2,170	1,780	2,220	2,170
8	1,470	1,830	1,990	1,520	1,880	2,040	1,860	2,300	2,490	1,920	2,360	2,490

Order 注文例: 型式 FKBB4 - 40 - 36

Delivery 出荷日

在庫品 翌日出荷 P89

●FKBB・FKBBS・FSBB・FSBBS
●FKBBM・FSBBM

●数量スライド価格 (●1円未満切り捨て) P89

数量	1~19	20~24	25~29	30~49
割引率	—	5%	10%	18%

●表示数量超えはお見積り

35
ねじ・座金
ナット

貫通穴付ボルト

一極低頭ボルト・低頭ボルト・六角穴付ボルト・六角ボルト・全ねじタイプ



CADデータフォルダ名: 35_Screws

タップ穴の下穴に溜まった空気の除去が必要な場合にご利用ください。

貫通穴付 極低頭ボルト

RoHS

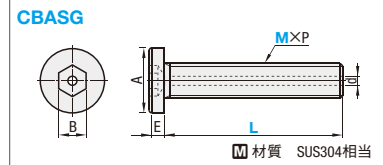

型式	M-L	M	P	A	E	B	d	¥基準単価	
								1~49本	50~100本
CBASG 3-6	3	3	0.5	6	1.3	1.5	1.2	350	245
	8	3	0.5	6	1.3	1.5	1.2	350	245
	10	3	0.5	6	1.3	1.5	1.2	380	265
	12	3	0.5	6	1.3	1.5	1.2	380	265
CBASG 4-6	3	4	0.7	8	1.5	2	1.5	350	245
	8	4	0.7	8	1.5	2	1.5	350	245
	10	4	0.7	8	1.5	2	1.5	380	265
	12	4	0.7	8	1.5	2	1.5	380	265
CBASG 5-10	3	5	0.8	9	1.5	3	1.5	380	265
	8	5	0.8	9	1.5	3	1.5	380	265
	10	5	0.8	9	1.5	3	1.5	420	295
	12	5	0.8	9	1.5	3	1.5	420	295
CBASG 6-10	3	6	1.0	10	1.5	3	2	400	280
	8	6	1.0	10	1.5	3	2	400	280
	10	6	1.0	10	1.5	3	2	450	315
	12	6	1.0	10	1.5	3	2	450	315

表示数量超えはお見積り

貫通穴付 低頭ボルト

RoHS

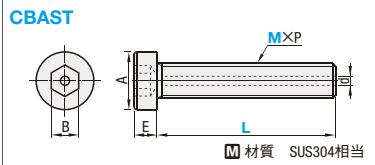

型式	M-L	M	P	A	E	B	d	¥基準単価	
								1~49本	50~100本
CBAST 3-6	3	3	0.5	5.5	2	2	1.2	260	180
	8	3	0.5	5.5	2	2	1.2	260	180
	10	3	0.5	5.5	2	2	1.2	260	180
	12	3	0.5	5.5	2	2	1.2	280	195
CBAST 4-6	3	4	0.7	7	2.8	2.5	1.5	260	180
	8	4	0.7	7	2.8	2.5	1.5	260	180
	10	4	0.7	7	2.8	2.5	1.5	280	195
	12	4	0.7	7	2.8	2.5	1.5	280	195
CBAST 5-10	3	5	0.8	8.5	3.5	3	1.5	280	195
	8	5	0.8	8.5	3.5	3	1.5	280	195
	10	5	0.8	8.5	3.5	3	1.5	300	210
	12	5	0.8	8.5	3.5	3	1.5	300	210
CBAST 6-10	3	6	1.0	10	4	4	2	280	195
	8	6	1.0	10	4	4	2	280	195
	10	6	1.0	10	4	4	2	300	210
	12	6	1.0	10	4	4	2	300	210

表示数量超えはお見積り

貫通穴付 六角ボルト

RoHS

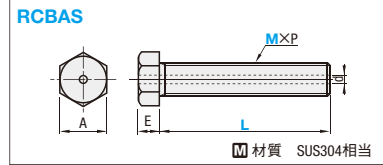

型式	M-L	M	P	A	E	d	¥基準単価	
							1~49本	50~100本
RCBAS 3-6	3	3	0.5	5.5	2	1.2	180	140
	8	3	0.5	5.5	2	1.2	180	140
	10	3	0.5	5.5	2	1.2	190	150
	12	3	0.5	5.5	2	1.2	190	150
RCBAS 4-6	3	4	0.7	7	2.8	1.5	170	130
	8	4	0.7	7	2.8	1.5	170	130
	10	4	0.7	7	2.8	1.5	190	140
	12	4	0.7	7	2.8	1.5	190	140
RCBAS 5-8	3	5	0.8	8	3.5	2	200	155
	8	5	0.8	8	3.5	2	200	155
	10	5	0.8	8	3.5	2	210	160
	12	5	0.8	8	3.5	2	210	160
RCBAS 6-8	3	6	1.0	10	4	2	220	170
	8	6	1.0	10	4	2	220	170
	10	6	1.0	10	4	2	240	180
	12	6	1.0	10	4	2	240	180
RCBAS 8-15	3	8	1.25	13	5.5	2	240	180
	8	8	1.25	13	5.5	2	240	180
	10	8	1.25	13	5.5	2	260	200
	12	8	1.25	13	5.5	2	260	200

表示数量超えはお見積り

貫通穴付 全ねじ

RoHS

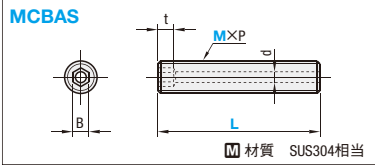

型式	M-L	M	P	B	t	d	¥基準単価	
							1~49本	50~100本
MCBAS 3-8	3	3	0.5	1.5	0.7	1.2	250	160
	8	3	0.5	1.5	0.7	1.2	260	180
	10	3	0.5	1.5	0.7	1.2	360	240
	15	3	0.5	1.5	0.7	1.2	360	240
MCBAS 4-12	3	4	0.7	2.0	2.2	1.5	260	180
	8	4	0.7	2.0	2.2	1.5	280	190
	10	4	0.7	2.0	2.2	1.5	300	210
	15	4	0.7	2.0	2.2	1.5	350	240
MCBAS 5-15	3	5	0.8	2.5	2.8	1.5	280	190
	8	5	0.8	2.5	2.8	1.5	300	210
	10	5	0.8	2.5	2.8	1.5	350	240
	15	5	0.8	2.5	2.8	1.5	370	250
MCBAS 6-15	3	6	1.0	3.0	3.0	2	320	230
	8	6	1.0	3.0	3.0	2	320	230
	10	6	1.0	3.0	3.0	2	400	270
	15	6	1.0	3.0	3.0	2	430	280
MCBAS 8-20	3	8	1.25	4.0	4.0	2	370	250
	8	8	1.25	4.0	4.0	2	410	270
	10	8	1.25	4.0	4.0	2	470	300
	15	8	1.25	4.0	4.0	2	500	320

表示数量超えはお見積り

貫通穴付 六角穴付ボルト

RoHS

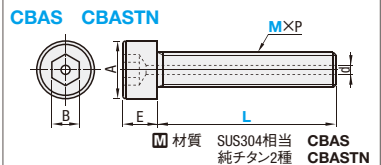

型式	M-L	M	P	A	E	B	d	CBAS		CBASTN	
								¥基準単価	¥スライド単価	¥基準単価	¥スライド単価
CBAS CBASTN 3-6	3	3	0.5	5.5	3	2.5	1.2	110	95	-	-
	8	3	0.5	5.5	3	2.5	1.2	120	100	700	560
	10	3	0.5	5.5	3	2.5	1.2	130	110	750	600
	12	3	0.5	5.5	3	2.5	1.2	150	120	790	630
	15	3	0.5	5.5	3	2.5	1.2	150	130	920	735
CBAS CBASTN 4-6	3	4	0.7	7	4	3	1.5	130	110	-	-
	8	4	0.7	7	4	3	1.5	140	120	-	-
	10	4	0.7	7	4	3	1.5	150	120	840	675
	12	4	0.7	7	4	3	1.5	150	130	840	675
	15	4	0.7	7	4	3	1.5	160	140	950	760
CBAS CBASTN 5-8	3	5	0.8	8.5	5	4	1.5	150	120	-	-
	8	5	0.8	8.5	5	4	1.5	150	130	-	-
	10	5	0.8	8.5	5	4	1.5	160	140	1,000	800
	12	5	0.8	8.5	5	4	1.5	170	150	1,100	880
	15	5	0.8	8.5	5	4	1.5	190	170	1,270	1,015
CBAS CBASTN 6-8	3	6	1.0	10	6	5	2	210	180	1,420	1,135
	8	6	1.0	10	6	5	2	150	130	-	-
	10	6	1.0	10	6	5	2	160	140	-	-
	12	6	1.0	10	6	5	2	170	150	-	-
	15	6	1.0	10	6	5	2	190	170	-	-
CBAS CBASTN 8-12	3	8	1.25	13	8	6	2	230	190	-	-
	8	8	1.25	13	8	6	2	240	200	-	-
	10	8	1.25	13	8	6	2	260	210	-	-
	12	8	1.25	13	8	6	2	280	220	-	-
	15	8	1.25	13	8	6	2	280	220	-	-
CBAS CBASTN 10-15	3	10	1.5	16	10	8	2	280	220	-	-
	8	10	1.5	16	10	8	2	280	220	-	-
	10	10	1.5	16	10	8	2	300	240	-	-
	12	10	1.5	16	10	8	2	300	240	-	-
	15	10	1.5	16	10	8	2	300	240	-	-

価格表記の無いサイズは規格がありません。
数量表示超えはお見積り

Example 使用例

エア抜き用穴

参考 引張破断荷重 (N)

ボルト規格	極低頭・低頭
M3	1440
M5	4630

Order 注文例

型式 CBAS5-10
RCBAS4-6
MCBAS8-30

Delivery 出荷日

在庫品 翌日出荷 P.89
ご希望によりPM5.00迄、当日出荷受付致します。

表示数量超えはお見積り

長尺ローレット付ボルト/段付ローレットボルト



CADデータフォルダ名: 35_Screws

長尺ローレット付ボルト

RoHS

Type	M 材質	S 表面処理
LRLM	SCM435	無電解ニッケルメッキ
LRLB	SUS303	-

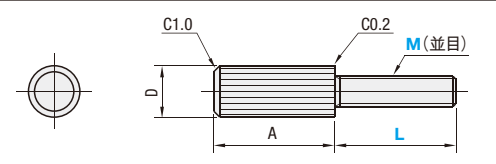

型式	M(並目)	L	D	A	LRLM		LRLB	
					¥基準単価	¥スライド単価	¥基準単価	¥スライド単価
LRLM LRLB	3	6 10	5.5	10	420	320	440	340
	4	6 10 16	7	16	440	340	470	360
	5	6 10 16 20	8.5	20	490	390	570	450
	6	6 10 16 20 25 30	10	30	520	420	610	480
	8	6 10 16 20 25 30	13	36	540	430	650	510

カバーボルト

六角穴付タイプ/ローレット付タイプ



CADデータフォルダ名: 35_Screws

GUTBにはお得な箱販売がございます。P.156

六角穴付タイプ RoHS

GUTB

M	A	E	B	d	D
2	3.8	2	1.5	1.5	—
2.6	4.5	2.5	2	1.8	—
3	5.5	3	2.5	2.2	7
4	7	4	3	3	10
5	8.5	5	4	3.9	12
6	10	6	5	4.5	12
8	13	8	6	6.3	14

カバー

カバーをフレームからはずしたときボルトがカバーから抜け落ちません。(但し、カバーにはタップ加工が必要になります)

強度区分: A2-70相当
材質: SUS304相当

型式 Type	M(並目)	ℓ	L							GUTB	
			4	6	8	10	12	15	¥標準単価 1~29本	¥スライド単価 30本以上	
GUTB	2	2.5	4	6	8	10	12	15	130	100	
	2.6	3	6	8	10	12	15				
	3	2	4	6	8	10	12	15	120	95	
		3.5	6	8	10	12	15				
	4	3	6	8	10	12	15	100	86		
		4	8	10	12	15	20				
	5	3	8	10	12	15	20	110	90		
		4	8	10	12	15	20				
	6	4	8	10	12	15	20	110	90		
		8	12	15	20	25	30				
8	4	8	10	12	15	20	130	100			
	5	8	10	12	15	20					

ローレット付タイプ RoHS

RNCB

材質: SUS303

型式 Type	M	ℓ	L							A	d1	d2	E	¥標準単価	
			2	4	6	8	10	12	15					1~29本	30本以上
RNCB	3	2	4	6	8	10	12	2.2	6	2.5	330	250			
		3.5	6	8	10	12							15		
	4	3	6	8	10	12	15	16	3	8	3.5	380	290		
		4	8	10	12	15	20								
	5	3	8	10	12	15	20	3.9	10	4	550	430			
		6	12	15	20	25									
	6	4	8	10	12	15	24	4.5	12	5	670	530			
		8	12	15	20	25									
	8	4	8	10	12	15	30	6.3	16	6	1,170	900			
		5	8	10	12	15							20		

Order 注文例

型式 - ℓ - L

GUTB5 - 6 - 12

GUTB3 - 4 - 12

RNCB4 - 5 - 15

Alteration 追加加工

型式 - MC

GUTB5 - MC5 - LC10

3 日目発送

GUTBのみに適用

Delivery 出荷日

在庫品 翌日出荷 P.89

ご希望によりPM5:00迄、当日出荷受付致します。

Alteration	Code	Spec.	¥/1Code																														
MC	LC	ねじ部長さ、L寸法変更 1mm単位で指定できます。 指定方法 MC3-LC10	300																														
		<table border="1" style="width: 100%; text-align: center;"> <thead> <tr> <th>M</th> <th>MC</th> <th>LC</th> <th>M</th> <th>MC</th> <th>LC</th> </tr> </thead> <tbody> <tr><td>2</td><td>2~6</td><td>4~15</td><td>5</td><td>3~15</td><td>8~25</td></tr> <tr><td>2.6</td><td>2~8</td><td>6~15</td><td>6</td><td>4~18</td><td>8~30</td></tr> <tr><td>3</td><td>2~9</td><td>4~20</td><td>8</td><td>5~24</td><td>8~40</td></tr> <tr><td>4</td><td>3~12</td><td>6~20</td><td></td><td></td><td></td></tr> </tbody> </table>	M	MC	LC	M	MC	LC	2	2~6	4~15	5	3~15	8~25	2.6	2~8	6~15	6	4~18	8~30	3	2~9	4~20	8	5~24	8~40	4	3~12	6~20				
M	MC	LC	M	MC	LC																												
2	2~6	4~15	5	3~15	8~25																												
2.6	2~8	6~15	6	4~18	8~30																												
3	2~9	4~20	8	5~24	8~40																												
4	3~12	6~20																															

カバーボルト

ボタンボルトタイプ/全長指定タイプ



CADデータフォルダ名: 35_Screws

ボタンボルトタイプ RoHS

CBBT

強度区分: A2-50相当
材質: SUS304相当

型式 Type	M	L							ℓ	A	E (最大)	B	C (最小)	d	¥標準単価	
		8	10	12	15	20	25	30							1~29本	30本以上
CBBT	3	8	10	12	15	20	25	4	5.5	1.6	2	1.04	2.2	320	230	
	4	10	12	15	20	25	30	5	7.5	2.2	2.5	1.3	3	330	240	
	5		12	15	20	25	30	6	9.5	2.7	3	1.56	3.9	340	250	
	6		12	15	20	25	30	8	10.5	3.3	4	2.08	4.5	350	250	
	8		12	15	20	25	30	10	14	4.4	5	2.6	6.3	380	270	

Order 注文例

型式 - L

CBBT5 - 20

Delivery 出荷日

在庫品 翌日出荷 P.89

ご希望によりPM5:00迄、当日出荷受付致します。

全長指定 六角穴付タイプ RoHS

Type	材質	S表面処理	強度区分
FGUTM	SCM435	無電解ニッケルメッキ	8.8相当
FGUTS	SUS304相当	—	A2-70相当

全長指定 ローレット付タイプ RoHS

Type	材質
FRNCS	SUS303

全長指定 ボタンボルトタイプ RoHS

Type	材質	強度区分
FCBBS	SUS304相当	A2-50相当

型式 Type	M	指定1mm単位							¥標準単価			
		FGUTM FGUTS	FRNCS	FCBBS	FGUTM FGUTS	FRNCS	FCBBS	ℓ・L 加工条件	FGUTM	FGUTS	FRNCS	FCBBS
FGUTM FGUTS FRNCS FCBBS	3	2~18	5~16	5~20	4~20	6~20	6~25	ℓ ≤ L	420	430	490	450
		3~18	5~16	5~25	6~20	6~20	6~30		400	410	580	460
	4	3~23	5~20	5~25	8~25	8~25	8~30	410	420	810	470	
		4~28	8~20	8~30	8~30	8~25	8~35	410	420	900	480	
	5	5~38	10~20	10~45	8~40	8~25	8~50	430	440	1,190	500	

M	A	A1	A2	E	E1	E2 (最大)	B	B2	C (最小)	d	d2
3	5.5	12	5.5	3	2.5	1.6	2.5	2	1.04	2.2	6
4	7	16	7.5	4	3.5	2.2	3	2.5	1.3	3	8
5	8.5	20	9.5	5	4	2.7	4	3	1.56	3.9	10
6	10	24	10.5	6	5	3.3	5	4	2.08	4.5	12
8	13	30	14	8	6	4.4	6	5	2.6	6.3	16

Order 注文例

型式 - ℓ - L

FRNCS6 - 8 - 20

Delivery 出荷日

3 日目発送

Price 価格

数量スライド価格 (1円未満切り捨て) P.89

数量	1~19	20~24	25~29	30~49
基本単価	5%	10%	18%	

表示数量を超えはお見積り

35
ねじ・座金

カバーボルト

—極低頭タイプ/低頭タイプ—

CADデータフォルダ名: 35_Screws

■極低頭タイプ RoHS **GUTBG**

参考引張破断荷重(N)

M3	1160
M5	2520

※上記は参考値であり、保証値ではありません。

☑ 材質 SUS304相当

型式		ℓ	L	A	E	B	d	t max.	¥基準単価 1~29本	¥スライド単価 30本以上
Type	M									
GUTBG	3	2	5 6 8 10	6	1.3	1.5	2.2	2	330	220
		3.5	6 8 10							
		4	8 10							
	4	3	6 8 10 12	8	1.5	2	3	2.5	300	210
		5	10 12							
	5	3	8 10 12 16	9	1.5	3	3.9	3	330	220
		6	12 16							
	6	4	8 10 12 16 20	10	1.5	3	4.5	4	360	250
		8	12 16 20 25							
	8	5	10 12 16 20	13	1.5	4	6.3	5	520	400
10		12 16 20 25								

Order 注文例: 型式 GUTBG5 - ℓ 3 - L 16

Delivery 出荷日: 在庫品 翌日出荷 P89

☺ご希望によりPM5:00迄、当日出荷受付致します。

■低頭タイプ RoHS **GUTBT**

参考引張破断荷重(N)

M3	1390
M5	4300

※上記は参考値であり、保証値ではありません。

☑ 材質 SUS304相当

型式		ℓ	L	A	E	B	d	t max.	¥基準単価 1~29本	¥スライド単価 30本以上
Type	M									
GUTBT	3	2	6 8	5.5	2	2	2.2	1.5	230	160
		3.5	6 8 10 12							
		4	8 10 12 16							
	4	3	6 8 10 12 16	7	2.8	2.5	3	2.3	220	150
		5	10 12 16 20							
	5	6	12 16 20 25	8.5	3.5	3	3.9	2.7	230	160
		4	12 16							
	6	8	12 20 25 30	10	4	4	4.5	3	260	180
		5	10 12 16							
	8	5	10 12 16	13	5	5	6.3	3.8	360	250
10		20 30 40								

Order 注文例: 型式 GUTBT8 - ℓ 10 - L 20

Delivery 出荷日: 在庫品 翌日出荷 P89

☺ご希望によりPM5:00迄、当日出荷受付致します。

カバーボルト/止め輪溝付全長指定六角穴付ボルト

—十字穴タイプ/長尺ローレット付タイプ—

CADデータフォルダ名: 35_Screws

■十字穴タイプ RoHS **GUTBJ**

参考引張破断荷重(N)

M3	1390
M5	4300

※上記は参考値であり、保証値ではありません。

☑ 材質 SUS304相当

型式		ℓ	L	A	E	d	¥基準単価 1~29本	¥スライド単価 30本以上
Type	M							
GUTBJ	3	2	5 8 10	6.9	1.9	2.2	230	140
		3.5	6 8 10					
		4	8 10 12					
	4	3	6 8 10 12 16	9.4	2.5	3	210	130
		5	10 16					
	5	3	8 10 12	11.8	3.1	3.9	230	140
		6	12 16 20					
	6	4	10 12 16 20	14	3.7	4.5	260	170
		8	12 16 20 25 30					
	8	5	16	17.8	4.8	6.3	360	250
10		40						

■長尺ローレット付タイプ RoHS **GUTBR**

☑ 材質 SUS303

型式		ℓ	L	D	A	d	¥基準単価 1~29本	¥スライド単価 30本以上
Type	M							
GUTBR	3	2	6 8 10 12	5.5	10	2.2	400	280
		3.5	6 8 10 12					
		4	8 10 12					
	4	3	6 8 10 12 16	7	16	3	430	310
		5	10 12 16					
	5	3	8 10 12 16 20	8.5	20	3.9	520	380
		6	12 16 20					
	6	4	8 10 12 16 20	10	30	4.5	580	430
		8	12 16 20 25					
	8	5	10 12 16 20	13	36	6.3	610	460
10		20 25 30						

Order 注文例: 型式 GUTBJ3 - ℓ 4 - L 8

Delivery 出荷日: 在庫品 翌日出荷 P89

☺ご希望によりPM5:00迄、当日出荷受付致します。

■止め輪溝付全長指定六角穴付ボルト RoHS **ERSCB**

☑ 材質 SUS304相当

☑ 付属品 E型止め輪 SUS304

型式		指定1mm単位		L-F 加工条件	A	E	B	d	W	適用E型止め輪(呼び径) (詳細はP249参照)	¥基準単価
Type	M(並目)	F	L								
ERSCB	3	2~12	10~20	L-F≥8	5.5	3	2.5	2	0.5	2	300
	4	3~13	10~20	L-F≥7	7	4	3	3	0.7	3	320
	5	3~18	10~25	L-F≥7	8.5	5	4	4	0.7	4	340
	6	3~23	10~30	L-F≥7	10	6	5	4	0.7	4	360
	8	4~29	10~35	L-F≥6	13	8	6	6	0.9	6	400

Order 注文例: 型式 ERSCB6 - F 5 - L 25

Price 価格

数量スライド価格 (☺1円未満切り捨て) P89

数量	1~19	20~24	25~29	30~49
値引率	基準単価	5%	10%	18%

☺表示数量超えはお見積り

Delivery 出荷日: 3 日発送

35
ねじ・座金

段付ボルト/でんでんボルト

—低頭選択タイプ—

CADデータフォルダ名: 35_Screws

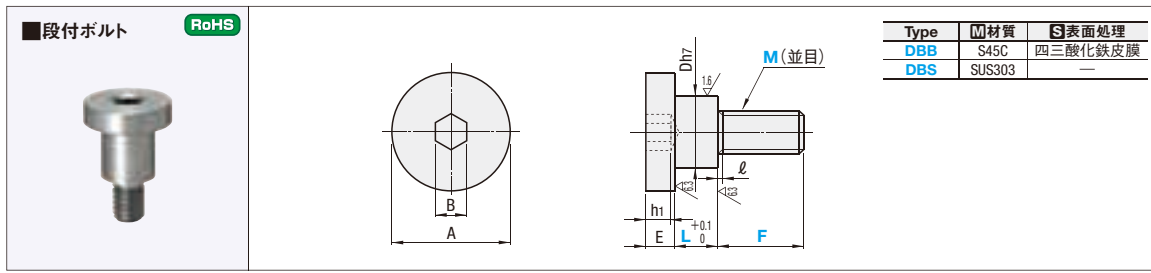

型式 Type	M (並目)	L	F	E	Dh7	A	B	l	h1	DBB				DBS																	
										¥基準単価	¥スライド単価	¥基準単価	¥スライド単価	1~4本	5~19本	20~49本	50~99本	1~4本	5~19本	20~49本	50~99本										
DBB DBS	3	3	3 4 5 6	2	5	8	2	1	2	370	340	310	278	430	390	370	323														
		4	3 4 5 6																												
		5	3 4 5 6																												
		6	3 4 5 6																												
		7	4 5 6																												
	4	3	4 5 6 8															2.8	6	10	2.5	1.2	2.5	390	360	330	293	460	420	390	345
		4	4 5 6 8																												
		5	4 5 6 8																												
		6	4 5 6 8																												
		7	4 5 6 8																												
5	3	5 8 10	3.5	8	12	3	1.4	3	430	390	370	323	500	450	430	375															
	4	5 8 10																													
	5	5 8 10																													
	6	5 8 10																													
	7	5 8 10																													
6	3	8 10 12	4	10	16	4	1.5	3.5	490	440	420	368	580	520	490	435															
	4	8 10 12																													
	5	8 10 12																													
	6	8 10 12																													
	7	8 10 12																													

表示数量超えはお見積り

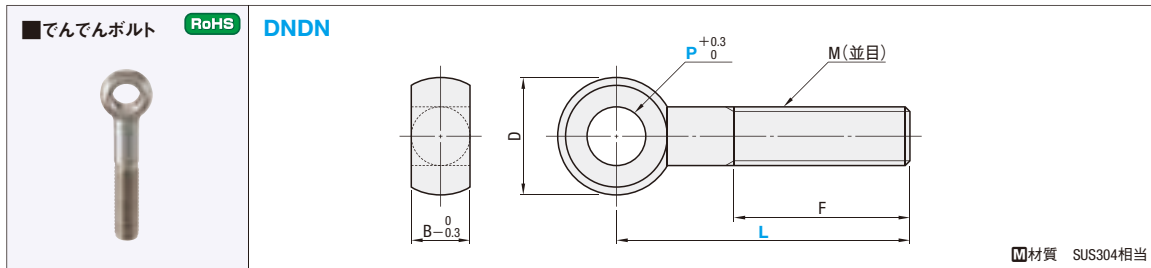

型式 Type	P	L	D	B	M	F	¥基準単価		¥スライド単価	
							1~9本	10~50本	1~9本	10~50本
DNDN	6	30	12	6	6	22	500	350	350	
		50				30	500	350		
	8	30	16	8	8	30	600	420	420	
		60				30	600	420		
	10	50	20	10	10	30	700	490	490	
		70				40	700	490		
	12	50	24	12	12	30	900	650	650	
		80				45	900	650		
	16	100	32	16	16	60	950	690	690	
		100				50	1,300	990		

表示数量超えはお見積り

Order 注文例: 型式 DBS6 - L 3 - F 10
DNDN6 - L 30

Delivery 出荷日: 在庫品 翌日出荷 P.89
ご希望によりPM5:00迄、当日出荷受付致します。

段付ボルト

—極低頭タイプ・低頭タイプ・ボタンボルトタイプ・十字穴タイプ—

CADデータフォルダ名: 35_Screws

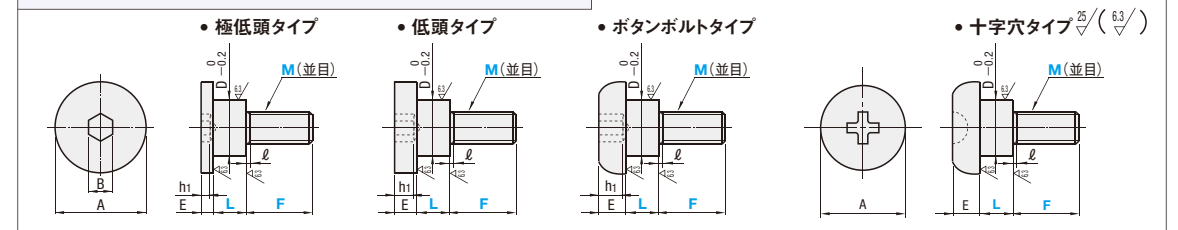
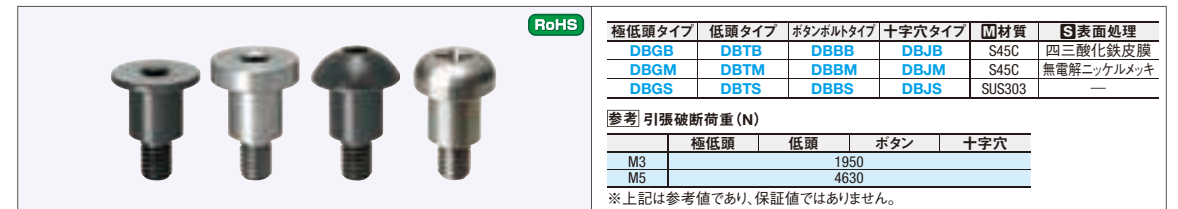

■極低頭タイプ

型式 Type	M(並目)	指定1mm単位		E	D	A	B	l	h1	¥基準単価		
		L	F							DBGB	DBGM	DBGS
DBGB DBGM DBGS	3	5~20	3~6	1.5	5	8	1.5	1	1.5	650	670	760
	4		4~8							680	710	810
	5		5~10							730	780	910
	6		6~12							900	980	1,150
	8		8~12							1,160	1,250	1,460
	10		10~15							1,660	1,800	2,080

■低頭タイプ

型式 Type	M(並目)	指定1mm単位		E	D	A	B	l	h1	¥基準単価								
		L	F							DBTB	DBTM	DBTS						
DBTB DBTM DBTS	3	3~20	3~6	2	5	8	2	1	2	580	600	660						
	4		4~8							2.8	6	10	2.5	1.2	2.5	610	640	730
	5		5~10							3.5	8	12	3	1.4	3	660	710	810
	6		6~12							4	10	16	4	1.5	3.5	810	890	1,030
	8		8~12							5	12	18	5		4	1,050	1,140	1,310
	10		10~15							6	15	20	6	4.5	1,510	1,640	1,880	

■ボタンボルトタイプ

型式 Type	M(並目)	指定1mm単位		E	D	A	B	l	h1	¥基準単価								
		L	F							DBBB	DBBM	DBBS						
DBBB DBBM DBBS	3	5~20	3~6	2.8	5	8	2	1	2	640	680	750						
	4		4~8							3.5	6	10	2.5	1.2	2.5	670	730	800
	5		5~10							4.7	8	12	3	1.4	3	720	810	900
	6		6~12							5.6	10	16	4	1.5	3.5	890	1,010	1,140
	8		8~12							6.2	12	18	5		4	1,150	1,300	1,450
	10		10~15							6.9	15	20	6	4.5	1,650	1,880	2,070	

■十字穴タイプ

型式 Type	M(並目)	指定1mm単位		E	D	A	l	¥基準単価							
		L	F					DBJB	DBJM	DBJS					
DBJB DBJM DBJS	3	1~20	3~6	2.8	5	8	1	1	720	740	820				
	4		4~8						3.5	6	10	1.2	750	780	890
	5		5~10						4.7	8	12	1.4	820	860	980
	6		6~12						5.6	10	16	1.5	980	1,070	1,220
	8		8~12						6.2	12	18		1,280	1,380	1,580
	10		10~15						6.9	15	20	1,840	2,000	2,240	

Order 注文例: 型式 DBTS6 - L 3 - F 10

Alteration 追加加工: 型式 DBJM6 - L 3.4 - F 10 - LTC

Delivery 出荷日: 3 日目発送

■数量スライド価格 (1円未満切り捨て) P.89

数量	1~19	20~24	25~29	30~49
値引率	—	5%	10%	18%

表示数量超えはお見積り

Alterations	Code	Spec.	¥/1Code
LTC	LTC	LTC ±0.05 L寸指定単位変更 LTC=指定0.1mm単位	300
PC	PC	M寸法部を逃加工します。 D M×Pitch g f 5 M3 × 0.5 1 2.3 6 M4 × 0.7 1.2 3.2 8 M5 × 0.8 1.4 4.0 10 M6 × 1.0 1.7 4.8 12 M8 × 1.25 1.7 6.5 15 M10 × 1.5 2 8.2	200

35
ねじ・座金

六角穴付全長指定ねじ



CADデータフォルダ名: 35_Screws

六角穴付全長指定ねじ -L寸固定・L寸フリー指定-



Table with columns: Type (全ねじ, 両端右ねじ), ねじゲージ2級使用, ねじゲージ3級使用, 並目, 細目, 材質 (S45C, SUS304相当), 表面処理 (四三酸化鉄皮膜, 無電解ニッケルメッキ)

ねじピッチ (Thread Pitch) table with columns: M, 並目, 細目, B

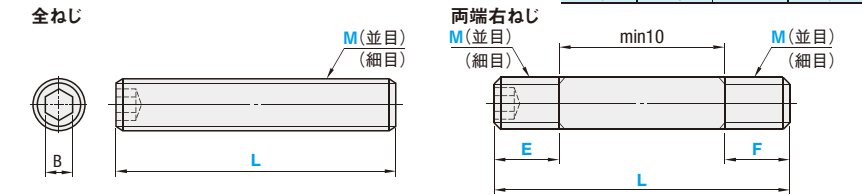

全ねじ L寸固定 (FABB・FABBS)

Table for fixed length screws (FABB, FABBS) with columns: Type, M, L, ¥基準単価

Order form section with fields for Type (FABB5), L (30), and Delivery information.

全ねじ L寸フリー指定

Table for free length screws with columns: Type, M, L (指定1mm単位), ¥基準単価 (L20~100, L101~200, L201~400)

両端右ねじ L寸フリー指定

Table for double-ended right-hand screws with columns: Type, M, L, E, F, ¥基準単価 (L20~100, L101~200, L201~400)

Order form section for double-ended screws with fields for Type (FABB6), L, E, F, and Delivery information.

Alteration section for SWC and RAC types, including drawings and specifications.

全長指定ねじ



CADデータフォルダ名: 35_Screws

全長指定ねじ (RoHS)



Table with columns: Type (全ねじ, 両端右ねじ), ねじゲージ2級使用, ねじゲージ3級使用, 並目, 細目, 材質 (S45C, SUS304相当), 表面処理 (四三酸化鉄皮膜, 無電解ニッケルメッキ)

ねじピッチ (Thread Pitch) table for the full length specification section.

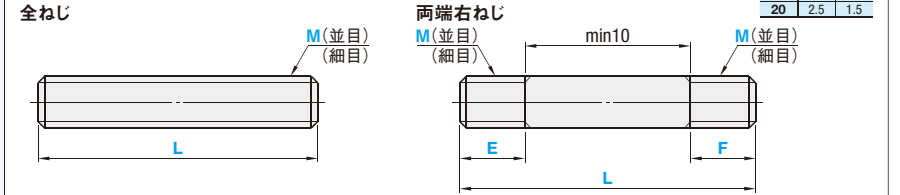

全ねじ

Table for fixed length screws (FAB, FABN, FABSP) with columns: Type, M, L (指定1mm単位), ¥基準単価 (FAB, FABN, FABSP)

Table for free length screws (FABM, FABMS, FABP, FABSP) with columns: Type, M, L (指定1mm単位), ¥基準単価 (FABM, FABMS, FABP, FABSP)

両端右ねじ

Table for double-ended right-hand screws (FWB, FWBN, FWBS) with columns: Type, M, L, E, F, ¥基準単価 (FWB, FWBN, FWBS)

Technical notes for double-ended screws: E≦M×5, F≦M×5, F=0の場合、F寸法側のねじ加工をしません。

Table for fixed length screws (FWBP, FWBSP) with columns: Type, M, L, E, F, ¥基準単価 (FWBP, FWBSP)

Technical notes for fixed length screws: E≦M×5, F≦M×5, F=0の場合、F寸法側のねじ加工をしません。

Alteration section for SWC and SC types, including drawings and specifications.

35 ナット・座金

全ねじ/スタッドボルト/六角スタッド



CADデータフォルダ名: 35_Screws

スケール付全ねじ/スクリーホルダ

—ブラケットタイプ—



CADデータフォルダ名: 35_Screws

全ねじ RoHS

Type	材質	S表面処理
ANE	SS400	四三酸化鉄皮膜
ANES	SUS304相当	—

ねじ精度 ねじゲージ3級 使用

Order 注文例 型式 ANE10-300 ANES16-500

Delivery 出荷日 在庫品 翌日出荷 P.89
 ◎ご希望によりPM5:00迄、当日出荷受付致します。

型式 Type	M-L	M×P	ANE		ANES	
			¥基準単価 1~49本	¥スライド単価 50本以上	¥基準単価 1~49本	¥スライド単価 50本以上
6-100	200	6×1.0	120	114	250	235
	300		130	124	340	320
	300		140	133	430	405
8-100	200	8×1.25	120	114	280	265
	300		140	133	380	360
	300		170	162	480	455
10-100	200	10×1.5	140	133	340	320
	300		160	152	460	435
	500		180	171	590	560
12-100	200	12×1.75	300	285	800	760
	300		190	181	400	380
	500		230	219	590	560
16-100	200	16×2.0	280	266	780	740
	300		470	447	1,030	975
	500		230	219	650	615
	200		310	295	900	855
	300		370	352	1,150	1,090
	500		710	675	1,500	1,425

型式 Type	M	L	F	E	B	¥基準単価	
						1~49本	50本以上
STDN	16	75	30	8	13	220	209
		100	40	10		230	219
		125	40	15		240	228
		150	40	15		240	228
		175	40	20		280	266
		200	40	20		280	266
	20	225	60	20	470	447	
		250	60	25	520	494	
		300	60	25	600	570	
		100	40	10	280	266	
		125	40	15	360	342	
		150	40	15	410	390	
	175	40	20	450	428		
	200	40	20	470	447		
	225	60	20	560	532		
	250	60	25	610	580		
	300	60	25	710	675		

Order 注文例 型式 STDN10 - 100

Delivery 出荷日 在庫品 翌日出荷 P.89
 ◎ご希望によりPM5:00迄、当日出荷受付致します。

スタッドボルト RoHS

STDN (両端右ねじ)

M	P
8	1.25
10	1.5
12	1.75
16	2.0
20	2.5

材質 S45C
 硬度 32~38HRC
 表面処理 四三酸化鉄皮膜

型式 Type	M	L	F	E	B	¥基準単価	
						1~49本	50本以上
STDN	8	50	20	6	6	120	114
		75	30	6		120	114
		100	40	10		120	114
		125	40	15		130	124
		150	40	15		130	124
		50	20	6		140	133
	10	75	30	6	160	152	
		100	40	10	180	171	
		125	40	15	190	181	
		150	40	15	190	181	
		200	40	20	230	219	
		50	20	6	170	162	
12	75	30	6	170	162		
	100	40	10	190	181		
	125	40	15	200	190		
	150	40	15	200	190		
	175	40	20	220	209		
	200	40	20	230	219		

六角スタッド RoHS

Type	材質	硬度	S表面処理
RSBB	S45C	35~40HRC	四三酸化鉄皮膜
RSBM			無電解ニッケルメッキ

Order 注文例 型式 RSBB8

Delivery 出荷日 3 日目発送 P.90
 ◎ご希望によりPM5:00迄、当日出荷受付致します。

Price 価格 数量スライド価格 (◎1円未満切り捨て) P.89

数量	1~19	20~29	30~49	50~99
値引率	基準単価	5%	10%	18%

◎表示数量超えはお見積り

スケール付全ねじ RoHS

Type	材質	S表面処理
ASSB	SCM435	四三酸化鉄皮膜
ASSS	SUS304	—

目盛り表示方向 Y (横)

目盛り表示方向 T (縦)

※機械・装置等の調整部の目安としてご利用ください。

型式 Type	目盛り表示方向	M (並目)	L	B	D	t	ASSB		ASSS	
							¥基準単価 1~4本	¥スライド単価 5本以上	¥基準単価 1~4本	¥スライド単価 5本以上
ASSB ASSS	Y (横) T (縦)	8	120	4	6.6	5	1,620	1,290	2,330	1,870
		10		5	8.3	6	1,660	1,330	2,380	1,910
		12		6	10	8	1,750	1,400	2,510	2,010
		16		8	14	10	1,900	1,520	2,660	2,130

Order 注文例 型式 ASSS - T - 8

Delivery 出荷日 在庫品 翌日出荷 P.89
 ◎ご希望によりPM5:00迄、当日出荷受付致します。

丸フランジ RoHS

丸フランジ BRBR MRBR SRBR

角フランジ BRBS MRBS SRBS

二面フランジ BRBC MRBC SRBC

Type	材質	S表面処理
丸フランジ	BRBR, MRBR, SRBR	四三酸化鉄皮膜
角フランジ	BRBS, MRBS, SRBS	無電解ニッケルメッキ
二面フランジ	BRBC, MRBC, SRBC	—

型式 Type	M	M×Pitch	L	D1	H	T	P	K	W	P1	F	d1	¥基準単価								
													BRBR	MRBR	SRBR	BRBS	MRBS	SRBS	BRBC	MRBC	SRBC
丸フランジ	6	6×1.0	12	12	28	4	20	22	12	20	—	3.5	730	750	960	990	1,010	1,410	920	930	1,340
	8	8×1.25	14	15	32	5	25	25	15	25	—	4.5	820	840	1,060	1,080	1,100	1,540	940	950	1,470
	10	10×1.5	18	20	38	6	30	30	20	30	—	5.5	930	950	1,320	1,310	1,330	1,870	1,120	1,150	1,790
角フランジ	12	12×1.75	20	22	40	—	32	32	25	28	16	—	1,100	1,140	1,520	1,560	1,590	2,230	1,340	1,370	2,140
	14A	14×1.5	22	26	40	—	32	32	25	28	16	—	1,260	1,300	1,820	1,750	1,780	2,500	1,510	1,540	2,410
	16	16×2.0	26	28	50	—	40	39	32	33	22	5.5	1,330	1,360	1,890	1,850	1,890	2,650	1,580	1,680	2,550
二面フランジ	18A	18×1.5	30	32	63	8	50	48	40	42	25	6.6	1,650	1,690	2,290	2,420	2,480	3,480	1,980	2,050	3,330
	20	20×2.5	32	35	63	8	50	48	40	42	25	6.6	1,720	1,780	2,390	2,550	2,610	3,650	2,080	2,130	3,520

Order 注文例 型式 SRBR16 - MC

Delivery 出荷日 3 日目発送 P.90
 ◎ご希望によりPM5:00迄、当日出荷受付致します。

Price 価格 数量スライド価格 (◎1円未満切り捨て) P.89

数量	1~14	15~19	20~50
値引率	基準単価	5%	10%

◎表示数量超えはお見積り

Alteration 追加加工

セットスクリュー用タップ追加

Code MC

Spec. セットスクリュー用のタップ穴を2ヶ所追加します。指定方法 MC

M	MC	#
6		9
8	M3	10
10		13
10A		14
12	M4	15
14A		16
18A	M5	20

¥/1Code 600

35 ナット・座金

六角穴付止ねじ

—くぼみ先/平先/とがり先—

●MSSF・MSSFS・MSSK・MSSUにはお得な箱販売がございます。 P.163・164

RoHS

MSSK (ステンレス)
MSSU (ステンレス)

MSSF (ステンレス)
MSSFS (ステンレス)

MSST (ステンレス)
MSSTS (ステンレス)

Type	材質	H硬度	S表面処理
MSSK MSSU MSSF MSST MSSU MSSFS MSSTS	SCM435相当	45HRC~	四三酸化鉄皮膜
	SUS304相当	-	-

M×P (並目)	B	C (最小)	d(最大)		
			平先	とがり先	くぼみ先
2×0.4	0.9	0.8	1	0.8	1
2.6×0.45	1.3	1.2	1.5	1.2	1.2
3×0.5	1.5	1.2	2	0.75	1.4
4×0.7	2	1.5	2.5	1	2
5×0.8	2.5	2	3.5	1.25	2.5
6×1.0	3	2	4	1.5	3
8×1.25	4	3	5.5	2	5
10×1.5	5	4	7	2.5	6
12×1.75	6	4.8	8.5	3	8

※MSST・MSSTS(とがり先)M=Lのサイズは60になります。

型式	MSSK(くぼみ先)		MSSF(平先)		MSST(とがり先)		MSSU(くぼみ先)		MSSFS(平先)		MSSTS(とがり先)							
	Type	M	L	標準単価	¥スライド単価	標準単価	¥スライド単価	標準単価	¥スライド単価	標準単価	¥スライド単価	標準単価	¥スライド単価					
2-2	114	79	17	164	84	17	164	84	45	117	77	45	164	84	17	177	97	55
2-3	114	79	11	164	84	11	164	84	45	117	77	45	164	84	11	177	97	55
2-4	114	79	11	164	84	11	164	84	45	117	77	45	164	84	11	177	97	55
2.6-3	104	69	8	154	74	8	154	74	37	114	69	35	154	74	8	164	84	45
2.6-4	104	69	8	154	74	8	154	74	37	114	69	35	154	74	8	164	84	45
2.6-5	104	69	8	154	74	8	154	74	37	114	69	35	154	74	8	164	84	45
3-2.5	101	49	10	116	54	10	-	-	105	50	11	126	89	29	-	-	-	-
3-3	96	21	5	106	26	5	106	26	11	71	26	9	106	26	5	111	31	15
3-4	96	21	5	106	26	5	106	26	11	71	26	9	106	26	5	111	31	15
3-5	96	21	5	106	26	5	106	26	11	71	26	9	106	26	5	111	31	15
3-6	96	21	5	106	26	5	106	26	11	71	26	9	106	26	5	111	31	15
3-8	96	21	5	106	26	5	106	26	11	71	26	9	106	26	5	111	31	15
3-10	96	21	6	106	26	6	106	26	11	71	26	9	106	26	6	111	31	15
3-12	96	21	7	106	26	7	106	26	11	71	26	10	106	26	7	111	31	15
4-3	101	26	7	122	59	11	-	-	105	55	12	129	62	14	-	-	-	-
4-4	99	24	5	109	29	5	109	29	13	77	32	10	109	29	5	117	37	18
4-5	99	24	5	109	29	5	109	29	13	77	32	10	109	29	5	117	37	18
4-6	99	24	5	109	29	5	109	29	13	77	32	10	109	29	5	117	37	18
4-8	99	24	5	109	29	5	109	29	13	77	32	12	109	29	5	117	37	18
4-10	99	24	5	109	29	5	109	29	13	77	32	12	109	29	5	117	37	18
4-12	99	24	7	109	29	7	109	29	13	77	32	13	109	29	7	117	37	18
4-15	-	-	-	-	-	-	-	-	-	-	-	-	-	-	-	117	37	18
4-16	99	24	8	109	29	8	109	29	13	77	32	13	109	29	8	-	-	-
5-4	104	39	7	126	59	11	158	68	18	108	58	13	132	62	14	-	-	-
5-5	102	37	5	122	42	5	122	42	15	105	55	12	122	42	5	145	65	34
5-6	102	37	5	122	42	5	122	42	15	105	55	12	122	42	5	145	65	34
5-8	102	37	5	122	42	5	122	42	15	105	55	12	122	42	5	145	65	34
5-10	102	37	5	122	42	5	122	42	15	105	55	13	122	42	5	145	65	34
5-12	102	37	7	122	42	7	122	42	15	105	55	15	122	42	7	145	65	34
5-15	-	-	-	-	-	-	-	-	-	-	-	-	-	-	-	145	65	34
5-16	102	37	10	122	42	10	122	42	15	105	55	20	122	42	10	-	-	-
5-20	102	37	11	122	42	11	122	42	15	105	55	20	122	42	11	145	65	34
6-5	107	42	7	129	62	11	159	69	19	110	60	13	135	65	15	-	-	-
6-6	106	41	6	126	46	6	126	46	18	108	58	12	126	46	6	148	68	36
6-8	106	41	6	126	46	6	126	46	18	108	58	13	126	46	6	148	68	36
6-10	106	41	6	126	46	6	126	46	18	108	58	14	126	46	6	148	68	36
6-12	106	41	7	126	46	7	126	46	18	108	58	15	126	46	7	148	68	36
6-15	-	-	-	-	-	-	-	-	-	-	-	-	-	-	-	148	68	36
6-16	106	41	9	126	46	8	126	46	18	108	58	24	126	46	8	-	-	-
6-20	106	41	9	126	46	9	126	46	18	108	58	24	126	46	9	148	68	36
6-25	106	41	12	126	46	12	126	46	18	108	58	30	126	46	12	148	68	36
8-6	114	59	9	146	66	11	161	71	21	122	72	24	149	69	19	-	-	-
8-8	114	59	9	144	64	9	144	64	20	122	72	19	144	64	9	172	92	46
8-10	114	59	9	144	64	9	144	64	20	122	72	21	144	64	9	172	92	46
8-12	114	59	9	144	64	9	144	64	20	122	72	24	144	64	9	172	92	46
8-15	-	-	-	-	-	-	-	-	-	-	-	-	-	-	-	172	92	46
8-16	114	59	11	144	64	11	144	64	20	122	72	35	144	64	11	-	-	-
8-20	114	59	11	144	64	11	144	64	20	122	72	35	144	64	11	172	92	46
8-25	114	59	13	144	64	13	144	64	20	122	72	42	144	64	13	172	92	46
8-30	114	59	15	144	64	15	144	64	20	122	72	46	144	64	15	172	92	46
10-12	120	72	12	-	-	-	-	-	-	141	93	37	-	-	-	-	-	-
10-15	150	90	15	-	-	-	-	-	-	161	95	46	-	-	-	-	-	-
10-20	150	90	15	-	-	-	-	-	-	189	108	54	-	-	-	-	-	-
10-25	160	96	16	-	-	-	-	-	-	198	132	66	-	-	-	-	-	-
10-30	180	108	18	-	-	-	-	-	-	210	150	75	-	-	-	-	-	-
12-15	210	103	21	-	-	-	-	-	-	228	108	60	-	-	-	-	-	-
12-20	230	103	23	-	-	-	-	-	-	285	135	75	-	-	-	-	-	-
12-25	260	104	26	-	-	-	-	-	-	298	153	85	-	-	-	-	-	-
12-30	290	116	29	-	-	-	-	-	-	350	180	100	-	-	-	-	-	-

MSSK
MSSF
MSST
(ステンレス)
MSSU
MSSFS
MSSTS

六角穴付止ねじ/セットピース

—ソフトタイプ/ボルトタイプ—

●CADデータフォルダ名: 35_Screws

RoHS

SBPP
SBPPS
SBCP
SBCPS
SBCTS

SBCT
SBCP
SBCPS
SBCTS

Type	材質	S表面処理	材質
SBPP SBPPS SBCP SBCPS	SCM435	四三酸化鉄皮膜	ボリアセタール(白) 快削黄銅(C3604BD) ウレタン(シヨアA70・黒)
SBPPS SBCPS SBCTS	SUS304相当	-	ボリアセタール(白) 快削黄銅(C3604BD) ウレタン(シヨアA70・黒)

型式	Type	M(並目)	L										S	d	B	C(最小)	
			3	5	6	8	10	12	16	20	25	30					40
SBPP	SBCP	3	5	6	8	10	12	16	20	25	30	40	50	0.5	1.5	1.5	2.0
SBPPS	SBCPS	4	6	8	10	12	16	20	25	30	40	50	1	2	2	2.5	
SBPP	SBCP	5	8	10	12	16	20	25	30	40	50	1	3	2.5	3.0		
SBPPS	SBCPS	6	8	10	12	16	20	25	30	40	50	1	4	3	3.5		
SBCT	SBCP	8	10	12	16	20	25	30	40	50	60	2	6	4	5.0		
SBCTS	SBCPS	10	12	16	20	25	30	40	50	60	80	2	8	5	6.0		
SBCT	SBCP	12	16	20	25	30	40	50	60	80	100	2	10	6	8.0		
SBCTS	SBCPS	12	16	20	25	30	40	50	60	80	100	2	10	6	8.0		

◎()寸法はSBPP, SBCPのみ適用。

M(並目)	標準単価					
	SBPP	SBCP	SBCT	SBPPS	SBCPS	SBCTS
3	220	195	-	230	210	-
4	182	169	-	200	195	-
5	182	169	340	200	195	370
6	195	182	360	220	205	420
8	221	195	390	235	220	440
10	260	234	400	285	260	490
12	300	286	420	320	310	830

Order 注文例

Delivery 出荷日

Price 価格

型式

SBPP10 - 50

在庫品 翌日出荷 P.89

ご希望によりPM5:00迄、当日出荷受付致します。

数量スライド価格 (1円未満切り捨て) P.89

六角穴付全長指定ねじ

—先端形状選択タイプ—



CADデータフォルダ名: 35_Screws

六角穴付全長指定ねじ —先端形状選択タイプ—

RoHS



Type	材質	S表面処理	パッド
FSSF FSST FSSC FSSG	S45C	四三酸化鉄皮膜	—
FSSM	SCM435	黒色酸化皮膜	ポリアセタール白 快削黄銅 (C3604BD)
FSSU	SUS304相当	—	—
FSSFS FSSTS FSSGS	—	—	—
FSSMS	—	—	ポリアセタール白 快削黄銅 (C3604BD)
FSSUS	—	—	—

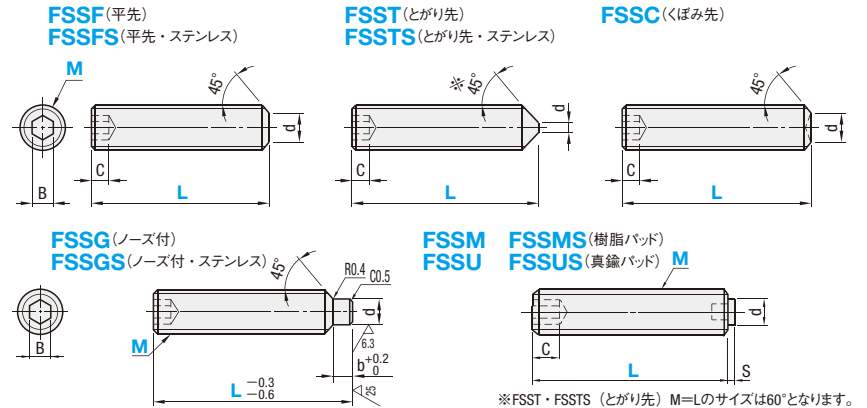

※FSST・FSSTS (とがり先) M=Lのサイズは60°となります。

型式 Type	M	L 指定1mm単位	B	C (最小)	d(最大)							S (樹脂・真鍮 パッド付)	b (ノーズ付)
					平先	とがり先	くぼみ先	ノーズ付	樹脂・真鍮 パッド付	樹脂・真鍮 パッド付	樹脂・真鍮 パッド付		
FSSF (平先) FSSFS (平先・ステンレス) FSST (とがり先) FSSTS (とがり先・ステンレス) FSSC (くぼみ先) FSSG (ノーズ付) FSSGS (ノーズ付・ステンレス) FSSM (樹脂パッド) FSSU (樹脂パッド) FSSMS (真鍮パッド) FSSUS (真鍮パッド)	5	20~250	2.5	3	3.5	1.25	2.5	4	3	1	4		
	6	3.0	3.5	4.0	1.5	3	4	4	1	4			
	8	4.0	5	5.5	2.0	5	6	5	2	5			
	10	5.0	6	7	2.5	6	8	6	2	6			
	12	6.0	8	8.5	3	8	8	8	2	7			
	16	8.0	10	12	4	10	10	10	3	9			
	20	10.0	12	15	5	14	12	13	3	11			

Order 注文例: 型式 **FSSTS6** - L **100**

Delivery 出荷日: **3** 日目発送

Price 価格: 数量 1~19 20~24 25~29 30~49
値引率 基準単価 5% 10% 18%

数量スライド価格 (1円未満切り捨て) P89

表示数量超過はお見積り

M	L	¥基準単価										
		FSSF	FSST	FSSC	FSSG	FSSM	FSSU	FSSFS	FSSTS	FSSGS	FSSMS	FSSUS
5	20~100	960	1,150	1,150	1,200	1,380	1,310	1,130	1,230	1,280	1,440	1,380
	101~200	1,090	1,260	1,260	1,310	1,480	1,410	1,260	1,310	1,360	1,520	1,460
	201~250	1,290	1,490	1,490	1,530	1,680	1,620	1,470	1,510	1,560	1,710	1,650
6	20~100	960	1,150	1,150	1,200	1,380	1,310	1,140	1,220	1,270	1,450	1,390
	101~200	1,090	1,260	1,260	1,310	1,480	1,410	1,130	1,320	1,380	1,540	1,480
	201~250	1,290	1,490	1,490	1,530	1,680	1,620	1,490	1,530	1,580	1,730	1,670
8	20~100	990	1,180	1,180	1,230	1,410	1,350	1,180	1,240	1,310	1,480	1,410
	101~200	1,140	1,320	1,320	1,380	1,540	1,480	1,320	1,380	1,420	1,580	1,510
	201~400	1,390	1,570	1,570	1,620	1,770	1,710	1,570	1,600	1,650	1,800	1,740
10	20~100	950	1,170	1,170	1,220	1,440	1,360	1,130	1,250	1,310	1,510	1,440
	101~200	1,060	1,270	1,270	1,310	1,500	1,440	1,260	1,340	1,400	1,580	1,520
	201~400	1,250	1,470	1,470	1,510	1,700	1,640	1,480	1,550	1,580	1,770	1,710
12	20~100	960	1,180	1,180	1,230	1,450	1,380	1,170	1,270	1,330	1,540	1,470
	101~200	1,080	1,290	1,290	1,340	1,530	1,470	1,310	1,400	1,440	1,620	1,560
	201~400	1,290	1,510	1,510	1,560	1,740	1,680	1,540	1,610	1,660	1,850	1,780
16	20~100	1,040	1,290	1,290	1,340	1,580	1,520	1,250	1,400	1,440	1,680	1,620
	101~200	1,220	1,470	1,470	1,510	1,730	1,670	1,480	1,570	1,620	1,840	1,770
	201~400	1,490	1,750	1,750	1,800	2,010	1,940	1,780	1,870	1,920	2,120	2,060
20	20~100	1,080	1,350	1,350	1,400	1,650	1,580	1,320	1,460	1,510	1,750	1,680
	101~200	1,320	1,570	1,570	1,620	1,840	1,770	1,590	1,700	1,740	1,950	1,890
	201~400	1,650	1,910	1,910	1,950	2,170	2,110	1,980	2,060	2,110	2,300	2,240

Alteration 追加加工: 型式 **FSST6** - L **100** - (SKH)

8 日目発送

Alteration 追加加工: 先端高周波焼入

Code **SKH**

Spec. 先端から2~3mmに高周波焼入をします。
硬度: 40~45HRC
指定方法SKH
FSSF・FSST・FSSGのみ適用

¥/1Code 400

ノーズ付スクリュー

—六角穴付止ねじタイプ/六角穴付ボルトタイプ/フリー指定タイプ—

CADデータフォルダ名: 35_Screws

ノーズ付スクリュー

RoHS



MSSG (六角穴付止ねじタイプ)

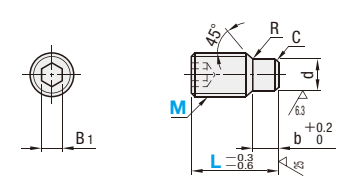

Ⓜ JIS棒先止ねじとはノーズ部の寸法が異なります。
Ⓜ 軸のラフな回り止めや抜け止めなどノーズ部に連続荷重のかからない部位にご使用ください。

CBBG (六角穴付ボルトタイプ) CBBGS (六角穴付ボルトタイプ・ステンレス)

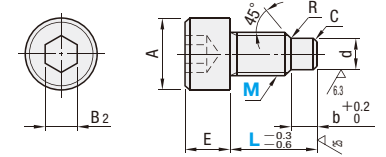

Type	材質	H硬度	S表面処理
MSSG	SCM435	45HRC~ 38~43HRC	四三酸化鉄皮膜
CBBG	—	—	—
CBBGS	SUS304相当	—	—

型式 Type	M(並目)	L	B1	B2	A	E	d		C	R	¥基準単価		
							基準寸法	許容差			MSSG	CBBG	CBBGS
MSSG CBBG CBBGS	4	12 16 20 25 30	2	3	7	4	3	-0.1	3	0.5	120	170	220
	5	12 16 20 25 30	2.5	4	8.5	5	4	-0.2	4	0.5	140	190	240
	6	12 16 20 25 30 35 40	3	5	10	6	6	-0.1	5	0.5	160	200	250
	8	16 20 25 30 35 40 45	4	6	13	8	8	-0.3	6	1	180	210	260

ノーズ付スクリュー —フリー指定タイプ—

RoHS



FMSSG (六角穴付止ねじタイプ) FMSSGS (六角穴付止ねじタイプ・ステンレス)

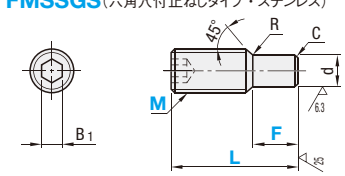

Ⓜ 軸のラフな回り止めや抜け止めなど、ノーズ部に連続荷重のかからない部位にご使用ください。

FCBBG (六角穴付ボルトタイプ) FCBBGS (六角穴付ボルトタイプ・ステンレス)

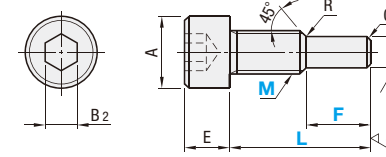

Type	材質	H硬度	S表面処理
FMSSG	SCM435	45HRC~ 38~43HRC	四三酸化鉄皮膜
FCBBG	—	—	—
FMSSGS FCBBGS	SUS304相当	—	—

型式 Type	M(並目)	L 指定1mm単位			F	B1	B2	A	E	d		C	R	¥基準単価		
		FMSSG・FMSSGS	FCBBG・FCBBGS	指定1mm単位						基準寸法	許容差			FMSSG	FCBBG	FCBBGS
FMSSG FMSSGS FCBBG FCBBGS	4	—	12~25	26~50	—	3	7	4	3	-0.1	3	0.5	—	560	580	
	5	12~25	12~25	26~50	2.5	4	8.5	5	4	-0.2	4	0.5	640	760	580	
	6	12~40	12~30	26~50	3	5	10	6	6	-0.1	5	0.5	900	1,050	640	
	8	12~50	12~35	31~70	4	6	13	8	8	-0.1	6	0.5	650	780	580	

Order 注文例: 型式 **MSSG5** - L **16** - F

Delivery 出荷日: **3** 日目発送

Price 価格: 数量 1~19 20~24 25~29 30~49
値引率 基準単価 5% 10% 18%

数量スライド価格 (1円未満切り捨て) P89

表示数量超過はお見積り

Alteration 追加加工: 型式 **CBBG8** - L **20** - RS

5 日目発送 3 日目発送

Alteration 追加加工: 先端R加工

Code **RC**

Spec. ノーズ部先端にR形状の加工をします。
Ⓜ MSSG・CBBGのみ適用
指定方法 RC

Alteration 追加加工: 逃げ加工

Code **RS**

Spec. CBBGの首下に逃げ加工をします。
Ⓜ CBBG・FCBBG・FCBBGSのみ適用
指定方法 RS

¥/1Code 300

Alterations	先端R加工			逃げ加工		
	M	R	b	M	f	r
Code	4	3	3	4	3.2	1.5
	5	4	4	5	4.1	1.5
	6	4	4	6	4.9	2
	8	6	5	8	6.6	2.5
Spec.	10	8	6	10	8.3	2.5

35
ねじ・座金

外ねじ式ストリッパボルト

軸径公差 e9-



ステンレス・めっき品
脱脂洗浄サービス
対応商品詳細は下記URLへ
http://fa.misumi.jp

CADデータフォルダ名: 35_Screws

外ねじ式ストリッパボルト

軸径公差 g6・h7・e9-

ステンレス・めっき品
脱脂洗浄サービス
対応商品詳細は下記URLへ
http://fa.misumi.jp

CADデータフォルダ名: 35_Screws

■外ねじ式ストリッパボルト
軸径公差 e9-

標準タイプ MSB SMSB
フリー指定タイプ MSBMF SMSBF

フリー指定タイプの寸公差は±0.05になります。

標準タイプ	MSB	MSBMF	SMSB・SMSBF
M材質	SCM435	SCM435	SUS304相当
H硬度	33~38HRC	33~38HRC	-
S表面処理	-	無電解ニッケルメッキ	-
強度区分	10.9	10.9	A2-50

■標準タイプ

型式	D	L (SMSBは**印がついたサイズのみになります)	¥基準単価	
			MSB	SMSB
MSB	4	*15 *20 *25 *30 *35 *40	52	190
		45	66	
	4.5	*15 *20 *25 *30 *35 *40	52	120
		45 50	66	
	5	*15 *20 *25 *30 *35 *40	57	200
		45 50	71	
	5.5	*15 *20 *25 *30 *35 *40	52	130
		45 50 55	66	
	6	*15 *20 *25 *30 *35 *40	71	210
		45 50 55 60 65 70	90	
6.5	*15 *20 *25 *30 *35 *40	52	140	
	*45 *50 *55 *60 *65 *70 *75 *80	61		
8	*15 *20 *25 *30 *35 *40 *45	61	140	
	*50 *55 *60 *65 *70 *75 *80 85 90	76	150	
SMSB	10	*15 *20 *25 *30 *35 *40 *45 *50 *55	80	180
		*60 *65 *70 *75	90	210
	12	15 20 25 30 35 40 45 50 55	114	240
		60 65 70 75	109	
	13	15 20 25 30 35 40 45 50 55 60 65 70	133	-
		80 85 90 95 100	171	
	16	15 20 25 30 35 40 45 50 55 60 65 70 75 80 85	114	-
		75 80 85 90 95 100	152	
	18	15 20 25 30 35 40 45 50 55 60 65 70 75 80 85	204	-
		110 120 130 140 150	213	
20	40 50 60 70 80 90 100	232	-	
	110 120 130 140 150	313		

部 1~19本のご注文は基準単価+パラチャージを申し受けます。下記数量スライド価格表をご参照ください。

■フリー指定タイプ

型式	De9	指定L 1mm単位	指定F 0.5mm単位	A	B	C	E	T	L+F 加工条件	¥基準単価	
										MSBMF	SMSBF
MSBMF SMSBF	4	10~40	M≤F≤M×3	7	2.5	1.6	3	4.5	L+F≤46	810	880
		10~40							L+F≤46	660	760
	4.5	10~40		9	3	2.2	4	5.5	L+F≤47	820	890
		10~40							L+F≤47	690	790
	5	10~40		10	4	2.5	5	6.5	L+F≤59	830	900
		10~50							L+F≤59	730	830
	5.5	10~40		13	5	3	6	8.7	L+F≤70	760	860
		10~50							L+F≤70	860	960
	6	10~40		16	6	4	8	10.8	L+F≤72	850	960
		10~60							L+F≤72	850	960

フリー指定タイプは標準タイプと各部寸法が異なる場合があります。

Order 注文例: MSB10 - L - F

Delivery 出荷日: 在庫品 翌日出荷 P89

Price 価格: 数量スライド価格 (1円未満切り捨て) P89

数量	1~19	20~49	50~99	100~199	200~500
標準単価	50	50	50	50	50
値引率	-	5%	10%	10%	18%

Alterations 追加加工: MSB10 - LC0.1, SMSBF8 - L30 - F10 - LKC

Alterations	Code	Spec.	¥/1Code
LC	LC	寸変更(切削加工) 全長(LC)公差は±0.05となります。 Lmin≤LC≤Lmax 指定0.1mm単位 F寸法は規格寸法にて製作いたします。 F寸変更ご希望時はFCを併用してください。 MSBのみ適用	D4~10 300 D12~16 400 D20 500
FC	FC	ネジ部長さ変更 M≤FC≤M×3 指定0.5mm単位 D=4の時のみ 3≤FC≤7.5 LC併用時のみ適用	FC<F 0 FC>F 60
LKC	LKC	L寸公差変更 L寸公差は±0.05から±0.1となります。 MSBMF、SMSBFのみ適用	無料

■外ねじ式ストリッパボルト
固定寸タイプ
軸径公差 g6・h7-

RoHS

Type	D公差	材質	硬度	強度区分
GMSB	g6	SCM435	33~38HRC	10.9
SGMSB		SUS304相当	-	A2-50
MSBH	h7	SCM435	33~38HRC	10.9
SHMSB		SUS304相当	-	A2-50

フリー指定タイプの寸公差は±0.1になります。

D公差		A	B	C	E	F	M×P	T	
D	g6 h7								
4	-0.004	0	6.5	2.5	1.6	3	5	2.5×0.45	4.5
5	-0.012	-0.012	8	3.5	6	3×0.5	5.5		5.5
6	-0.012	-0.012	9	3	2	4	7	4×0.7	6.5
8	-0.005	0	13	5	3	6	9	6×1.0	8.7
10	-0.014	-0.015	16	6	4	8	12	8×1.25	10.8

型式	D	L () 寸法はGMSBのみ選択可能	¥基準単価	
			GMSB	SGMSB
GMSB SGMSB	4	15 20 (25) (30)	130	310
		145	310	
	5	15 20 (25) (30)	135	320
		150	320	
	6	15 20 25 30 35 40	150	330
		170	330	
	8	15 20 25 30 35 40 45 50	140	380
		155	380	
	10	15 20 25 30 35 40 45 50 55 60	160	430
		175	430	

型式	D	L	¥基準単価	
			MSBH	SHMSB
MSBH SHMSB	4	15 20	-	300
		300		
	5	15 20	130	310
		145	310	
	6	15 20 25	145	320
		165	320	
	8	15 20 25 30	135	370
		150	370	
	10	15 20 25 30 35	155	-
		170	-	

Order 注文例: GMSB10 - L - F

Delivery 出荷日: 在庫品 翌日出荷 P89

Price 価格: 数量スライド価格 (1円未満切り捨て) P89

数量	1~49	50~99	100~199	200~500
標準単価	50	50	50	50
値引率	-	5%	10%	18%

■外ねじ式ストリッパボルト
フリー指定タイプ
軸径公差 g6・h7-

RoHS

Type	D公差	材質	硬度	強度区分
GDMSB	g6	SCM435	33~38HRC	10.9
GDSMSB		SUS304相当	-	A2-50
HDSMSB	h7	SCM435	33~38HRC	10.9
HDSMSB		SUS304相当	-	A2-50

フリー指定タイプの寸公差は±0.05になります。

D公差		A	B	C	E	T	L+F加工条件
D	g6 h7						
4	-0.004	0	7	2.5	1.6	3	4.5 5 L+F≤46
5	-0.012	-0.012	9	3	2.2	3.5	5.5 6 L+F≤47
6	-0.012	-0.012	10	4	2.5	5	6.5 7 L+F≤59
8	-0.005	0	13	5	3	6	8.7 7 L+F≤70
10	-0.014	-0.015	16	6	4	8	10.8 10.8 L+F≤72

M=Dの時

※M=Dの時、溝は付かずFが有効ネジ部となります。

型式	D	L 指定0.1mm単位	F 指定0.5mm単位	M	¥基準単価			
					GDMSB	GDSMSB	HDSMSB	HDSMSB
GDMSB GDSMSB HDSMSB	4	10~40	3~9	3 4	950	1,050	900	1,000
		4.5	10~40	3~9	3 4	780	880	730
	5	10~40	3~9	3 4 5	970	1,070	920	1,020
		5.5	10~40	4~12	3 4 5	790	890	740
	6	10~40	5~15	4 5 6	990	1,090	940	1,040
		6.5	10~40	5~15	4 5 6	800	900	750
	8	10~40	6~18	5 6 8	860	960	810	910
		10	10~60	8~24	6 8 10	1,020	1,120	970

Order 注文例: HDSMSB6.5 - L - F - M

Delivery 出荷日: 在庫品 翌日出荷 P89

Price 価格: 数量スライド価格 (1円未満切り捨て) P89

数量	1~14	15~19	20~49
標準単価	30	30	30
値引率	-	5%	10%

■大頭ストリッパボルト
軸径公差 e9-

RoHS

フリー指定タイプの寸公差は±0.1になります。

Type	型式	De9	L 選択	M×P	A	E	F	¥基準単価
MSBY	MSBY	6 -0.025	15 20	4×0.7	24	7	7	250
			25 30 35 40	6×1.0	30	8	9	380
			10 -0.061	25 30 35 40	8×1.25	36	10	12

Order 注文例: MSBY6 - L

Delivery 出荷日: 在庫品 翌日出荷 P89

Price 価格: 数量スライド価格 (1円未満切り捨て) P89

数量	1~49	50~99	100~199	200~500
標準単価	20	20	20	20
値引率	-	5%	10%	18%

35
ナット・座金

低頭ショルダーボルト

—軸径公差 e9・g6・h7—



CADデータフォルダ名: 35_Screws

低頭ショルダーボルト

—軸径公差 e9・g6・h7—

RoHS



Type	D公差	材質	硬度	強度区分
LMSB	e9	SCM435	28~37HRC	9.8相当
LSMSB	e9	SUS304相当	—	A2-50
LMSBG	g6	SCM435	28~37HRC	9.8相当
LSMSBG	g6	SUS304相当	—	A2-50
LMSBH	h7	SCM435	28~37HRC	9.8相当
LSMSBH	h7	SUS304相当	—	A2-50

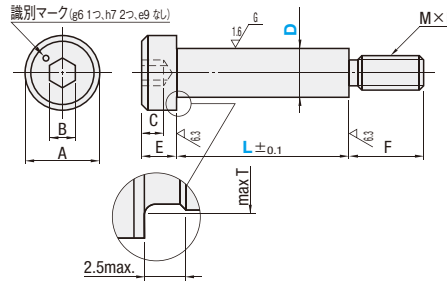

√(6.3/1.6) G

D公差		A	B	C	E	F	M×P	T
D	e9 g6 h7							
4		6.5	2.5	1.6	2	5	2.5×0.45	4.5
4.5	-0.020	7	2.5	1.6	2	6	3×0.5	5.0
5	-0.050	8	3	2.2	2.5	6	4×0.7	5.5
5.5	-0.012	9	3	2.2	2.5	7	4×0.7	6.0
6		10	4	2.5	3	9	5×0.8	7.0
6.5	-0.025	13	5	3	4	9	6×1.0	8.7
8	-0.061	16	6	4	5	12	8×1.25	10.8

型式	Type	D	L (g6・h7公差は*がついたサイズのみになります)	LMSB		LSMSB		LMSBG		LSMSBG		LMSBH		LSMSBH	
				¥基準単価	¥スライド単価	¥基準単価	¥スライド単価	¥基準単価	¥スライド単価	¥基準単価	¥スライド単価	¥基準単価	¥スライド単価		
		4	*10 *15 *20	730	500	900	620	750	510	920	630	740	505	910	625
		4.5	*10 *15 *20 *25 *30 *35 *40	620	430	860	600	640	440	880	610	630	435	870	605
		5	*10 *15 *20 *25	740	505	930	645	760	515	950	655	750	510	940	650
		5.5	*10 *15 *20 *25 *30 *35 *40	660	450	900	620	680	460	920	630	670	455	910	625
		6	*10 *15 *20 *25	750	510	950	655	770	520	970	665	760	515	960	660
		6.5	*10 *15 *20 *25 *30 *35 *40	680	465	940	650	700	475	960	660	690	470	950	655
		8	*10 *15 *20 *25 *30 *35 *40	700	480	970	670	720	490	990	680	710	485	980	675
		10	*10 *15 *20 *25 *30 *35 *40	730	500	1,000	700	750	510	1,020	710	740	505	1,010	705

Order 注文例: 型式 LMSB6.5 - 30, Delivery 出荷日: 在庫品 翌日出荷 P89, Price 価格表中の数量以上の場合お見積り致します。 P89

低頭ショルダーボルト

—軸径公差 e9・g6・h7—

L・F寸指定タイプ

RoHS



Type	D公差	材質	硬度	強度区分
FMSB	e9	SCM435	28~37HRC	9.8相当
FSMSB	e9	SUS304相当	—	A2-50
FMSBG	g6	SCM435	28~37HRC	9.8相当
FSMSBG	g6	SUS304相当	—	A2-50
FMSBH	h7	SCM435	28~37HRC	9.8相当
FSMSBH	h7	SUS304相当	—	A2-50

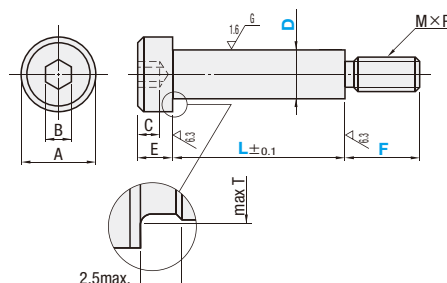

√(6.3/1.6) G

D公差		A	B	C	E	M×P	T
D	e9 g6 h7						
4		6.5	2.5	1.6	2	2.5×0.45	4.5
4.5	-0.020	7	2.5	1.6	2	3×0.5	5.0
5	-0.050	8	3	2.2	2.5	4×0.7	5.5
5.5	-0.012	9	3	2.2	2.5	4×0.7	6.0
6		10	4	2.5	3	5×0.8	7.0
6.5	-0.025	13	5	3	4	6×1.0	8.7
8	-0.061	16	6	4	5	8×1.25	10.8

型式	Type	D	L 指定0.1mm単位	F 指定1mm単位	L+F加工条件	¥基準単価					
						FMSB	FSMSB	FMSBG	FSMSBG	FMSBH	FSMSBH
		4	10~40		L+F≦45	1,030	1,420	1,050	1,440	1,040	1,430
		4.5	10~40		L+F≦46	890	1,230	910	1,250	900	1,240
		5	10~40		L+F≦46	1,040	1,440	1,060	1,460	1,050	1,450
		5.5	10~40		L+F≦47	940	1,280	960	1,300	950	1,290
		6	10~40		L+F≦47	1,050	1,460	1,070	1,480	1,060	1,470
		6.5	10~50		L+F≦59	970	1,320	990	1,340	980	1,330
		8	10~60		L+F≦70	990	1,370	1,010	1,390	1,000	1,380
		10	10~60		L+F≦72	1,030	1,420	1,050	1,440	1,040	1,430

Order 注文例: 型式 FMSB4.5 - 30.5 - 4, Delivery 出荷日: 3 日目発送, Price 価格表中の数量以上の場合お見積り致します。 P89

Delivery 出荷日: 3 日目発送

リーマボルト



CADデータフォルダ名: 35_Screws

リーマボルト

—軸径公差 e9・g6・h7—

RoHS

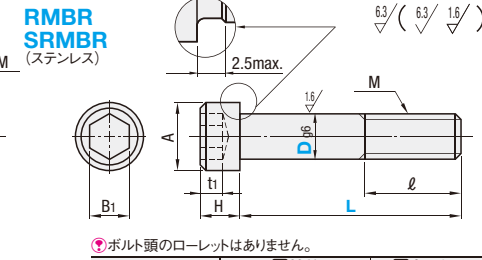
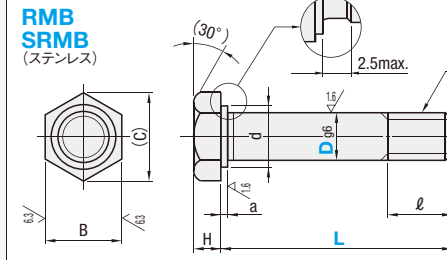

Type	材質	S表面処理
RMB・RMBR	S45C	四三酸化鉄皮膜
SRMB・SRMBR	SUS304相当	—

型式	Type	Dg6	L	M (並目)	ℓ	B	B1	(C)	A	H	t1 max	d	a	¥基準単価				
														RMB	SRMB	RMBR	SRMBR	
	RMB (D5~16)	5	-0.004	23 26 29	M5	6	10	3	11.5	8.5	3.5	2.4	9.0	0.5	140	280	350	490
	SRMB (D5~10)	6	-0.012	23 26 29 32 35	M6	8	10	4	11.5	10	4.0	3	9.0	0.5	150	300	380	530
		8	-0.005	32 35 36 38	M8	10	13	5	15.0	13	5.0	3.75	10.4	0.5	160	320	400	580
	RMBR (D5~8)	10	-0.014	36 38 39 42	M10	12	17	—	19.6	16	6.5	12.9	1.0	190	430	—	—	
	SRMBR (D5~8)	12	-0.006	39 42 45 48 52 55	M12	16	19	—	21.9	—	8.0	—	15.4	1.0	220	—	—	—
		16	-0.017	52 55 58	M16	20	22	—	25.4	—	15.4	—	19.4	1.0	270	—	—	—

Order 注文例: 型式 RMB10 - 39, Delivery 出荷日: 在庫品 翌日出荷 P89, Price 価格表中の数量以上の場合お見積り致します。 P89

六角穴付リーマボルト

—全長指定タイプ—

RoHS

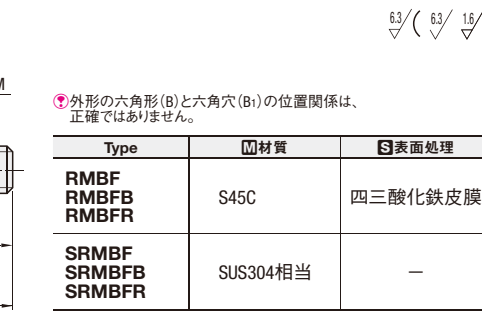
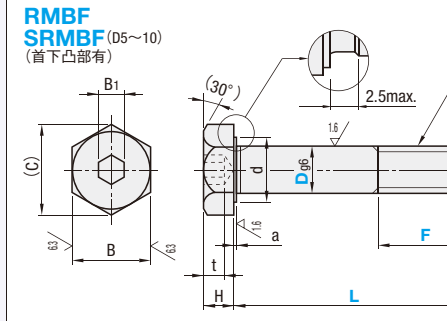

Type	材質	S表面処理
RMBF・RMBFR	S45C	四三酸化鉄皮膜
SRMBF・SRMBFR	SUS304相当	—

型式	Type	Dg6	L	F	M (並目)	B	B1	(C)	A	H	t1 max	t2 max	d	a	¥基準単価			
															RMBF・SRMBF	RMBFR・SRMBFR	RMBFR	SRMBFR
	RMBF (D5~10)	5	-0.004	20~29	M5	10	3	11.5	8.5	3.5	2.7	2.4	9.0	0.5	400	720	700	990
	SRMBF (D5~10)	6	-0.012	20~35	M6	10	4	11.5	10	4	3	3	9.0	0.5	430	780	720	1,040
	RMBFR (D5~10)	8	-0.005	20~38	M8	13	5	15.0	13	5	3.8	3.75	10.4	0.5	460	830	740	1,100
	SRMBFR (D5~10)	10	-0.014	20~42	M10	17	6	19.6	—	6.5	4.5	—	12.9	0.5	550	1,030	—	—
	RMBFR (D5~8)	12	-0.006	20~55	M12	19	8	21.9	—	8	5	—	15.4	1.0	630	—	—	—
	SRMBFR (D5~8)	16	-0.017	20~58	M16	22	10	25.4	—	10	6	—	19.4	1.0	820	—	—	—

Order 注文例: 型式 RMBF5 - 28 - F10, Delivery 出荷日: 3 日目発送, Price 価格表中の数量以上の場合お見積り致します。 P89

Delivery 出荷日: 3 日目発送

35 ナット・座金

六角穴付樹脂ボルト/六角穴付樹脂止ねじ

—材質: RENY・PPS・PEEK—

CADデータフォルダ名: 35_Screws

六角穴付樹脂ボルト/樹脂ボルト(パック販売)

—ローレット無タイプ—

—低頭・極低頭タイプ—

CADデータフォルダ名: 35_Screws

RENY

PPS

PEEK

Type				材質
ボルト	ナット	座金	止ねじ	
RENB	RENN	RENW	—	RENY(ガラス繊維強化ポリアミドMXD6)
PPSB	PPSN	PPSW	—	PPS(ポリフェニレンサルファイド)
PEKB	PEKN	PEKW	PEKSF	PEEK(ポリエーテルエーテルケトン)

ボルト

ナット

座金

止ねじ

(注) ゲート部の跡があります。
* P212の樹脂六角スペーサ
両端めねじタイプと組合せて
片端めねじタイプの支柱と
してご利用できます。

《ご注意》
・樹脂ボルト、ナット、座金の表面色は製造ロット及び各種条件により若干変化する場合があります。
・外観に黒点(スラッジ)が入ることがありますが、性能には影響ありません。

六角穴付樹脂ボルト

型式	M×L	M	A	E	B	¥基準単価			¥スライド単価			*数量
						*数量未満			*数量以上			
Type	M-L	M	P	E	B	RENB	PPSB	PEKB	RENB	PPSB	PEKB	
RENB PPSB PEKB	3-6	3	5.5	3	2.5	28	27	36	25	26	34	100
	8					30	29	38	27	28	36	
	10					34	32	40	31	30	38	
	12					40	38	42	36	36	40	
	15					48	46	60	43	44	57	
RENB PPSB PEKB	4-6	4	7	4	3	34	32	52	31	30	49	100
	8					38	36	56	34	34	53	
	10					40	38	58	36	36	55	
	12					48	46	62	43	44	59	
	15					54	51	76	49	48	72	
RENB PPSB PEKB	5-8	5	8.5	5	4	60	63	90	54	60	86	100
	10					60	57	90	54	54	86	
	12					64	63	110	58	60	105	
	15					76	80	120	68	76	114	
	20					90	93	140	81	88	133	
RENB PPSB PEKB	6-10	6	10	6	5	110	120	190	99	118	181	100
	12					110	120	190	99	118	181	
	15					110	120	190	99	118	181	
	20					140	160	220	126	150	209	
	25					170	190	290	153	180	276	
RENB PPSB PEKB	8-15	8	13	8	6	200	240	330	180	220	314	50
	20					230	290	340	207	270	323	
	25					170	240	420	153	220	399	
	30					210	260	440	189	250	418	
	40					250	310	480	225	290	456	
RENB PPSB PEKB	10-15	10	16	10	8	290	380	520	261	360	494	50
	20					330	480	560	297	450	532	
	25					270	—	—	243	—	—	
	30					300	—	—	270	—	—	
	40					330	—	—	297	—	—	
RENB PPSB PEKB	12-20	12	18	12	10	360	—	—	324	—	—	50
	25					390	—	—	351	—	—	
	30					400	—	—	360	—	—	
	35					380	—	—	342	—	—	
	40					420	—	—	378	—	—	

樹脂ナット

型式	M	B	(e)	T	¥基準単価			¥スライド単価		
					1~99コ			100コ以上		
Type	M	B	(e)	T	RENN	PPSN	PEKN	RENN	PPSN	PEKN
RENN PPSN PEKN	3	5.5	6.4	2.4	20	20	30	19	19	29
	4	7	8.1	3.2	32	32	40	30	30	38
	5	8	9.2	4	38	38	52	36	36	49
	6	10	11.5	5	76	76	126	72	72	120
	8	13	15	6.5	126	126	188	120	120	179
10	17	19.6	8	130	—	—	124	—	—	—
12	19	21.9	10	190	—	—	181	—	—	—

樹脂座金

型式	No.	D	d	t	¥基準単価			¥スライド単価		
					1~99コ			100コ以上		
Type	No.	D	d	t	RENW	PPSW	PEKW	RENW	PPSW	PEKW
RENW PPSW PEKW	3	7	3.2	0.5	20	20	22	19	19	21
	4	9	4.3	0.8	24	24	26	23	23	25
	5	10	5.3	1	28	28	32	27	27	30
	6	12.5	6.4	1.6	30	30	38	29	29	36
	8	17	8.4	1.6	80	80	98	76	76	93
10	21	10.5	2.0	100	—	—	95	—	—	—
12	24	13	2.5	150	—	—	143	—	—	—

樹脂止ねじ

型式	M-L	B	d1	C	d	¥基準単価		¥スライド単価	
						1~99本		100本以上	
Type	M-L	B	d1	C	d	1~99本	100本以上	1~99本	100本以上
PEKSF	3-15	1.5	2.2	2	2	160	152	—	—
	4-20	2	2.8	2.5	2.5	190	181	—	—
	5-20	2.5	3.6	3	3.5	210	200	—	—
	6-25	3	4.4	3.5	4	260	247	—	—
	8-30	4	6	5	5.5	380	361	—	—

Order 注文例

型式
PPSB3-10
PPSN3
PPSW3
PEKSF4-20

Delivery 出荷日

在庫品 翌日出荷 P89

ご希望によりPM5:00迄、当日出荷受付致します。

・RENY—Glassfiber Reinforced PolyamideMXD6(ガラス繊維強化ポリアミドMXD)
RENY(レニー)はポリアミドMXD6をベースとし、ガラス繊維50%で強化した結晶性のエンジニアリングプラスチックです。エンブラの中でも最も高い強度・弾性率を有し、耐油性や耐熱性にも優れることから金属の代替材料として用いられています。

・PPS—Polyphenylenesulfide(ポリフェニレンサルファイド)
PPSは結晶性のスーパーエンジニアリングプラスチックです。優れた耐熱性を有し、高温度雰囲気中で長時間使用しても物性劣化はほとんどありません。また、耐薬品性、機械的特性、電気的特性、および寸法安定性にも優れています。

・PEEK—Polyetheretherketone(ポリエーテルエーテルケトン)
PEEKは半結晶性の最高級性能を有するスーパーエンジニアリングプラスチックです。エンブラのなかでも最高レベルの耐薬品性を有し、PEEKを溶解する唯一の汎用化学品は濃硫酸だけです。また、耐熱性、耐摩耗性、難燃性、耐加水分解性にも優れています。

樹脂特性値 P211

ローレット無タイプ

Type	材質
PPSBL	PPS(ポリフェニレンサルファイド) 非ガラス繊維
PEKBL	PEEK(ポリエーテルエーテルケトン)

※ボルト頭のローレットはありません。
そのため安価となります。

型式	M-L	M×P	A	E	B	PPSBL			PEKBL				
						¥基準単価	¥スライド単価	1~19本	20~49	50~100	¥基準単価	¥スライド単価	1~19本
PPSBL PEKBL	5-10	5×0.8	8.5	5	4	55	52	42	—	—	—	—	—
	15					78	60	45	115	90	75	—	—
	20					90	65	47	130	95	80	—	—
	25					115	75	53	145	105	90	—	—
	30					155	80	57	185	115	95	—	—
6-15	6×1.0	10	6	5	115	75	55	185	115	95	—	—	
20					160	82	60	195	125	110	—	—	

Order 注文例

型式
PPSBL5-20

Delivery 出荷日

在庫品 翌日出荷 P89

ご希望によりPM5:00迄、当日出荷受付致します。

低頭タイプ(パック販売)

極低頭タイプ(パック販売)

Type		材質	
低頭六角穴付ボルト	極低頭ボルト	RENY(ガラス繊維強化ポリアミドMXD6)	RENY(ガラス繊維強化ポリアミドMXD6)
PACK-RENS	PACK-RENE	PPS(ポリフェニレンサルファイド)	PPS(ポリフェニレンサルファイド)
PACK-PPSS	PACK-PPSE	PEEK(ポリエーテルエーテルケトン)	PEEK(ポリエーテルエーテルケトン)
PACK-PEKST	PACK-PEKE	—	—

低頭六角穴付ボルト

極低頭ボルト

ヘキサロビュレンチ P187

型式	M-L	M×P	A	E	B	t	PACK-RENS		PACK-PPSS		PACK-PEKST		PACK-RENE		PACK-PPSE		PACK-PEKE	
							¥基準単価	¥スライド単価	¥基準単価	¥スライド単価	¥基準単価	¥スライド単価	¥基準単価	¥スライド単価	¥基準単価	¥スライド単価	¥基準単価	¥スライド単価
PACK-RENS PACK-PPSS PACK-PEKST	3-6	3	5.5	2	2	1.5	640	580	980	840	1,160	990	760	690	1,040	890	1,280	1,090
	8						700	630	1,000	850	1,160	990	820	740	1,060	910	1,280	1,090
	10						760	690	1,020	870	1,220	1,040	860	780	1,080	920	1,380	1,180
PACK-RENE PACK-PPSE	4-6	4	7	2.8	2.5	2.3	760	690	1,140	970	1,640	1,320	860	780	1,200	1,020	1,680	1,350
	8						820	740	1,160	990	1,660	1,330	920	830	1,240	1,060	1,720	1,380
	12						820	740	1,240	1,060	1,800	1,440	920	830	1,280	1,090	1,780	1,430
PACK-RENE PACK-PEKE	5-8	5	8.5	3.5	3	2.7	860	780	1,460	1,320	2,160	1,840	980	890	1,560	1,410	2,260	1,930
	10						860	780	1,540	1,390	2,240	1,910	980	890	1,660	1,500	2,400	2,040
	12						920	830	1,640	1,480	2,420	2,060	980	890	1,760	1,590	2,600	2,210
PACK-RENE PACK-PEKE	6-10	6	10	4	4	3	940	850	2,260	2,150	3,300	2,970	1,040	940	2,460	2,340	3,600	3,240
	12						1,040	940	2,360	2,250	3,340	3,010	1,160	1,050	2,600	2,470	3,640	3,280
	16						1,040	940	2,480	2,360	3,460	3,120	1,160	1,050	2,740	2,610	3,680	3,320

Order 注文例

型式
PACK-RENS 3-6

Delivery 出荷日

在庫品 翌日出荷 P89

ご希望によりPM5:00迄、当日出荷受付致します。

機械的性質(参考)

	引張破断荷重 N						ねじり破断トルク N・m															
	RENB	PPSB	PEKB	PPSBL	PEKBL	PACK-RENS	PACK-PPSS	PACK-PEKST	PACK-RENE	PACK-PPSE	PACK-PEKE	RENB	PPSB	PEKB	PPSBL	PEKBL	PACK-RENS	PACK-PPSS	PACK-PEKST	PACK-RENE	PACK-PPSE	PACK-PEKE
M3	635	570	430	—	—	740	447	370	365	265	317	0.39	0.36	0.3	—	—	0.31	0.243	0.15	0.2	0.143	0.15
M4	1470	980	765	—	—	1325	725	730	697	447	624	0.79	0.71	0.64	—	—	0.62	0.436	0.54	0.62	0.285	0.5
M5	2450	1570	1230	836	1208	2050	990	1170	1065	579	1146	1.77	1.42	1.28	0.78	0.8	1.2	0.986	1.11	0.66	0.636	1.09
M6	3140	2250	1670	1580	1835	2798</																

十字穴付樹脂なべ小ねじ(パック販売)

—材質: PPS・PEEK—

CADデータフォルダ名: 35_Screws



Type	M	M×P	D	H	PACK-PPSA	PACK-PEKS
PACK-PPSA	2.6	6	2.6	4.5	1.7	2,190 2,070 3,210 3,050
PACK-PEKS	8	10	0.45	1.7	10以上	2,450 2,330 3,210 3,050
	10	12				2,740 2,590 4,280 4,060
	12					3,270 3,100 4,980 4,720
	3~6					2,190 2,070 3,350 3,180
	8					2,450 2,330 3,350 3,180
	10					2,740 2,590 3,350 3,180
	12					3,270 3,100 3,900 3,700
	15					3,820 3,620 5,990 5,680
	20					4,470 4,240 7,730 7,340

①1パック100本入りです。
②十字穴付樹脂なべ小ねじの表面色は製造ロット及び各種条件により若干変化する場合があります。
③外観に黒点(スラッジ)が入ることがありますが性能には影響ありません。

型式	M	M×P	D	H	PACK-PPSA	PACK-PEKS
PACK-PPSA	4	6	4	7	2.6	2,740 2,590 4,880 4,640
PACK-PEKS	8	10	0.7	2.6	10以上	3,000 2,850 4,980 4,720
	10	12				3,270 3,100 5,420 5,140
	12					3,820 3,620 5,830 5,540
	15					4,370 4,150 7,180 6,820
	20					4,920 4,670 7,570 7,190
	5~8					4,100 3,900 8,880 8,440
	10					4,920 4,670 8,880 8,440
	12					5,470 5,200 11,350 10,780
	15					6,840 6,500 11,350 10,780

型式	M	M×P	D	H	PACK-PPSA	PACK-PEKS
PACK-PPSA 6~10	6	10.5	3.9	1.0	8,210 7,790 17,850 16,960	
PACK-PEKS 15	15				10,940 10,390 20,680 19,650	
PACK-PEKS 20	20				13,680 13,000 27,420 26,040	

Order 注文例: 型式 PACK-PEKS4-20
①1パック100本入りです。

Delivery 出荷日: 在庫品 翌日出荷 送料 P89
②ご希望によりPM5:00迄、当日出荷受付致します。

機械的性質(参考)

項目	引張破断荷重 N		ねじり破断トルク N・m	
	PACK-PPSA	PACK-PEKS	PACK-PPSA	PACK-PEKS
M2.6	440	312	0.19	0.16
M3	570	430	0.36	0.3
M4	980	765	0.71	0.64
M5	1570	1230	1.42	1.28
M6	2250	1670	2.11	2.26

- ①表中の数値は参考値であり保証値ではありません。
- ②推奨締付トルクはねじり破断トルク×50%になります。
- ③締付にはトルクドライバー及びトルクレンチをご使用ください。
- ④使用環境によって機械的性質は変化します。
- ⑤事前に使用状態でのテストをお勧めいたします。

樹脂ボルト材質別選定の目安①

項目	RENY	PPS	PPS非ガラス繊維	PEEK
軽量性	△	△	○	○
吸水安定性	○	○	○	△
強度・剛性	○	○	○	○
耐衝撃性	○	○	○	○
耐摩擦・摩耗性	○	○	○	○
耐熱性	△	○	○	○
難燃性	△	○	○	○
電気特性	○	○	○	○
耐候性	○	○	○	○

◎:優れている ○:良好 △:やや劣る

耐薬品データ(参考)

薬品名	温度	RENY	PPS	PPS非ガラス繊維	PEEK
塩酸 10%	80℃	×	○	○	○
塩酸 10%	常温	×	○	○	○
硝酸 10%	80℃	×	△	○	○
硝酸 10%	常温	×	○	○	○
硫酸 30%	80℃	×	○	○	○
硫酸 10%	80℃	×	○	○	○
硫酸 10%	常温	×	○	○	○
水酸化ナトリウム 30%	80℃	△	○	○	○
水酸化ナトリウム 10%	常温	△	○	○	○
塩化カルシウム(飽和)	80℃	△	○	○	○
アセトン	常温	○	○	○	○
メタノール	60℃	○	○	○	○
ガソリン	常温	○	○	○	○
軽油	常温	○	○	○	○
モーターオイル	80℃	○	○	○	○
ギアオイル	100℃	○	○	○	○

- ◎ 全く影響されない ○ 殆ど影響されない △ やや性能の低下あり
- ①耐薬品性は使用条件によって変化しますので、必ず事前に使用状態でのテストを行ってください。

RENY-Glassfiber Reinforced PolyamideMXD6(ガラス繊維強化ポリアミドMXD)
RENY(レーン)はポリアミドMXD6をベースとし、ガラス繊維50%で強化した結晶性のエンジニアリングプラスチックです。エンブラの中でも最も大きい強度・弾性率を有し、耐油性や耐熱性にも優れることから金属の代替材料として用いられています。

PPS-Polyphenylenesulfide(ポリフェニレンサルファイド)
PPSは結晶性のスーパーエンジニアリングプラスチックです。優れた耐熱性を有し、高温多湿環境中で長時間使用しても物性劣化はほとんどありません。また、耐薬品性、機械的特性、電気的特性、および寸法安定性にも優れています。

PEEK-Polyetheretherketone(ポリエーテルエーテルケトン)
PEEKは半結晶性の最高級性能を有するスーパーエンジニアリングプラスチックです。エンブラのなかでも最高レベルの耐薬品性を有し、PEEKを溶解する唯一の汎用化学品は濃硫酸だけです。また、耐熱性、耐摩耗性、難燃性、耐加水分解性にも優れています。

樹脂ボルト材質別選定の目安②

強度	RENY>PPS>PEEK>PPS非ガラス繊維
耐熱性	PPS・PPS非ガラス繊維>PEEK>RENY
耐薬品性	PEEK>PPS・PPS非ガラス繊維>RENY

RENY・PPSはガラス繊維を含んでいます。
連続使用温度 RENY:105℃ PPS・PPS非ガラス繊維:200℃ PEEK:180℃
燃焼性 RENY:UL94HB PPS・PPS非ガラス繊維・PEEK:UL94 V-0

物性表(参考) ①表中の数値は参考値であり保証値ではありません。

性質	試験方法(ASTM)	単位	RENY	PPS	PPS非ガラス繊維	PEEK
(機械的性質)						
引張強さ	D638	MPa	285	196	90	91
引張伸び	D638	%	2.1	2.2	—	50~120
曲げ強さ	D790	MPa	380	255	140	147
曲げ弾性率	D790	GPa	17.4	13.2	3.8	3.9
アイゾット衝撃値(ノッチ付)	D256	J/m	110	98	—	88
ロックウェル硬度	D785	R・Mスケール	M111	M110	—	R126
(熱的性質)						
荷重たわみ温度(1.82Mpa)	D648	℃	234	270	100	152
線膨張率	D696	10 ⁻⁵ /K	1.5	1.0	—	5.0
(電気的性質)						
誘電率(10 ⁴ Hz)	D150	—	4	4.6	3.6	3.3
誘電正接(10 ⁴ Hz)	D150	—	0.009	0.002	0.001	0.004
体積抵抗率	D257	Ω・cm	1.0×10 ¹⁰	1.0×10 ¹⁶	2.0×10 ¹⁶	4.9×10 ¹⁶
絶縁破壊強さ	D149	MV/mm	17	12	—	17
耐アーク性	D495	sec	129	120	—	23
(その他)						
比重	D792	—	1.65	1.66	1.35	1.3
吸水率(23℃水中×24h)	D570	%	0.14	0.015	0.02	0.500
ガラス繊維含有率	—	%	50	40	—	—

アイボルト/樹脂ローレット付ねじ/樹脂六角スペーサ

—両端めねじタイプ—

ステンレス・めっき品
脱脂洗浄サービス
対応商品詳細は下記URLへ
http://fa.misumi.jp

CADデータフォルダ名: 35_Screws

■アイボルト RoHS

CHIC SCHI (ステンレス)

ボルト精度 JIS1168

CHIC 材質 SS400 表面処理 三価クロメート 付属品 ナットコ

SCHI 材質 SUS304(電解処理) 付属品 ナットコ(SUS304)

型式	M	M×P	a	b	C	D	H	l	e	g	R	da	ナット		A Type N/1P(kgf/1P)		B Type N/2P(kgf/2P)		CHIC		SCHI	
													B	T	785	80	785	80	1~19本	20本以上	1~19本	20本以上
8	8	8×1.25	32.6	20	6.3	16	33.3	15	3	6	1	9.2	13	6.5	785	80	785	80	180	110	370	296
10	10	10×1.5	41	25	8	20	41.5	18	4	7.7	1.2	11.2	17	8	1471	150	1471	150	230	140	570	456
12	12	12×1.75	50	30	10	25	51	22	5	9.4	1.4	14.2	19	10	2157	220	2157	220	360	210	810	648
16	16	16×2.0	60	35	12.5	30	60	27	5	13	1.6	18.2	24	13	4413	3450	4413	3450	520	320	1,400	1,120
20	20	20×2.5	72	40	16	35	71	30	6	16.4	2	22.4	30	16	6178	630	6178	630				

Caution 注意

悪い例 図のような使い方は絶対避けてください。②2個吊りの場合、アイボルトの向きを同一にしてください。

2個吊りの場合の1本のロープでのたすきかけ

Order 注文例: 型式 CHIC12
Delivery 出荷日: 在庫品 翌日出荷 送料 P89
②ご希望によりPM5:00迄、当日出荷受付致します。

■樹脂ローレット付ねじ RoHS

CRKW (白) CRKB (黒) CRKR (赤)

型式	M-L	¥基準単価	
		1~99本	100本以上
3-6	6	70	15
8	8	70	15
10	10	78	17
12	12	78	17
15	15	94	20
20	20	101	22
4-6	6	70	15
8	8	70	15
10	10	78	17
12	12	78	17
15	15	94	20
20	20	101	22

Order 注文例: 型式 CRKW3-6
Delivery 出荷日: 在庫品 翌日出荷 送料 P89
②ご希望によりPM5:00迄、当日出荷受付致します。

①カバー取付用ボルトとしてご利用できます。

■樹脂六角スペーサ RoHS

PEKP

(ご注意)
・表面色はロット及び各種条件により若干変化する場合があります。
・材質データはP211をご参照ください。
①タップ下穴は貫通になります。

型式	B	L (選択)						M (並目)	(C)	¥基準単価						
		L15	L20	L25	L30	L50	L100			L150	L200					
PEKP	6	15	20	25	30	50	3	6.9	200	230	260	280	390	—	—	—
	7	—	20	25	30	50	4	8.1	—	280	310	350	500	930	1,330	—
	8	—	20	25	30	50	5	9.2	—	300	340	390	560	1,050	1,500	—
	10	—	—	25	30	50	6	11.5	—	—	470	540	810	1,460	2,110	2,800
	13	—	—	—	50	100	8	15.0	—	—	—	—	1,130	2,090	3,050	4,030

Order 注文例: 型式 PEKP6 - L
Delivery 出荷日: 在庫品 翌日出荷 送料 P89
②ご希望によりPM5:00迄、当日出荷受付致します。

Price 価格: 数量スライド価格 (①1円未満切り捨て) P89
数量 1~29 30~39 40~49 50~99
値引率 基準単価 5% 10% 18%

Alteration 追加加工: 型式 LC
PEKP6 - LC35
②PEKPのみ適用

Alteration	Code	Spec.	¥/1Code
L寸指定	LC	L寸法を1mm単位でカットします。ねじ部長さは変わりません。指定方法 LC35 LC指定範囲	400



CADデータフォルダ名: 35_Screws

CADデータフォルダ名: 35_Screws

蝶ボルト **蝶ナット**

Type	材質	表面処理
CHOB	SS冷間圧造	三価クロメート
CHBS	SUS304相当	-

Type	材質	表面処理
CHON	SS冷間圧造	三価クロメート
CHNS	SUS304相当	-

寸法図: 蝶ボルト (D, B, H, M×P, A), 蝶ナット (D, B, H, M×P, A)

蝶ボルト

型式	Type	CHOB				CHBS				
		1~19本	20~49本	50~99本	100本以上	1~49本	50~99本	100~199本	200本以上	
3	6	110	104	99	33	230	225	220	190	
	8	110	104	99	33	230	225	220	190	
	10	110	104	99	33	230	225	220	190	
	12	110	104	99	33	230	225	220	190	
	4	8	84	79	75	25	134	130	125	100
		10	84	79	75	25	136	133	128	100
		12	81	76	72	24	136	133	128	100
		15	72	68	64	21	138	133	128	100
		20	78	74	70	23	140	138	135	100
	5	8	90	85	81	27	148	145	140	110
10		90	85	81	15	150	145	140	110	
12		87	82	78	15	150	145	140	110	
15		78	74	70	15	152	145	140	110	
20		84	79	75	15	156	148	145	110	
25		87	82	78	15	174	170	165	110	
30		90	85	81	16	200	195	190	110	
35		93	88	83	27	204	195	190	160	
6		10	105	99	94	23	226	222	218	170
		12	105	99	94	23	226	222	218	170
	15	108	102	97	23	230	222	218	170	
	20	110	104	99	24	240	225	220	170	
	25	118	112	106	24	250	235	230	170	
	30	123	116	110	25	260	255	250	210	
	35	125	118	112	37	284	280	275	220	
	40	128	121	115	38	292	288	285	240	
	45	133	126	119	39	-	-	-	-	
	50	140	133	126	42	332	328	324	225	
8	12	145	137	130	37	340	335	330	225	
	15	147	139	132	42	350	345	340	225	
	20	145	137	130	42	360	355	350	300	
	25	150	142	135	45	380	375	370	300	
	30	161	152	144	46	390	385	380	300	
	35	167	158	150	46	440	435	430	300	
	40	172	163	154	50	460	455	450	300	
	45	185	175	166	50	500	495	490	300	
	50	191	181	171	50	500	495	490	300	
	10	20	190	180	170	60	505	500	495	300
25		190	180	170	60	505	500	495	300	
30		200	190	180	75	505	500	495	300	
40		200	190	180	75	505	500	495	300	
50		200	190	180	75	505	500	495	300	

蝶ナット

型式	Type	M	¥基準単価	¥スライド単価	
CHON	3	70	21		
	4	48	14		
	5	54	16		
	6	56	16		
	8	70	21		
	10	88	26		
	12	235	70		
	CHNS (ステンレス)	3	88	56	
		4	71	47	
		5	84	47	
6		96	64		
8		100	91		
10		150	131		
12		450	400		

Order 注文例: 型式 CHOB6-12 CHON4

Delivery 出荷日: 在庫品 翌日出荷 P89

ご希望によりPM5:00迄、当日出荷受付致します。

専用工具使用ねじ

M×P (並目)	A	E	B	b	(C) (最小)	d (最大)	(e) (最大)
3×0.5	5.7	1.65	2	1.0	1.04	3.6	1
4×0.7	7.6	2.2	2.5	1.1	1.3	4.7	1.4
5×0.8	9.5	2.75	3	1.3	1.56	5.7	1.6
6×1.0	10.5	3.3	4	1.6	2.08	6.8	2
8×1.25	14	4.4	5	2	2.6	9.2	2.5

材質 SUS304相当

専用レンチ

型式	Type	No.	適用ボルト	L	ℓ	d	B	¥基準単価	¥スライド単価
IBKPL	3	M3	52	16	1.2	2		850	810
	4	M4	58.5	20.5	1.3	2.5			
	5	M5	66	23	1.5	3			
	6	M6	74	29	1.8	4			
	8	M8	85	33	2.3	5			
	10	M10	115						
	12	M12	120						
	16	M16	150						

Order 注文例: 型式 IBNP3-6 IBKPL3

Delivery 出荷日: 在庫品 翌日出荷 P89

ご希望によりPM5:00迄、当日出荷受付致します。

十字穴付なべ小ねじ

Type	材質	表面処理
BKJ	SWCH相当	三価クロメート
NKJ	SUS304相当	-

寸法図: 十字穴付なべ小ねじ (M×P, A, E, L)

M×P (並目)	A	E	十字穴番号
2×0.4	3.5	1.3	1
2.5×0.45	4.5	1.7	1
2.6×0.45	4.5	1.7	1
3×0.5	5.5	2	2
4×0.7	7	2.6	2
5×0.8	9	3.3	2
6×1.0	10.5	3.9	3

BKJ (三価クロメート)

型式	Type	M	L	¥基準単価	¥スライド単価		
2	2	2	1~29本				
	3	3	30~99本				
	4	4	100~299本				
	5	5	300本以上				
	6	6	80	33	5	2	
	8	8					
	10	10					
	3	3	3	79	29	5	1
		4	4				
		5	5				
6		6					
10		10					
4	4	4	80	30	6	2	
	5	5					
	6	6					
	8	8					
	10	10					
	12	12					
	15	15					
	5	5	5	81	31	7	3
		6	6				
		8	8				
10		10					
12		12					
6	6	6	82	32	8	4	
	12	12					
	15	15					
	20	20					

Order 注文例: 型式 NKJ3-6

Delivery 出荷日: 在庫品 翌日出荷 P89

ご希望によりPM5:00迄、当日出荷受付致します。

NKJ (ステンレス)

型式	Type	M	L	¥基準単価	¥スライド単価		
2	2	2	1~29本				
	3	3	30~99本				
	4	4	100~149本				
	5	5	150本以上				
	6	6	83	38	8	5	
	8	8					
	10	10					
	2.5	2.5	2.5	83	37	6	3
		3	3				
		4	4				
5		5					
10		10					
2.6	2.6	2.6	83	37	7	4	
	3	3					
	4	4					
	5	5					
	10	10					
3	3	3	86	40	10	5	
	4	4					
	5	5					
	6	6					
	10	10					
4	4	4	86	40	10	5	
	5	5					
	6	6					
	8	8					
	10	10					
5	5	5	85	39	9	4	
	6	6					
	8	8					
	10	10					
	15	15					
6	6	6	86	40	10	5	
	10	10					
	12	12					
	15	15					
	20	20					

精密小ねじ (パック販売)

PACK-MIB (ステンレス)

寸法図: 精密小ねじ (M×P, D, E, r, (e), L)

Type	M	L	M×P	D	E	r (最大)	(e) (最大)	パック入数	¥基準単価	¥スライド単価
PACK-MIB	1.2	2 3 4 5 *6 *8	1.2×0.25	1.8	0.5	0.05	0.4	50本/パック	900	630
	1.4	2 3 4 5 6 8	1.4×0.3	2	0.5	0.5				
	1.6	2 3 4 5 6 8	1.6×0.35	2.4	0.55	0.6				
	1.7	2 3 4 5 6 8	1.7×0.35	2.5	0.5					
	2.0	2 3 4 5 6 8	2.0×0.4	3	0.6					

*印のサイズはPACK-SMIBのみに適応となります。

Order 注文例: 型式 PACK-MIB1.6-5

Delivery 出荷日: 在庫品 翌日出荷 P89

ご希望によりPM5:00迄、当日出荷受付致します。

35
ねじ・座金
ナット

十字穴付皿小ねじ/十字穴付低頭皿小ねじ

CADデータフォルダ名: 35_Screws

十字穴付丸皿小ねじ/化粧ビス・座金

CADデータフォルダ名: 35_Screws

十字穴付皿小ねじ

RoHS



Type	材質	S表面処理
BFBJ	SWCH相当	三価クロメート
SFBJ	SUS304相当	-

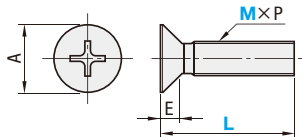

M×P (並目)	A	E	十字穴番号
2×0.4	4	1.2	1
2.5×0.45	5	1.45	1
2.6×0.45	5.2	1.5	1
3×0.5	6	1.75	2
4×0.7	8	2.3	2
5×0.8	10	2.8	2
6×1.0	12	3.4	3

BFBJ (三価クロメート)

Type	M - L	¥基準単価		¥スライド単価		
		1~29本	30~99本	100~299本	300本以上	
BFBJ	2 - 3	3	83	37	10	3
		4	83	37	10	3
		5	80	36	9	1
	3 - 4	6	83		10	3
		8	82	37	12	2
		10				
		12				
	4 - 5	8	86	39	14	4
		10	85	38	13	3
		12				
		15				
	5 - 6	10	88	40	14	4
12						
15						
20						

SFBJ (ステンレス)

Type	M - L	¥基準単価		¥スライド単価		
		1~29本	30~99本	100~149本	150本以上	
SFBJ	2 - 3	3	87	40	12	4
		4	87	40	12	4
		5	87	40	12	4
	2.5 - 3	6	87	40	12	4
		8				
		10				
		12				
	2.6 - 3	4	87	40	12	4
		5	87	40	12	4
		6	87	40	12	4
		8	87	40	12	4
	3 - 4	5	87	40	12	4
6		85	38	11	2	
8		85	38	11	3	
10		85	38	11	4	
4 - 5	6	85	38	11	4	
	8	87	40	13	5	
	10	87	40	13	10	
	12	91	44	16	10	
5 - 6	8	89	42	14	8	
	10	91	45	15	9	
	12					
	20					

Order 注文例 型式 SFBJ4-10

Delivery 出荷日 在庫品 翌日出荷 P89

十字穴付低頭皿小ねじ

RoHS



Type	材質	S表面処理
TSARA	SWCH相当	三価クロメート
TSARAS	SUS304相当	-

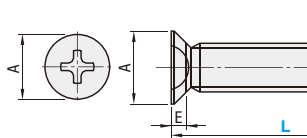

M×P (並目)	A	E	十字穴番号
3×0.5	5	1.3	1
4×0.7	6	1.4	2
5×0.8	8	1.9	2
6×1.0	10	2.4	2

TSARA (三価クロメート)

Type	M - L	¥基準単価		¥スライド単価		
		1~19本	20~99本	100~199本	200本以上	
TSARA	3 - 5	5	76	21	7	4
		6	76	21	7	3
		8	77	22	8	5
	4 - 6	10	77	22	8	4
		12				
		15				
		20				
	5 - 8	25	77	22	8	5
		30	77	22	8	6
		35	78	23	9	6
		40	78	23	9	6
	6 - 10	45	79	24	10	7
50		80	25	11	8	

TSARAS (ステンレス)

Type	M - L	¥基準単価		¥スライド単価		
		1~19本	20~99本	100~199本	200本以上	
TSARAS	3 - 5	5	-	-	-	-
		6	-	-	-	-
		8	-	-	-	-
	4 - 6	10	76	26	7	3
		12				
		15				
		20				
	5 - 8	25	77	27	8	4
		30	78	28	9	6
		35	77	27	8	5
		40	77	27	8	5
	6 - 10	45	78	28	9	6
50		79	29	10	7	
55		80	30	11	9	
60		81	31	12	10	

Order 注文例 型式 TSARA5-10

Delivery 出荷日 在庫品 翌日出荷 P89

十字穴付丸皿小ねじ

RoHS



Type	材質	S表面処理
MSARA	SWCH相当	三価クロメート
MSARAS	SUS304相当	-

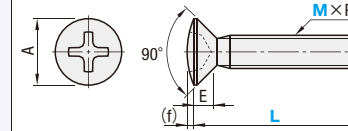

M×P (並目)	A	(f)	E	十字穴番号
3×0.5	6	0.7	1.75	2
4×0.7	8	0.9	2.3	2
5×0.8	10	1.2	2.8	2
6×1.0	12	1.4	3.4	3

MSARA (三価クロメート)

Type	M - L	¥基準単価		¥スライド単価		
		1~29本	30~99本	100~299本	300本以上	
MSARA	3 - 5	5	85	38	9	1
		6	85	38	9	1
		8	87	39	13	2
	4 - 6	10	87	39	13	2
		12				
		15				
		20				
	5 - 8	10	90	40	14	3
		12	90	40	14	3
		15	93	42	15	4
		20				

MSARAS (ステンレス)

Type	M - L	¥基準単価		¥スライド単価		
		1~29本	30~99本	100~299本	300本以上	
MSARAS	3 - 5	5	-	-	-	-
		6	89	40	11	4
		8	91	42	13	5
	4 - 6	10	91	42	13	5
		12				
		15				
		20				
	5 - 8	10	83	44	14	7
		12	83	44	14	8
		15	95	46	15	9
		20				10
	6 - 10	15			16	11
20						

Order 注文例 型式 MSARAS4-8

Delivery 出荷日 在庫品 翌日出荷 P89

化粧ビス 化粧ビス用座金

RoHS



VIS (黄銅) VISS (ステンレス)

VISZ (黄銅) VIZS (ステンレス)

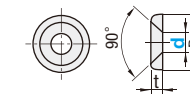
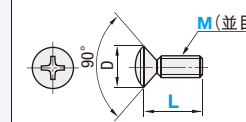

Type	材質	S表面処理
VIS	C2700W	ニッケルメッキ
VISS	SUS304相当	-
VISZ	C2700W	ニッケルメッキ
VIZS	SUS303	-

M (並目)	P (ピッチ)	D
3	0.5	6
4	0.7	8
5	0.8	10
6	1.0	12

化粧ビス

Type	M-L	¥基準単価	¥スライド単価	Type	M-L	¥基準単価	¥スライド単価			
		1~99本	100本以上			1~99本	100本以上			
VIS (黄銅)	3-10	10	4	VIS (黄銅)	5-10	24	11			
		15	12			28	13			
		20	12			36	17			
	4-10	25	16		7	6-10	25	40	19	
		30	18		8		30	46	22	
		35	20		9		35	52	25	
		40	24		11		40	58	27	
	5-10	45	30		14	45	64	30		
		50	36		17		50	74	35	
		4-10	14		6		VIZS (ステンレス)	3-10	12	5
		15	18		8				15	14
	20	22	10		20	16			7	
20	25	22	10	4-10	25	20		9		
	30	28	13		30	22	10			
	35	30	14		35	24	11			
	40	36	17		40	25	12			
45	42	20	5-10	15	30	14				
	50	46		22	20	36	17			
					25	38	18			
					30	44	21			

化粧ビス用座金

Type	d	D	t	¥基準単価	¥スライド単価	*数量	
				*数量未満	*数量以上		
VISZ (黄銅)	3	10	2	10	9	2500	
	4	12	2.5	14	13	1400	
	5	14	3	21	20	800	
	6	16	3.5	30	28	500	
	VIZS (ステンレス)	3	10	2	60	57	500
		4	12	2.5	72	68	400
5		14	3	128	122	300	
6		16	3.5	148	141	200	

Order 注文例 型式 VISZ5-30

Delivery 出荷日 在庫品 翌日出荷 P89

35 ねじ・座金 ナット

十字穴付トラス小ねじ

CADデータフォルダ名: 35_Screws

RoHS

Type	材質	表面処理
BTRSS	SWCH相当	三価クロメート
TRSS	SUS304相当	-

M×P (並目)	A	E	十字穴番号
2×0.4	4.5	1.2	1
2.5×0.45	5.7	1.5	1
2.6×0.45	5.9	1.6	1
3×0.5	6.9	1.9	1
4×0.7	9.4	2.5	2
5×0.8	11.8	3.1	2
6×1.0	14	3.7	3

■BTRSS (三価クロメート)

Type	型式	¥スライド単価			
		M - L	1~29本	30~99本	100~249本 250本以上
BTRSS	3 - 4	85	38	11	3
	5				
	6	80	36	9	1
	8				
	10			10	2
	12				
	4 - 4	85	38	11	4
	5				
	6	82	37	10	2
	8				
	10				
	12				
15					
20					
5 - 5	88	40	12	5	
6					
8					
10	85	38	11	3	
12					
15					
20				4	
6 - 8	88	40	12	5	
10					
12					
15					
20					

■TRSS (ステンレス)

Type	型式	¥スライド単価			
		M - L	1~29本	30~99本	100~149本 150本以上
TRSS	2 - 3				
	4				
	5	85	38	14	6
	6				
	8				
	2.5 - 3				
	4				
	5	85	38	14	6
	6				
	8				
	10				
	2.6 - 3				
4					
5	85	38	14	6	
6					
8					
10					
3 - 4	87	40	12	4	
5					
6					
8	85	38	11	3	
10					
12					
4 - 4	89	42	14	6	
5					
6				4	
8					
10	87	40	12		
12				5	
15				6	
20				9	
5 - 6					
8					
10	89	42	14	8	
12					
15					
20				9	
6 - 8					
10			14	10	
12	91	45		9	
15			17	10	
20			18		
			20	11	

十字穴付バインド小ねじ

CADデータフォルダ名: 35_Screws

RoHS

Type	材質	表面処理
BDJ	SWCH相当	三価クロメート
BDJS	SUS304相当	-

M×P (並目)	A	E	十字穴番号
3×0.5	6.3	1.9	2
4×0.7	8.3	2.5	2
5×0.8	10.3	3.1	2
6×1.0	12.4	3.7	3

■BDJ (三価クロメート)

Type	型式	¥スライド単価			
		M - L	1~9本	10~29本	30~49本 50本以上
BDJ	3 - 5				
	6		40	20	12
	8	75			
	10		41	21	13
	12				
	15	-	-	-	-
	20	75	41	21	13
	4 - 6				
	8	75	41	21	13
	10				
	12				
	15	-	-	-	-
20	76	41	21	13	
25	-	-	-	-	
30	-	-	-	-	
5 - 8					
10	76	41	21	13	
12					
15					
20	-	-	-	-	
25					
30					
6 - 10					
12	77	42	23	15	
15					
20					
25	-	-	-	-	
30					

■BDJS (ステンレス)

Type	型式	¥スライド単価			
		M - L	1~9本	10~29本	30~49本 50本以上
BDJS	3 - 5				
	6				
	8		41	23	15
	10	89			
	12		42	23	16
	15				
	20		42		16
	4 - 6				
	8	89	42	23	16
	10				
	12				
	15			24	
20	90				
25		43	25	17	
30	91				
5 - 8					
10	90				
12		43	25	17	
15	91				
20		44	26	18	
25	92	45	27	19	
30	93	46	28	20	
6 - 10					
12	92	44	26	18	
15		45	27	19	
20	93	46	28	20	
25			28		
30	95	48	29	22	
	96	49	30	23	

35
ナット・座金

Order 注文例 **型式** BDJ5-10

Delivery 出荷日 **在庫品** 翌日出荷 **P.89**

ご希望によりPM5:00迄、当日出荷受付致します。

Order 注文例 **型式** TRSS5-10

Delivery 出荷日 **在庫品** 翌日出荷 **P.89**

ご希望によりPM5:00迄、当日出荷受付致します。

座金組込十字穴付なべ小ねじ

■座金組込十字穴付なべ小ねじ
SW+JIS W組込



RoHS

NSET SCBJ

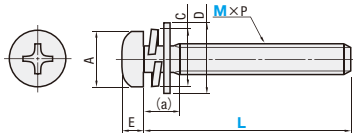

NSET

ボルト	材質: SWCH相当
座金	ばね座金 JIS B 1251 平座金 JIS B 1256
表面処理	三価クロメート

SCBJ

ボルト	材質: SUS304相当
座金	ばね座金 JIS B 1251 平座金 JIS B 1256

MXP	A	E	C (最大)	D	(a)	十字穴番号
2 × 0.4	3.5	1.3	4.0	6.0	2.1	1
2.5 × 0.45	4.5	1.7	4.8	6.5	2.7	1
2.6 × 0.45	4.5	1.7	4.8	7.5	2.7	1
3 × 0.5	5.5	2.0	5.5	8.0	3.0	2
4 × 0.7	7.0	2.6	7.0	10.0	4.4	2
5 × 0.8	9.0	3.3	8.5	12.0	5.4	2
6 × 1.0	10.5	3.9	11.5	13.0	6.9	3

型式	Type	M-L	NSET		SCBJ				
			¥基準単価	¥スライド単価	¥基準単価	¥スライド単価	¥スライド単価	¥スライド単価	
			1~99本	100本以上	1~29本	30~99本	100~149本	150本以上	
NSET SCBJ	2 - 4	4	80	9	93	40	12	10	
		5	-	-	-	-	-	-	
		6	-	-	-	-	-	-	
	2.5 - 4	4	-	-	-	94	41	13	11
		5	-	-	-	-	-	-	-
		6	-	-	-	-	-	-	-
		8	-	-	-	-	-	-	-
		10	-	-	-	-	-	-	-
		12	-	-	-	-	-	-	-
		14	-	-	-	-	-	-	-
	2.6 - 4	4	81	10	-	-	-	-	-
		5	-	-	-	-	-	-	-
6		-	-	-	-	-	-	-	
8		-	-	-	-	-	-	-	
10		-	-	-	-	-	-	-	
12		-	-	-	-	-	-	-	
14		-	-	-	-	-	-	-	
15		-	-	-	-	-	-	-	
16		-	-	-	-	-	-	-	
20		-	-	-	-	-	-	-	
3 - 5	5	81	10	-	-	-	-	-	
	6	76	-	-	-	-	-	-	
	8	18	5	85	38	10	6	-	
	10	21	6	-	-	-	-	-	
	12	77	-	-	-	-	-	-	
	14	24	7	-	-	-	-	-	
	16	27	8	-	-	-	-	-	
	20	36	11	-	-	-	-	-	
	25	45	14	-	-	-	-	-	
	30	51	16	-	-	-	-	-	
4 - 5	45	63	20	-	-	-	-	-	
	50	69	21	-	-	-	-	-	
	5	82	11	98	45	16	12	-	
	6	78	-	-	-	-	-	-	
	8	24	7	87	40	12	8	-	
	10	27	8	-	-	-	-	-	
	12	30	9	87	40	12	8	-	
	16	33	10	-	-	-	-	-	
	20	36	11	-	-	-	-	-	
	25	45	14	-	-	-	-	-	
5 - 8	30	54	17	-	-	-	-	-	
	35	60	19	-	-	-	-	-	
	40	67	21	-	-	-	-	-	
	45	74	24	-	-	-	-	-	
	50	81	28	-	-	-	-	-	
	5	42	13	89	42	14	10	-	
	10	36	11	-	-	-	-	-	
	12	39	12	-	-	-	-	-	
	14	42	13	89	42	14	10	-	
	16	48	15	-	-	-	-	-	
6 - 10	20	60	19	91	45	18	14	-	
	25	66	21	-	-	-	-	-	
	30	78	24	-	-	-	-	-	
	35	102	32	-	-	-	-	-	
	40	117	37	-	-	-	-	-	
	45	129	41	-	-	-	-	-	
	50	132	42	-	-	-	-	-	

NSET
SCBJ

■座金組込十字穴付なべ小ねじ
SW+JIS小型W組込



RoHS

PSET PSETS

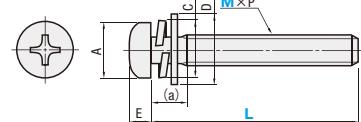

PSET

ボルト	材質: SWCH相当
座金	ばね座金 JIS B 1251 平座金 JIS B 1256
表面処理	三価クロメート

PSETS

ボルト	材質: SUS304相当
座金	ばね座金 JIS B 1251 平座金 JIS B 1256

MXP	A	E	C (最大)	D	(a)	十字穴番号
3 × 0.5	5.5	2.0	5.5	6.0	3.0	2
4 × 0.7	7.0	2.6	7.0	8.0	4.4	2
5 × 0.8	9.0	3.3	8.5	10.0	5.4	2
6 × 1.0	10.5	3.9	11.5	11.5	6.9	3

型式	Type	M-L	PSET		PSETS					
			¥基準単価	¥スライド単価	¥基準単価	¥スライド単価				
			1~29本	30~99本	100~149本	150本以上				
PSET PSETS	3 - 6	6	81	31	6	2	85	38	9	6
		8	-	-	-	-	-	-	-	-
		10	-	-	-	-	-	-	-	-
		12	-	-	-	-	-	-	-	-
4 - 6	4	6	83	33	7	3	87	40	11	7
		8	-	-	-	-	-	-	-	-
		10	-	-	-	-	-	-	-	-
		12	-	-	-	-	-	-	-	-
5 - 8	5	8	86	36	8	4	89	42	13	9
		10	-	-	-	-	-	-	-	-
		12	-	-	-	-	-	-	-	-
		15	-	-	-	-	-	-	-	-
6 - 10	6	10	89	39	8	6	91	46	15	12
		12	-	-	-	-	-	-	-	-
		15	-	-	-	-	-	-	-	-
		20	-	-	-	-	-	-	-	-

PSET
PSETS

■座金組込十字穴付なべ小ねじ
SW組込



RoHS

WSET WSETS

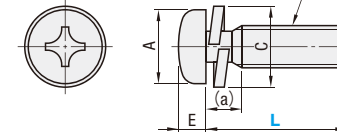

WSET

ボルト	材質: SWCH相当
座金	ばね座金 JIS B 1251 平座金 JIS B 1256
表面処理	三価クロメート

WSETS

ボルト	材質: SUS304相当
座金	ばね座金 JIS B 1251 平座金 JIS B 1256

MXP	A	E	C (最大)	(a)	十字穴番号
3 × 0.5	5.5	2.0	5.5	2.4	2
4 × 0.7	7.0	2.6	7.0	3.5	2
5 × 0.8	9.0	3.3	8.5	4.3	2
6 × 1.0	10.5	3.9	11.5	5.1	3

■座金組込十字穴付六角小ねじ



RoHS

BSET SBSET (ステンレス)

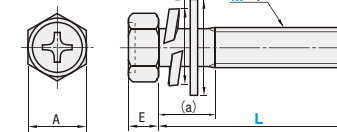

BSET

ボルト	材質: 構造用合金鋼 ねじ JIS 0209 (6g)
座金	ばね座金 JIS B 1251 平座金 JIS B 1256
表面処理	三価クロメート

SBSET

ボルト	材質: SUS304相当 ※強度区分 A2-50相当 ねじ JIS 0209 (6g)
座金	ばね座金 JIS B 1251 平座金 JIS B 1256
表面処理	パレル・バシペート

MXP	A	E	C	D	(a)
4 × 0.7	7	2.8	7.0	10	4.4
5 × 0.8	8	3.5	8.5	12	5.2
6 × 1.0	10	4.0	11.5	13	6.3
8 × 1.25	13	5.5	14.5	18	8.4

Ⓐ (a)は、ボルトの座面から完全ねじ部までの参考寸法(最大値)です。

型式	Type	M-L	WSET				WSETS				
			¥基準単価	¥スライド単価	¥スライド単価	¥スライド単価	¥基準単価	¥スライド単価	¥スライド単価	¥スライド単価	
			1~29本	30~99本	100~199本	200本以上	1~29本	30~99本	100~199本	200本以上	
WSET WSETS	3 - 6	6	80	30	6	1	85	38	9	5	
		8	-	-	-	-	-	-	-	-	
		10	-	-	7	2	-	-	-	-	
		12	-	-	-	-	-	-	-	-	
	4 - 8	4	8	82	32	7	2	87	40	11	6
			10	-	-	8	3	-	-	-	-
			12	-	-	-	-	-	-	-	-
			15	-	-	-	-	-	-	-	-
	5 - 8	5	8	85	35	8	3	89	42	13	7
			10	-	-	9	4	-	-	-	-
			12	-	-	-	-	-	-	-	-
			15	-	-	-	-	-	-	-	-
6 - 10	6	10	88	38	9	4	91	45	15	10	
		12	-	-	10	5	-	-	-	-	
		15	-	-	-	-	-	-	-	-	
		20	-	-	11	6	-	-	-	-	

35
ねじ・座金
ナット

型式	Type	M-L	BSET		SBSET		BSET		SBSET			
			¥基準単価	¥スライド単価	¥基準単価	¥スライド単価	¥基準単価	¥スライド単価	¥基準単価	¥スライド単価		
			1~99本	100本以上	1~99本	100本以上	1~99本	100本以上	1~99本	100本以上		
BSET SBSET	4 - 8	4	8	9	8	18	17	21	20	42	40	
			10	-	-	-	-	22	21	44	42	
			12	-	-	-	-	30	24	23	48	46
			14	-	-	-	-	35	44	42	-	-
	5 - 10	5	8	10	9	20	19	40	48	46	-	-
			10	11	10	22	21	45	52	49	-	-
			12	24	23	-	-	50	60	57	-	-
			14	27	25	-	-	55	68	65	-	-
			16	30	28	-	-	60	72	68	-	-
			20	32	30	-	-	65	76	72	-	-
			25	38	36	-	-	70	84	80	-	-
			30	48	46	-	-	75	92	87	-	-
	6 - 10	6	10	12	11	24	23	64	61	96	91	
			12	13	12	26	25	14	60	57	100	95
			14	14	13	28	26	16	60	57	100	95
			16	14	13	28	26	20	64	61	108	103
20			16	15	32	30	25	68	65	114	108	
25			18	17	36	34	30	72	68	124	118	
30			32	30	-	-	35	80	76	-	-	
35			37	35	-	-	40	88	84	-	-	
7 - 10	7	10	48	46	-	-	45	92	87	-	-	
		12	50	48	-	-	50	104	99	-	-	
		14	56	53	-	-	55	124	118	-	-	
		16	60	57	-	-	60	132	125	-	-	
		20	17	16	34	32	65	136	129	-	-	
		25	18	17	36	34	70	176	167	-	-	
		30	-	-	-	-	75	180	171	-	-	

TAPPING SCREWS
タッピングねじ

CADデータフォルダ名: 35_Screws

■なべ頭タッピングねじ RoHS

TANB TANBS

Type	材質	S表面処理
TANB	SWCH相当	三価クロメート
TANBS	SUS304相当	-

M	A	E	十字穴番号
3	5.5	2.0	2
3.5	6.0	2.3	2
4	7.0	2.6	2
5	9.0	3.3	2

型式	TANB				TANBS																						
	¥基準単価	¥スライド単価			¥基準単価	¥スライド単価																					
Type	M-L	1~29本	30~99	100~249	250~	1~29本	30~99	100~149	150~																		
TANB TANBS	3 - 5 6 8 10 12	80	36	8	1	85	38	11	3																		
										3.5 - 6 8 10 12	82	37	9	2	87	40	13	4									
																			4 - 8 10 12 16	85	38	10	2	89	42	14	4

Order 注文例: 型式 TANBS4-10

Delivery 出荷日: 在庫品 翌日出荷 P89

ご希望によりPM5:00迄、当日出荷受付致します。

■皿頭タッピングねじ RoHS

TASA TASAS

Type	材質	S表面処理
TASA	SWCH相当	三価クロメート
TASAS	SUS304相当	-

M	A	E	十字穴番号
3	6.0	1.75	2
3.5	7.0	2.00	2
4	8.0	2.30	2
5	10.0	2.80	2

型式	TASA				TASAS																						
	¥基準単価	¥スライド単価			¥基準単価	¥スライド単価																					
Type	M-L	1~29本	30~99	100~249	250~	1~29本	30~99	100~149	150~																		
TASA TASAS	3 - 6 8 10 12	80	36	8	1	85	38	11	3																		
										3.5 - 8 10 12	82	37	10	2	87	40	13	5									
																			4 - 8 10 12 16	85	38	13	2	89	42	14	6

Order 注文例: 型式 TASAS4-10

Delivery 出荷日: 在庫品 翌日出荷 P89

ご希望によりPM5:00迄、当日出荷受付致します。

■トラス頭タッピングねじ RoHS

TATR TATRS

Type	材質	S表面処理
TATR	SWCH相当	三価クロメート
TATRS	SUS304相当	-

M	A	E	十字穴番号
3	6.9	1.9	1
3.5	8.1	2.2	2
4	9.4	2.5	2
5	11.8	3.1	2

型式	TATR				TATRS																						
	¥基準単価	¥スライド単価			¥基準単価	¥スライド単価																					
Type	M-L	1~29本	30~99	100~249	250~	1~29本	30~99	100~149	150~																		
TATR TATRS	3 - 6 8 10 12	80	36	8	1	86	40	11	4																		
										3.5 - 6 8 10 12	82	37	10	2	88	42	13	6									
																			4 - 6 8 10 12 16	85	38	11	3	90	44	13	8

Order 注文例: 型式 TATRS5-10

Delivery 出荷日: 在庫品 翌日出荷 P89

ご希望によりPM5:00迄、当日出荷受付致します。

WASHERS / WASHERS FOR LONG HOLE / WASHERS
座金/長穴用座金/金属ワッシャ

ステンレス・めっき品
脱脂洗浄サービス
対応商品詳細は下記URLへ
http://fa.misumi.jp

CADデータフォルダ名: 35_Screws

平座金 RoHS

PWF SPWF

平座金にはお得な箱販売がございます。 P.166

材質 SPCC相当品 SUS304
表面処理 三価クロメート

JIS B 1256

ばね座金 RoHS

SLW SSLW

材質 SWRH SUS304N1
表面処理 三価クロメート

JIS B 1251

Order 注文例: 型式 PWF3

Delivery 出荷日: 在庫品 翌日出荷 P89

ご希望によりPM5:00迄、当日出荷受付致します。

長穴用座金 RoHS

Type	材質	S表面処理
PACK-PWFN	SPCC	三価クロメート
PACK-SPWFN	SUS304	-

■特長
通常の平座金に対して厚みがある平座金長穴時の
陥没防止にご利用ください。

金属ワッシャ RoHS

LOWA

材質 SS400

4-C0.5
Z/ (63/1.5)

dH7	公差
3	+0.010
4	+0.012
5	0
6	+0.015
8	0
10	+0.018
12	0
16	0

Order 注文例: 型式 PACK-PWFN3 LOWA5

Delivery 出荷日: 在庫品 翌日出荷 P89

ご希望によりPM5:00迄、当日出荷受付致します。

型式	呼び	D		t	PWF				SPWF														
		d	D		¥基準単価	¥スライド単価			¥基準単価	¥スライド単価													
Type	呼び	d	D	t	1~24コ	25~199コ	200~499コ	500コ以上	1~24コ	25~199コ	200~499コ	500コ以上											
PWF SPWF	2	2.2	4.3	5	0.3	39	12	9	5	42	15	10	6										
														2.5	2.7	5	6.5	0.5					
																			2.6	2.8	6.0	7.0	0.5
	4	4.3	8.0	9.0	0.8																		
						5	5.3	10.0	10.0	1.0													
											6	6.4	12.5	12.5	1.6								
																8	8.4	15.5	17.0	2.0			
	10	10.5	18.0	21.0	2.0																		
						12	13.0	21.0	24.0	2.5													
											16	17.0	28.0	30.0	3.0								
																20	21.0	34.0	37.0	3.0			
24	25.0	39.0	44.0	4.0																			

型式	呼び	D		t	SLW				SSLW											
		d	D		¥基準単価	¥スライド単価			¥基準単価	¥スライド単価										
Type	呼び	d	D	t	1~24コ	25~199コ	200~499コ	500コ以上	1~24コ	25~199コ	200~499コ	500コ以上								
SLW SSLW	2	2.1	4.4	0.5	39	11	9	4	39	12	10	5								
													2.5	2.6	5.2	0.6				
																	2.6	2.7	5.3	0.7
	4	4.1	7.6	1.3																
					5	5.1	9.2	1.3												
									6	6.1	12.2	1.5								
													8	8.2	15.4	2.0				
	10	10.2	18.4	2.5																
					12	12.2	21.5	3.0												
									16	16.2	28.0	4.0								
													20	20.2	33.8	5.1				
24	24.5	40.3	5.9																	

Order 注文例: 型式 PWF3

Delivery 出荷日: 在庫品 翌日出荷 P89

ご希望によりPM5:00迄、当日出荷受付致します。

型式	呼び	PACK-PWFN			PACK-SPWFN			入り数	PACK-PWFN		PACK-SPWFN																									
		d	D	T	d	D	T		1~2パック	3パック以上	1~2パック	3パック以上																								
PACK-PWFN PACK-SPWFN	3	3.4	8	1	3.3	8	1	50	860	660	900	700																								
													4	4.5	10	1.6	4.5	10	1.5	50	900	700	970	770												
																									5	5.5	16	2	5.5	12	2	20	880	680	960	760
8	8.5	20	3	8.5	22	3	20	1,070	870	1,200	1,000																									

型式	呼び	d	D	t	¥基準単価		¥スライド単価									
					1~49コ	50~99	100~200	201~300								
LOWA	3	3	6	5	80	70	65	60								
									4	4	10	8				
													5	5	14	100
	8	8	22	200												
					10	10	25	270								
									12	12	32	250				
													16	16	40	240

Order 注文例: 型式 PACK-PWFN3 LOWA5

Delivery 出荷日: 在庫品 翌日出荷 P89

ご希望によりPM5:00迄、当日出荷受付致します。

35
ねじ・座金
ナット



CADデータフォルダ名: 35_Screws

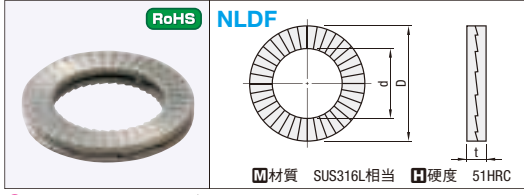

Table with columns: 型式, 適用ボルト, D, d, t, ¥基準単価, ¥スライド単価. Lists NLDF types 3-12.

この商品は2枚1組でご使用ください。

Order注文例, 型式 NLDF3, Delivery出荷日, 在庫品, 翌日出荷 P89



ゆるみ止めワッシャの原理

ゆるみ止めワッシャの内側にくさび状のカム、外側には放射状のリブが施された、2枚1組のワッシャです。

正しいセット方法

2枚1組に、のり付けた状態でお届けいたします。再利用する場合は、山がつぶれていないか、クラックが入っていないかを確認した上で、右図の正しいセット方法に従ってご使用ください。

繰り返し使用する際の注意点

NLDFは繰り返し使用可能です。その際、潤滑油をご使用ください。

耐熱温度

NLDFの耐熱温度は500℃です。耐熱温度を超えてのご使用はおやめください。

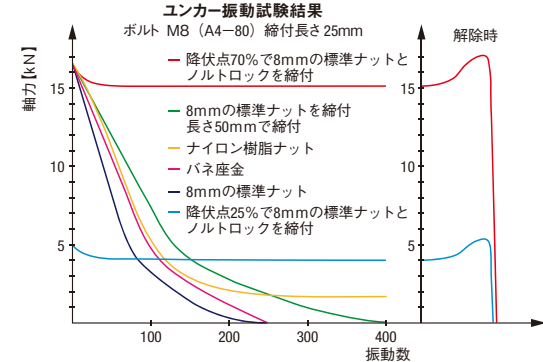

締付け材について

締付け材には、ワッシャ外側のリブ形状の跡がつかます。また、ゆるみ止めワッシャの硬度以下の締付け材にご利用ください。

推奨締付トルクと推奨締付力

ゆるみ止めワッシャを利用してボルトを締付ける際、下表の推奨値をご参考にしてください。極端に推奨値より小さい場合、ゆるみ止め効果がありません。

ゆるみ止めワッシャ使用時のボルト締付けトルク及び推奨締付力 (潤滑油 GTP600)

Table with columns: NLDF, 適用ボルト MxP, Bolt strength grades, Torque (Nm), Tightening force (kN).

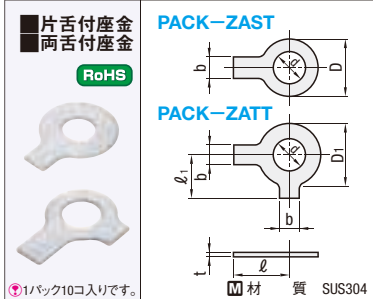

Table with columns: 型式, No., D, d, D1, t, l, l1, b, ¥基準単価, ¥スライド単価. Lists PACK-ZAST and PACK-ZATT types.

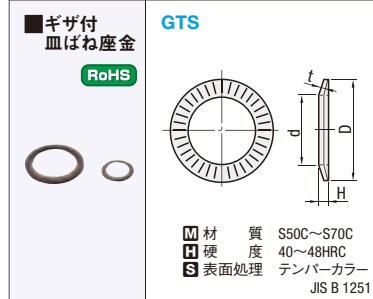

Table with columns: 型式, No., D, d, H, t, ¥基準単価, ¥スライド単価. Lists GTS types.

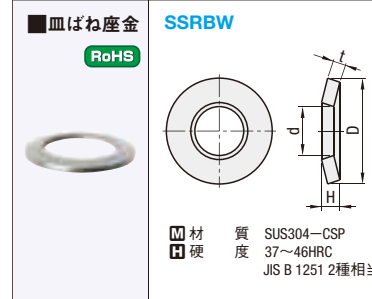

Table with columns: 型式, No., D, d, H, t, ¥基準単価, ¥スライド単価. Lists SSRBW types.

Order注文例, 型式 PACK-ZAST3, GTS10, SSRBW8, Delivery出荷日, 在庫品, 翌日出荷 P89



CADデータフォルダ名: 35_Screws

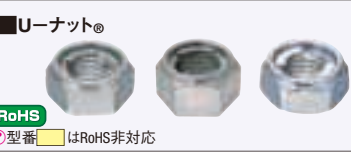

Table with columns: Type, 単品, バック, 本体材質, フリクションリング材質, S表面処理, ねじ精度. Lists U-nut types UNUTZ, UNUTKZ, UNUTSZ.

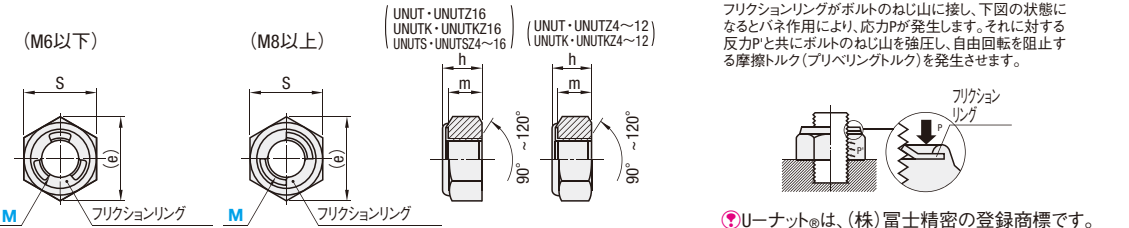

Table with columns: 型式, Type, M, ¥基準単価, ¥スライド単価. Lists U-nut types UNUTZ, UNUTKZ, UNUTSZ.

Table with columns: 型式, Type, M, 数量/1パック, PACK-UNUT, PACK-UNUTK, PACK-UNUTS. Lists U-nut types with quantities.

Table with columns: M, Pitch, S (基準寸法, 許容差), h (基準寸法, 許容差), m, (e), 締付トルク N・m (kg・cm). Lists U-nut types with dimensions and torque values.

Order注文例, 型式 UNUTZ4, PACK-UNUT12, Delivery出荷日, 在庫品, 翌日出荷 P89

U-ナット®の特長

- 安定したゆるみ止め機能を発揮します。軸力が低下しても早期の脱落を防止します。

注意: フリクションリングからねじの完全ねじ部が2ピッチ以上出るようにしてください。

- 締結の際には、締付トルク表をご参考ください。

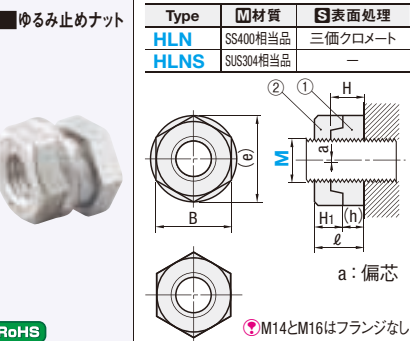

Table with columns: 型式, Type, M, MxPitch, B, (e), H, H1, H2, H3, H4, H5, H6, H7, H8, H9, H10, H11, H12, H13, H14, H15, H16. Lists hard lock nut types.

ハードロックナット®の構造と作用

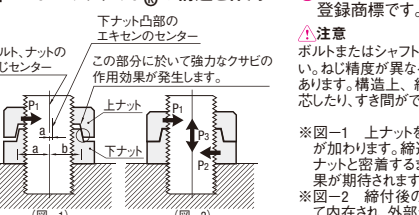

Table with columns: M, ①下ナット, ②上ナット, セットの高さ公差, (h), セット当たり重量(g), ¥基準単価. Lists hard lock nut types with dimensions and torque values.

注意: ハードロックナット®はハードロック工業(株)の登録商標です。

Table with columns: 型式, HLNS, 数量/1パック, 数量/1パック, 数量/1パック, 数量/1パック. Lists hard lock nut types with quantities and prices.

35 ねじ・座金 ナット・座金

NUTS ナット

CADデータフォルダ名: 35_Screws

ナット(LBNR,SLBNR,KNTR,SKNTR)にはお得な箱販売がございます。P.165

ナット RoHS



(JIS1種)
LBNR (右ねじ)
SLBNR (SUS右ねじ)
LBNL (左ねじ)
SLBNL (SUS左ねじ)

(JIS3種)
KNTR (右ねじ)
SKNTR (SUS右ねじ)
KNTL (左ねじ)

ANN (細目右ねじ)
SANN (SUS細目右ねじ)
TNTR (薄型細目右ねじ)
STNTR (SUS薄型細目右ねじ)

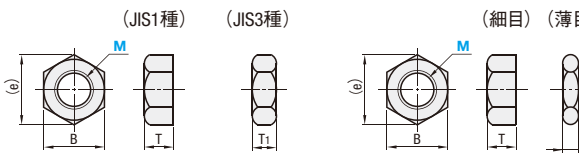

M	(並目)ピッチ	B (e)	T	T1
2	0.4	4	4.6	1.6
2.5	0.45	5	5.8	2
2.6	0.45	5	5.8	2
3	0.5	5.5	6.4	2.4
4	0.7	7	8.1	3.2
5	0.8	8	9.2	4
6	1.0	10	11.5	5
8	1.25	13	15	6.5
10	1.5	17	19.6	8
12	1.75	19	21.9	10
16	2.0	24	27.7	13
20	2.5	30	34.6	16
24	3.0	36	41.6	19

ANN 材質 SS400 表面処理 三価クロメート
 LBNR・LBNL・KNTR・KNTL・TNTR 材質 SWCH相当品 表面処理 三価クロメート
 SLBNR・SLBNL・SANN・SKNTR・STNTR 材質 SUS304相当品

型式	LBNR		KNTR		SLBNR		SKNTR		LBNL	KNTL	SLBNL						
	¥基準単価	¥スライド単価	¥基準単価	¥スライド単価	¥基準単価	¥スライド単価	¥基準単価	¥スライド単価	¥基準単価	¥スライド単価	¥基準単価						
Type	M	1~9コ	10~49コ	50コ以上	1~9コ	10~49コ	50コ以上	1~9コ	10~49コ	50コ以上	1~9コ	100コ以上	1~9コ	100コ以上	1~9コ	100コ以上	
LBNR LBNL (M3~M16) SLBNR (M2~M20) SLBNL (M3~M16) KNTR KNTL (M3~M20) SKNTR	2	41	28	8	41	38	12	43	20	4	—	—	—	—	—	—	
	2.5	41	28	8	41	38	12	43	19	4	—	—	—	—	—	—	
	2.6	41	28	8	41	38	12	43	19	4	—	—	—	—	—	—	
	3	41	28	8	41	38	12	43	19	4	80	37	6	105	31	98	29
	4	41	28	8	41	38	12	43	19	4	80	37	6	105	31	98	29
	5	43	28	8	48	45	12	43	19	4	90	40	7	105	31	98	29
6	50	32	9	59	56	22	51	20	5	90	40	8	105	31	112	33	
8	59	36	10	59	56	23	60	29	8	120	50	15	105	31	126	37	
10	59	47	14	80	75	26	60	29	10	140	60	37	150	45	169	50	
12	84	60	20	92	85	27	85	39	21	160	70	54	180	54	225	67	
16	118	104	25	135	120	40	119	55	38	190	140	100	240	72	281	84	
20	163	104	31	300	250	90	200	100	66	260	210	100	—	—	337	101	
24	180	140	42	300	250	90	—	—	—	370	320	200	—	—	—	—	

価格表記の無いサイズは規格がありません。

型式	B	(e)	T	ANN		SANN	
				¥基準単価	¥スライド単価	¥基準単価	¥スライド単価
Type	M (細目)			1~99コ	100コ以上	1~99コ	100コ以上
ANN SANN	4-0.5	7	8.1	77	30	84	42
	5-0.5	8	9.2	77	30	84	42
	6-0.75	10	11.5	78	31	108	54
	8-0.75	13	15	5	78	31	135
	8-1.0			6	78	31	—
	10-1.0	17	19.6	6	80	32	180
	10-1.25			8	80	32	—
	12-1.0	19	21.9	6	80	32	240
	12-1.25			10	160	64	—
	12-1.5	10	160	64	—	—	—
	14-1.5	22	25.0	11	190	76	—
	16-1.5	24	27.7	8	320	128	360
20-1.5	30	34.6	10	370	148	550	

型式	B	(e)	TNTR		STNTR	
			¥基準単価	¥スライド単価	¥基準単価	¥スライド単価
Type	M-P-T2		1~99コ	100コ以上	1~99コ	100コ以上
TNTR STNTR	6-0.75-1.5	8	9.2	46	27	200
	6-0.75-2	9	10.4	46	27	200
	8-0.75-2	10	11.5	52	31	200
	10-0.75-2	14	16.2	59	35	280
	10-1.0-2	14	16.2			280
	10-1.0-3	14	16.2	280	140	
	10-1.0-4	14	16.2	280	140	
	12-1.0-2	14	16.2	500	400	
12-1.0-3	17	19.6	65	39	580	
12-1.0-4	17	19.6	580	450		
16-1.0-2.5	19	21.9	78	46	800	

Order 注文例

型式
SLBNR10
ANN10-1.25
TNTR10-1.0-4

Delivery 出荷日

在庫品 翌日出荷 P.89

ご希望によりPM5:00迄、当日出荷受付致します。

スペースが無い所でご利用頂くため、対辺・対角・厚みをJIS規格より小さく設計いたしました。

コンパクトナット RoHS



SNTRC (薄型)
SNTCRCS (薄型)
PACK-SNTRC
PACK-SNTRCS (薄型)

材質 SUS304
※強度区分 SNTRC 5T相当
SNTCRCS 4T相当

型式	並目ピッチ	B (e)	T	T1	SNTRC		SNTCRCS			
					¥基準単価	¥スライド単価	¥基準単価	¥スライド単価		
Type	M				1~4コ	5~99コ	100コ以上	1~4コ	5~99コ	100コ以上
SNTRC SNTCRCS	4	0.7	6	6.9	2.4	2	190	130	55	200
	5	0.8	7	8.1	3.2	2.5	200	140	60	210
	6	1	8	9.2	3.6	3	210	150	70	220
	8	1.25	10	11.5	5	4	220	160	80	230
	10	1.5	13	15	6	4.5	250	190	105	260
	12	1.75	17	19.6	7	5.5	350	200	115	360

Order 注文例 型式 SNTRC5 PACK-SNTRC4

Delivery 出荷日 在庫品 翌日出荷 P.89

ご希望によりPM5:00迄、当日出荷受付致します。

高ナット RoHS



材質 SUS304
表面処理 ユニクロメッキ(三価)
硬度 25~30HRC

型式 NT NT6

型式	H	B	(C)	D1	NT		SNT	
					¥基準単価	¥スライド単価	¥基準単価	¥スライド単価
Type	M (並目)				1~49コ	50コ以上	1~49コ	50コ以上
NT SNT	6	9	10	11.5	9.8	170	150	240
	8	12	13	15	12.5	190	160	290
	10	15	17	19.6	16.5	210	180	330
	12	18	19	21.9	18	260	220	400
	16	24	24	27.7	23	330	260	590
	20	30	30	34.6	29	420	340	740
24	36	36	41.6	34	810	690	1,000	

Order 注文例 型式 NT6

Delivery 出荷日 在庫品 翌日出荷 P.89

ご希望によりPM5:00迄、当日出荷受付致します。

全長指定ナット RoHS



材質 SS400
表面処理 無電解ニッケルメッキ

型式 NTFL NTFLS

型式	M (並目)	L	B	(C)	D1	NTFL		NTFLS	
						¥基準単価	¥スライド単価	¥基準単価	¥スライド単価
Type	M					1~19コ	20~49コ	50~99コ	100~200コ
NTFL NTFLS	3	4 5	6	6.9	5.3	150	145	130	110
	4	6 8 10	7	8.1	6.8	180	170	140	120
	5	10 12 15	8	9.2	7.8	200	180	150	130
	6	6 8 10 12	10	11.5	9.8	220	190	160	140
	8	10 12	13	15	12.5	200	180	150	130
	10	15 20 25	17	19.6	16.5	220	190	160	140
	12	10 12	19	21.9	18	240	210	180	150
	16	10 12 20 25 30	24	27.7	23	300	270	220	180

Order 注文例 型式 NTFL6 - L

Delivery 出荷日 在庫品 翌日出荷 P.89

ご希望によりPM5:00迄、当日出荷受付致します。

●L寸選択タイプ

目目発送

●L寸指定タイプ

数量スライド価格 (※1円未満切り捨て) P.89

数量	1~49	50~74	75~99	100~199
値引率	基準単価	5%	10%	18%

(※表示数量を超えは見積り)

Order 注文例 型式 NTFL NTFLS

●L寸指定タイプ

数量スライド価格 (※1円未満切り捨て) P.89

型式	M (並目)	L (指定1mm単位)	B	(C)	D1	¥基準単価	
Type	M (並目)	L (指定1mm単位)	B	(C)	D1	NTFL	NTFLS
NTFL NTFLS	3	3~10	6	6.9	5.3	160	250
	4	4~15	7	8.1	6.8	190	300
	5	5~20	8	9.2	7.8	230	350
	6	6~25	10	11.5	9.8	240	360
	8	8~30	13	15	12.5	370	540
	10	10~40	17	19.6	16.5	540	760
	12	10~50	19	21.9	18	820	1,180
	16	10~50	24	27.7	23	1,280	1,800

■袋ナット **RoHS**

Type	材質	表面処理
FNT	SUS304相当品	-

①六角ナット部分とドーム部分は溶接仕上げになっています。
JIS B 1183 (3形)

型式 Type	M (並目)	H	h	B	A (min.)	T (min.)	(e) (約)	r (約)	¥基準単価		¥スライド単価	
									1~5コ	6~9コ	10~29コ	30コ以上
FNT	3	5.0	2.4	5.5	4.6	0.3	6.1	0.5	40	38	36	32
	4	6.2	3.2	7	5.6		8.1					
	5	7.5	4	8	6.6	0.6	9.2					
	6	9.5	5	10	8.5		11.5	0.5	50	47	45	40
	8	12.5	6.5	13	11.5	0.8	15		60	57	54	48
	10	15.5	8	17	14.5	1.0	19.6		100	95	90	80
	12	18.5	10	19	16.5	1.2	21.9		140	133	126	112
	16	24	13	24	21.5		27.7	1.0	300	285	270	240
	20	29	16	30	26.5		34.6		450	427	405	360
	24	35.5	19	36	32.5	2.0	41.6		900	855	810	720

Order 注文例: 型式 FNT20
Delivery 出荷日: 在庫品 翌日出荷 P89
ご希望によりPMS:00迄、当日出荷受付け致します。

■ローレット付 **RoHS**

Type	材質	表面処理
FRNT	S45C	四三酸化鉄皮膜
FRNTS	SUS304	-

型式 Type	M (並目)	D	T	E	B	FRNT		FRNTS		
						¥基準単価	¥スライド単価	¥基準単価	¥スライド単価	
FRNT	3	12	3	5	0.5	6	220	120	250	150
	4	16	4	6	0.5	8	230	130	270	170
	5	20	5	8	0.5	10	260	160	320	220
	6	24	6	8	1	12	310	210	390	290
	8	30	8	10	1	16	360	260	460	350
	10	36	10	12	1	20	470	370	630	520

Order 注文例: 型式 FRNTS - 30 - 10
Delivery 出荷日: 在庫品 翌日出荷 P89
ご希望によりPMS:00迄、当日出荷受付け致します。

■早締めナット **RoHS**

Type	材質	表面処理
QCN	SUM22L	四三酸化鉄皮膜
QCNS	SUS303	-
QHN	S45C	四三酸化鉄皮膜
QHNS	SUS303	-

丸タイプ QCN, QCNS
六角タイプ QHN, QHNS

型式 Type	D	M (並目)	H	S	d	C	参考締付トルク		¥基準単価	
							N [kgf]/m	QCN	QCNS	QHN
QCN	24	6	14	4	16	6.7	4.8 [0.5]	1,200	1,340	
	30	8	17	5	20	8.7	9.0 [0.9]	1,580	1,770	
	36	10	20	6	23	11.0	17.5 [1.8]	1,990	2,260	
	40	12	24	8	32	13.7	17.5 [1.8]	2,370	2,770	

Order 注文例: 型式 QCN30
Delivery 出荷日: 在庫品 翌日出荷 P89
ご希望によりPMS:00迄、当日出荷受付け致します。

■六角穴付丸ナット **RoHS**

Type	材質	硬度	表面処理
RNSB	S45C	35~40HRC	四三酸化鉄皮膜
RNSM			無電解ニッケルメッキ
RNLB			
RNLM			

標準タイプ (D0.1) $25 / (6.3)$
ロングタイプ (D0.1) $25 / (6.3)$

型式 Type	M (並目)	D	L	L1	B	b	b1	C	¥基準単価	
									RNSB・RNSM	RNLB・RNLM
RNSB	4	8.5	5	10	4	3	8	0.3	250	260
	5	10	7	13	5	4	10		290	300
	6	13	9	16	6	5	12		340	350
	8	16	12	22	8	6.5	16.5	0.5	410	420
	10	18	14	26	10	8	20		480	510

Order 注文例: 型式 RNSB6
Delivery 出荷日: 3 日発送
ストークI 400円/1本
ストークA 200円/1本 P90
※同一サイズ3本以上は一律540円(ストークIは除く)

Order 注文例: 型式 RNSB6
Delivery 出荷日: 3 日発送
ストークI 400円/1本
ストークA 200円/1本 P90
※同一サイズ3本以上は一律540円(ストークIは除く)

数量スライド価格 (※1円未満切り捨て) P89

数量	1~19	20~29	30~49	50~99
値引率	基準単価	5%	10%	18%

※表示数量を超えは別見積り

■丸ナット **RoHS**

Type	材質	表面処理
RBNT	SUS304	-

型式 Type	M	D	L	W	¥基準単価	
					1~9コ	10コ以上
RBNT	3	6	8	1	300	
	4	8	10			
	5	10	11			
	6	12	12	1.5	340	
	8	14	16		380	
	10	18	20	2	450	
	12	20	24	2.5	590	

Order 注文例: 型式 RBNT10
Delivery 出荷日: 在庫品 翌日出荷 P89
ご希望によりPMS:00迄、当日出荷受付け致します。

■フランジ付ナット **RoHS**

Type	材質	表面処理
FRNUT	SWCH10R	三価クロメート
FRSNUT	SUSXM7	-

①セレートは付いていません。

型式 Type	M (並目)	D	B (e)	T	T1 (最小)	FRNUT		FRSNUT			
						¥基準単価	¥スライド単価	¥基準単価	¥スライド単価		
FRNUT	3	0.5	8	5.5	6.3	3.7	1	155	40	175	50
	4	0.7	10	7	8	4.5	1.1	160	45	180	55
	5	0.8	12	8	9.2	5.5	1.1	165	50	185	60
	6	1	13	10	11.5	6	1.5	170	55	190	65
	8	1.25	17	12	13.8	7.5	1.5	175	65	200	75
	10	1.5	19	14	16.2	9	1.8	180	70	220	90

Order 注文例: 型式 FRNUTS
Delivery 出荷日: 在庫品 翌日出荷 P89
ご希望によりPMS:00迄、当日出荷受付け致します。

■穴付丸ナット **RoHS**

Type	材質	表面処理
CRNT	S45C	四三酸化鉄皮膜
CRNTS		
SCRNT	SUS304	-
SCRNTS		

■特長
1. 側面の穴は六角レンチに合わせてありますので六角レンチで締め付けられます。
2. 側面のタップはゆるみ止め等にご利用いただけます。
3. 六角スパンの入らない部位にご使用ください。

型式 Type	M	MxPitch 並目	MxPitch 細目	D	T	d	b	適応六角レンチ 対辺寸法	M1	C	¥基準単価			
											CRNT	CRNTS	SCRNT	SCRNTS
CRNT (並目)	10	10x1.5	10x1.0	25	8	4.6	5	4	4	0.5	980	1,070	1,500	1,660
CRNTS (細目)	12	12x1.75	12x1.0	30	10	5.8	6	5	5		1,070	1,190	1,940	2,160
SCRNT (並目)	20	20x2.5	16x1.5	38	12	6.9	7	6	6		1,190	1,330	2,250	2,500
SCRNTS (細目)	24	24x3	-	50	18	9.2	9	8	8		1,370	-	-	-
	30	30x3.5	-	60	20	11.5	10	10	8		1,570	-	-	-
											1,800	-	-	-

Order 注文例: 型式 CRNT10
Delivery 出荷日: 在庫品 翌日出荷 P89
ご希望によりPMS:00迄、当日出荷受付け致します。

■T溝ナット **RoHS**

Type	材質	表面処理
標準タイプ	NTS	ユニクロメッキ (三価)
フリー指定タイプ	NTSF	四三酸化鉄皮膜

型式 Type	M (並目)	A	B	C	E	F	d1	¥基準単価		¥スライド単価
								1~49コ	50コ以上	
NTS	3	3.9	7	5	3	2.0	3.5	280	260	
	4	4.8	8	6.5	4	2.5	4.5	280	270	
	5	5.8	10	8	5	3	5.5	290	280	
	6	7.7	13	9.5	6	3.5	7	290	280	
	8	9.7	17	10.5	6	4.5	9	310	290	
	10	11.7	21	12.5	7	5.5	11	380	350	
	12	17.6	25	18.5	10	8.5	14	490	470	
	16	21.6	32	24.5	14	10.5	18	690	660	
	20	24.6	35	30.5	20	10.5	22	880	840	

Order 注文例: 型式 NTS8
Delivery 出荷日: 在庫品 翌日出荷 P89
ご希望によりPMS:00迄、当日出荷受付け致します。

Order 注文例: 型式 NTS8
Delivery 出荷日: 在庫品 翌日出荷 P89
ご希望によりPMS:00迄、当日出荷受付け致します。

数量スライド価格 (※1円未満切り捨て) P89

数量	1~19	20~29	30~49	50~99
値引率	基準単価	5%	10%	18%

※表示数量を超えは別見積り

TAPER WASHERS TAPER NUTS SQUARE NUTS & WASHERS
テーパ座金/テーパナット/四角ナット・ワッシャ

ステンレス・めっき品
脱脂洗浄サービス
 対応商品詳細は下記URLへ
<http://fa.misumi.jp>

CADデータフォルダ名: 35_Screws

CADデータフォルダ名: 35_Screws

テーパ座金 RoHS

Type	材質	S表面処理
ZTQ	SS400	ユニクロメッキ(三価)
ZTQM	S45C	三価クロメート

テーパナット ZTN RoHS

材質 SS400
 S表面処理 ユニクロメッキ(三価)

型式 Type	No.	角度 α	d	D	角度3°				角度5°				角度8°				ZTQ		ZTQM	
					t1	t2	t1	t2	t1	t2	t1	t2	1~49コ	50コ以上	1~49コ	50コ以上	1~49コ	50コ以上		
ZTQ ZTQM	6	3	7	16	1.2	2	1.6	3	1.7	4	250	230	300	250	¥基準単価	¥スライド単価				
	8		9	18	1.1	2	1.4	1.5	280	260	330	280								
	10		11	22	1.8	3	2	1.9	5	320	300	370	320							
	12	14	26	1.6	3	1.7	2.3	6	450	420	490	360								
	16	18	32	3.3	5	3.2	3.5	8	550	520	600	490								
	20	21	40	2.9	5	2.5	3.4	9	590	550	700	590								
24	27	52	3.3	6	3.5	3.7	11	910	860	960	790									

型式 Type	M(並目)	角度 α	D	角度3°				角度5°				角度8°				¥基準単価	¥スライド単価
				t1	t2	t1	t2	t1	t2	t1	t2	1~49コ	50コ以上				
ZTN	6	3	16	5	5.8	5	6.4	5	7.2	7	390	285					
	8		18	6.5	7.4	6.5	8.1	6.5	9	410	310						
	10		22	8	9.2	8	9.9	8	11.1	11	530	390					
	12	26	10	11.3	10	12.2	10	13.5	13	590	435						
	16	32	13	14.7	13	15.8	13	17.5	17	910	700						

Order 注文例 型式 **ZTQ6 - 5** Delivery 出荷日 在庫品 翌日出荷 P89
 ◎ご希望によりPM5:00迄、当日出荷受付致します。

四角ナット RoHS NSQ

材質 SS400 S表面処理 ユニクロメッキ(三価)

型式 Type	M(並目)	L	B	T	¥基準単価	
					1~49コ	50コ以上
NSQ	4	7	7	3.2	180	170
	5	8	8	4	185	175
	6	16	10	4.5	190	180
	8	42	15.5	6	295	275

Order 注文例 型式 **NSQ8** Delivery 出荷日 在庫品 翌日出荷 P89
 ◎ご希望によりPM5:00迄、当日出荷受付致します。

四角ナット・ワッシャ RoHS

Type	材質	S表面処理
ナット FKT, FKTB, FKTS	S45CD	—
ワッシャ FKW, FKWB, FKWS	S45CD	四三酸化鉄皮膜
	SUS304	—

型式 Type	B	指定1mm単位		M(並目)	T	¥基準単価		
		A	P			FKT	FKTB	FKTS
ナット	16	16~50	M/2+2SPSA-M/2-2	6	6	560	670	690
	22			8	6	580	700	720
	25			10	9	720	880	910
	38			12	10	780	940	980
ワッシャ	16	16~50	D/2+2SPSA-D/2-2	7	9	460	570	590
	22			7	9	480	600	620
	25			7	9	590	750	780
	38			7	9	630	790	830

Delivery 出荷日 ●FKT・FKTS・FKW・FKWS
3 日目発送
 ストック A 200円/1本 P90
 ◎同一サイズ3本以上は一律540円
 ●FKWB・FKTB
5 日目発送
 ストック B 200円/1本 P90
 ◎同一サイズ3本以上は一律540円

Order 注文例 型式 **FKW16 - A20 - P10 - D7** Price 価格
 ●数量スライド価格 (◎1円未満切り捨て) P89

数量	1~19	20~29	30~49	50~99
値引率	—	5%	10%	18%

◎表示数量超えはお見積り

一部サイズ在庫品になり、価格もお安くなりました。

四角ナット・ワッシャ RoHS

Type	材質	S表面処理
ナット FK2T, FK2TB, FK2TS	S45CD	—
ワッシャ FK2W, FK2WB, FK2WS	S45CD	四三酸化鉄皮膜
	SUS304	—

型式 Type	B	指定1mm単位		M(並目)	T	¥基準単価		¥スライド単価	
		A	P			1~4コ	5~9コ	10~49コ	50~200コ
ナット FK2TS	10	25	15	2	3	340	300	270	200
		30	20	3	3				
		35	25	3	3				
		50	40	3	3				
		30	15	6	6				
		40	20	6	6				
	16	50	30	6	6	540	450	340	260
		60	40	6	6	560	470	360	270
		120	100	6	6	690	580	420	330

Order 注文例 型式 **FK2TS10 - A25 - P15** Delivery 出荷日 在庫品 翌日出荷 P89
 ◎ご希望によりPM5:00迄、当日出荷受付致します。

型式 Type	B	指定1mm単位		M(並目)	T	D 選択	T
		A	P				
ナット FK2T FK2TB FK2TS	6	30~200	2M≤P≤A-2M	3	2	4	2
	10			3	3	4 6	3
	16			6	6	7 9	6
	22			8	6	7 9	6
	25			10	9	7 9 11 14	6
	38			12	10	7 9 11 14	6

B	Type	¥基準単価			
		A30~50	A51~100	A101~150	A151~200
6	FK2TS	660	700	730	760
10	FK2TS	690	750	800	870
16	FK2T	660	700	730	760
	FK2TB	690	750	800	870
	FK2TS	710	780	830	880
22	FK2T	680	730	780	810
	FK2TB	720	780	860	920
	FK2TS	740	860	930	990
25	FK2T	820	890	970	1,050
	FK2TB	880	970	1,050	1,140
	FK2TS	910	1,050	1,190	1,290
38	FK2T	980	1,110	1,240	1,350
	FK2TB	1,020	1,140	1,280	1,410
	FK2TS	1,070	1,230	1,440	1,590

Order 注文例 型式 **FK2T16 - A40 - P25** Price 価格
FK2WS25 - A50 - P20 - D7
 ●数量スライド価格 (◎1円未満切り捨て) P89

数量	1~19	20~29	30~49	50~99
値引率	—	5%	10%	18%

◎表示数量超えはお見積り

Delivery 出荷日 ●FK2T・FK2TS・FK2W・FK2WS
3 日目発送
 ストック A 200円/1本 P90
 ◎同一サイズ3本以上は一律540円
 ●FK2WB・FK2TB
5 日目発送
 ストック B 200円/1本 P90
 ◎同一サイズ3本以上は一律540円

35
 ナット・座金