

WASHERS / COLLARS / SHIMS ワッシャ・カラー・シム

ワッシャ・カラー・シム

WASHERS
COLLARS
SHIMS



製品名 金属ワッシャー-並級 T寸選択・T寸指定タイプ- 一精密級 T寸選択・T寸指定タイプ- 一並級/精密級 寸法フリー指定タイプ- 一並級/精密級 内外径公差選択・寸法フリー指定タイプ-
ページ 95 96 97 99

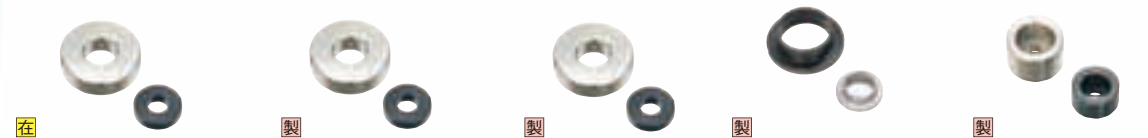

一焼入品 並級/精密級 T寸選択タイプ- 一焼入品 並級/精密級 寸法フリー指定タイプ- 一並級/超精密級 T寸公差選択・寸法フリー指定タイプ- 金属ワッシャーツパ付タイプ- 一ザグリ穴タイプ-
101 102 103 104 105



一トップタイプ- 一皿ボルト用タイプ- 一ボルト穴付タイプ- 一形状選択タイプ- 一長穴ワッシャ-
107 108 108 109 109



薄肉金属カラー- バイカラー- スペース- 同時研磨スペース- 段付スペース-
110 110 110 111 112



金属カラー- 一並級 L寸選択タイプ- 一並級/精密級 L寸指定タイプ- 一並級/精密級 寸法フリー指定タイプ- 一並級/精密級 内外径公差選択・寸法フリー指定タイプ- 一焼入品 並級/精密級 L寸指定タイプ-
113 114 115 117 119

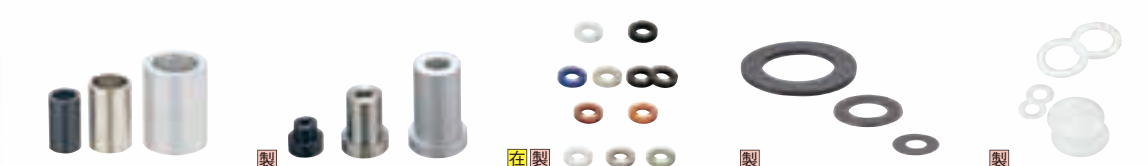

一焼入品 並級/精密級 寸法フリー指定タイプ- 金属カラーーツパ付タイプ 並級/精密級- 樹脂ワッシャ-標準タイプ 寸法フリー指定タイプ- 極薄樹脂ワッシャ-耐摩耗タイプ- 極薄樹脂ワッシャ-
119 121 125 127 127



樹脂ワッシャ-ノーズ付タイプ/ツパ付タイプ- 樹脂カラー-標準タイプ- 樹脂カラー-ツパ付タイプ- 樹脂カラー-ザグリ穴タイプ- 樹脂カラー-内ねじタイプ-
128 129 131 133 133



樹脂カラー-ガイド付タイプ- セラミックス・ワッシャ/シート/カラー- 断熱材 ワッシャ/カラー- ふっ素樹脂・エポキシガラス・PEEK ワッシャ/カラー-
134 135 136 137

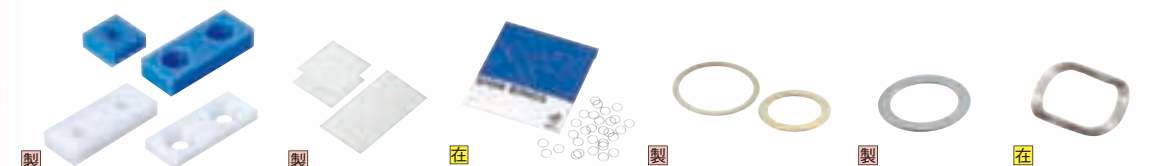

樹脂四角ワッシャ- シート- シムリングバック- シムリング- 精密級シムリング- ウェーブワッシャ-
138 138 139 140 141 141



一割リタイプ- 角シム-キリ欠き穴タイプ- 一丸穴タイプ-
142 143 143



角シム-モータベース用/ピロブロック用- 角シムバック- 角シム-調整用- シムプレート-定尺タイプ・フリー指定タイプ-
145 146 146 147



シムプレート-SK焼入鋼帯- シムテープ- シムテープボックス-
148 148 148

金属ワッシャ

-並級 T寸選択・T寸指定タイプ-



類似寸法は加工部品Cナビ <http://cp.misumi.jp/10-013/>
CADデータフォルダ名: 34_Washers



Type		材質	表面処理
T寸選択タイプ	T寸指定タイプ		
WSSB	TWSSB	S45C	四三酸化鉄皮膜
WSSM	TWSSM		
WSSS	TWSSS	SUS304	無電解ニッケルメッキ

焼入品はP.101

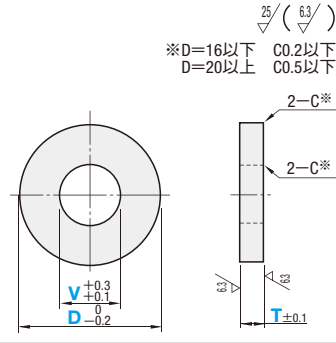

T寸選択タイプ(並級)

型式 Type	D	V 選択	T 選択	¥基準単価		
				WSSB	WSSM	WSSS
4	2		1 2	70	95	110
			1.5 2.5	100	110	130
5	3		1 2	70	95	110
			1.5 2.5 3	100	110	130
6	4		1 2	70	95	110
			1.5 2.5 3 4 5 6	90	100	120
8	5		1 2 3 4 5 6	70	95	110
			1.5 2.5 3 4 5 6 8	90	100	120
10	6		1 2 3 4 5 6 8	95	115	125
			1.5 2.5 3 4 5 6 8	100	120	140
12	8		1 2 3 4 5 6	95	115	125
			1.5 2.5 3 4 5 6 8	100	115	140
13	9		1 2 3 4 5 6	110	130	140
			1.5 2.5 3 4 5 6 8	130	150	170
14	10		1 2 3 4 5 6 8	110	130	140
			1.5 2.5 3 4 5 6 8	120	140	160
15	11		1 2 3 4 5 6 8 10	125	140	150
			1.5 2.5 3 4 5 6 8 10	130	150	170
16	12		1 2 3 4 5 6 8 10	125	140	150
			1.5 2.5 3 4 5 6 8 10	140	160	180
20	15		1 2 3 4 5 6 8 10 12 15 16	140	150	170
			1.5 2.5 3 4 5 6 8 10 12 15 16	150	170	190
25	20		1 2 3 4 5 6 8 10 12 15 16 20	140	160	180
			1 2 3 4 5 6 8 10 12 15 16 20 25	160	180	200
30	25		1 2 3 4 5 6 8 10 12 15 16 20 25	140	190	210
			1 2 3 4 5 6 8 10 12 15 16 20 25 30	180	200	240
40	35		1 2 3 4 5 6 8 10 12 15 16 20 25 30	140	220	240
			1 2 3 4 5 6 8 10 12 15 16 20 25 30 40	160	270	300
50	45		1 2 3 4 5 6 8 10 12 15 16 20 25 30 40	210	320	350
			1 2 3 4 5 6 8 10 12 15 16 20 25 30 40 50	250	380	400
60	55		1 2 3 4 5 6 8 10 12 15 16 20 25 30 40 50 60	250	380	400

Order 注文例: WSSS14 - 10 - 5
 Delivery 出荷日: 3 日目発送
 Price 価格: ¥90
 数量スライド価格 (※1円未満切り捨て) P89
 数量 1~9 10~19 20~49 50~199
 値引率 基準単価 30% 35% 40%

T寸指定タイプ(並級)

型式 Type	D	V 選択	T 指定 0.5mm単位	¥基準単価		
				TWSSB	TWSSM	TWSSS
4	2		1.0~2.0	180	180	260
			2.5~5.0	220	230	310
6	4		1.0~2.0	240	260	410
			2.5~5.0	280	300	450
8	5		1.0~2.0	310	340	550
			2.5~5.0	310	340	550
10	6		1.0~2.0	300	330	480
			2.5~5.0	350	380	540
12	8		1.0~2.0	400	440	640
			2.5~5.0	400	440	640
15	10		1.0~2.0			
			2.5~5.0			
20	15		1.0~2.0			
			2.5~5.0			
25	20		1.0~2.0			
			2.5~5.0			
30	25		1.0~2.0			
			2.5~5.0			

Order 注文例: TWSSB30 - 8 - 5.5
 Delivery 出荷日: 3 日目発送
 Price 価格: ¥90
 数量スライド価格 (※1円未満切り捨て) P89
 数量 1~19 20~49 50~99 100~199
 値引率 基準単価 5% 10% 15%

金属ワッシャ

-精密級 T寸選択・T寸指定タイプ-



類似寸法は加工部品Cナビ <http://cp.misumi.jp/10-013/>
CADデータフォルダ名: 34_Washers



Type		材質	表面処理
T寸選択タイプ	T寸指定タイプ		
WASB	TWASB	S45C	四三酸化鉄皮膜
WASM	TWASM		
WASS	TWASS	SUS304	無電解ニッケルメッキ

焼入品はP.101

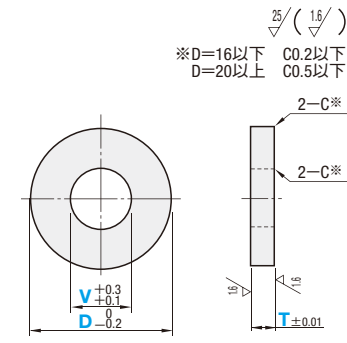

T寸選択タイプ(精密級)

型式 Type	D	V 選択	T 選択	¥基準単価		
				WASB	WASM	WASS
4	2		1 2	90	100	200
			1.5 2	120	140	220
5	3		1 2	90	100	240
			1.5 2 3 4 5 6	120	140	260
6	4		1 2 3 4 5 6	120	140	260
			1.5 2 3 4 5 6	130	150	270
8	5		1 2 3 4 5 6 8	130	150	270
			1.5 2 3 4 5 6 8	140	160	280
10	6		1 2 3 4 5 6 8 10	130	150	270
			1.5 2 3 4 5 6 8 10	140	160	280
12	8		1 2 3 4 5 6 8 10	130	150	270
			1.5 2 3 4 5 6 8 10	140	160	280
13	9		1 2 3 4 5 6 8 10	130	150	270
			1.5 2 3 4 5 6 8 10	140	160	280
14	10		1 2 3 4 5 6 8 10	140	160	280
			1.5 2 3 4 5 6 8 10	140	160	280
15	11		1 2 3 4 5 6 8 10 12	140	160	290
			1.5 2 3 4 5 6 8 10 12	160	180	290
16	12		1 2 3 4 5 6 8 10 12	140	160	290
			1.5 2 3 4 5 6 8 10 12	170	200	320
20	15		1 2 3 4 5 6 8 10 12 15 16	170	200	320
			1.5 2 3 4 5 6 8 10 12 15 16	180	220	350
25	20		1 2 3 4 5 6 8 10 12 15 16 20	200	250	400
			1.5 2 3 4 5 6 8 10 12 15 16 20	220	300	500
30	25		1 2 3 4 5 6 8 10 12 15 16 20 25	220	300	500
			1.5 2 3 4 5 6 8 10 12 15 16 20 25	270	370	750
40	35		1 2 3 4 5 6 8 10 12 15 16 20 25 30	310	460	800
			1.5 2 3 4 5 6 8 10 12 15 16 20 25 30	370	630	880
50	45		1 2 3 4 5 6 8 10 12 15 16 20 25 30	370	630	880
			1.5 2 3 4 5 6 8 10 12 15 16 20 25 30	470	790	950
60	55		1 2 3 4 5 6 8 10 12 15 16 20 25 30	470	790	950

Order 注文例: WASB14 - 10 - 5
 Delivery 出荷日: 3 日目発送
 Price 価格: ¥90
 数量スライド価格 (※1円未満切り捨て) P89
 数量 1~19 20~49 50~99 100~199
 値引率 基準単価 5% 15% 30%

T寸指定タイプ(精密級)

型式 Type	D	V 選択	T 指定 0.5mm単位	¥基準単価		
				TWASB	TWASM	TWASS
4~10			1.0~2.0	320	320	480
			2.5~5.0	340	350	560
12~20			1.0~2.0	360	390	740
			2.5~5.0	350	380	730
25~30			1.0~2.0	430	470	780
			2.5~5.0	480	520	990
1.0~10.0			1.0~2.0	470	510	980
			2.5~5.0	520	570	1,110
			1.0~2.0	590	640	1,320
			2.5~5.0	590	640	1,320

Order 注文例: TWASB30 - 8 - 5.5
 Delivery 出荷日: 3 日目発送
 Price 価格: ¥90
 数量スライド価格 (※1円未満切り捨て) P89
 数量 1~19 20~49 50~99 100~199
 値引率 基準単価 5% 10% 15%

金属ワッシャ

—並級/精密級 寸法フリー指定タイプ—



類似寸法は加工部品Cナビ <http://cp.misumi.jp/10-013/>

CADデータフォルダ名: 34_Washers

型式		材質	表面処理
並級	精密級		
FWS	FWAS	SS400	—
FWSSC	FWASC	S45C	—
FWSSB	FWASB		四三酸化鉄皮膜
FWSSM	FWASM		無電解ニッケルメッキ
FWSSR	FWASR		低温黒色クロムメッキ
FWSSA	FWASA		アルマイト(白色)
FWSSAB	—	A2017	アルマイト(黒色)
FWSBB	—	黄銅(C3604)	—
FWSSS	FWASS	SUS304	—
FWSSSR	FWASSR		低温黒色クロムメッキ
FWSSU	FWASU		SUS316

RoHS

※D=16以下 C0.2以下
D=16.5以上 C0.5以下

並級 精密級

焼入品はP.102

型式	D	V指定 0.5mm単位 (V寸3以上)	T指定 0.1mm単位	¥基準単価										
				FWS	FWSSC	FWSSB	FWSSM	FWSSR	FWSSA	FWSSAB	FWSBB	FWSSS	FWSSSR	FWSUS
FWS FWSSC FWSSB FWSSM FWSSR FWSSA FWSSAB FWSBB FWSSS FWSSSR FWSUS	4.0~10.0 0.5mm単位	0 (穴加工 無し)	1.0~2.0	150	170	190	190	240	210	280	240	280	340	340
	10.5~20.0 0.5mm単位		2.1~5.0	190	200	240	240	280	250	330	280	330	380	400
			5.1~10.0	240	270	310	310	350	320	450	430	450	510	550
			1.0~2.0	250	270	330	340	330	350	430	390	430	490	510
	21~30 1mm単位		2.1~5.0	260	280	340	360	340	380	470	430	470	530	540
			5.1~10.0	320	350	420	450	400	460	590	540	590	650	690
			1.0~2.0	300	340	380	380	390	390	490	440	490	550	630
	31~40 1mm単位		2.1~5.0	320	350	410	420	400	430	550	490	550	600	690
			5.1~10.0	400	420	500	510	480	510	690	610	690	750	900
			1.0~2.0	360	380	460	490	490	500	620	560	620	740	—
41~50 1mm単位	2.1~5.0	430	450	540	580	560	600	740	650	740	850	—		
	5.1~10.0	510	540	640	670	640	700	870	780	870	980	—		
	1.0~2.0	560	590	710	770	810	790	970	880	970	1,150	—		
51~60 1mm単位	2.1~5.0	630	660	790	840	880	880	1,080	980	1,080	1,270	—		
	5.1~10.0	700	740	880	940	960	980	1,200	1,080	1,200	1,390	—		
	1.0~2.0	680	710	840	890	980	960	1,090	990	1,090	1,330	—		
61~80 1mm単位	2.1~5.0	800	830	980	1,040	1,110	1,100	1,190	1,080	1,190	1,440	—		
	5.1~10.0	860	880	1,040	1,090	1,170	1,180	1,350	1,210	1,350	1,590	—		
	5.0~10.0	1,180	1,190	1,400	1,480	1,830	1,760	1,410	1,380	1,410	2,300	—		
81~100 1mm単位	5.0~10.0	1,450	1,460	1,720	1,800	2,370	2,220	2,220	1,730	2,220	2,960	—		

Order 注文例

型式: FWSSC - D71 - V50.0 - T10.0

型式	D	V指定 0.5mm単位 (V寸3以上)	T指定 0.1mm単位	¥基準単価									
				FWAS	FWASC	FWASB	FWASM	FWASR	FWASA	FWASS	FWASSR	FWASU	
FWAS FWASC FWASB FWASM FWASR FWASA FWASS FWASSR FWASU	4.0~10.0 0.5mm単位	0 (穴加工 無し)	1.0~2.0	280	310	340	340	350	380	520	520	720	
			2.1~5.0	330	360	370	370	390	380	620	610	720	
	5.1~10.0		450	450	460	460	480	510	830	790	960		
	10.5~20.0 0.5mm単位		1.0~2.0	420	440	500	520	530	560	810	780	1,010	
			2.1~5.0	440	460	530	560	570	590	870	830	1,010	
			5.1~10.0	580	600	670	690	700	620	1,110	1,050	1,300	
	21~30 1mm単位		1.0~2.0	530	550	650	650	660	710	1,020	960	1,330	
			2.1~5.0	580	610	710	720	730	760	1,150	1,080	1,330	
			5.1~10.0	750	770	890	900	910	800	1,450	1,360	1,690	
	31~40 1mm単位		1.0~2.0	650	680	800	910	890	910	1,260	1,240	—	
2.1~5.0		800	820	950	990	1,000	960	1,550	1,500	—			
5.1~10.0		960	990	1,120	1,160	1,180	990	1,850	1,770	—			
41~50 1mm単位	1.0~2.0	750	770	970	1,040	1,050	1,220	1,720	1,710	—			
	2.1~5.0	870	910	1,110	1,170	1,180	1,270	1,970	1,930	—			
	5.1~10.0	1,030	1,070	1,280	1,340	1,350	1,320	2,280	2,210	—			
51~60 1mm単位	1.0~2.0	880	900	1,080	1,140	1,210	1,440	1,680	1,740	—			
	2.1~5.0	1,000	1,010	1,200	1,260	1,330	1,490	1,900	1,930	—			
	5.1~10.0	1,140	1,150	1,350	1,410	1,490	1,530	2,190	2,190	—			
61~80 1mm単位	5.0~10.0	1,540	1,560	1,830	1,910	2,180	—	—	—	—			
		1,880	1,910	2,230	2,330	2,820	—	—	—	—			
81~100 1mm単位	5.0~10.0	1,880	1,910	2,230	2,330	2,820	—	—	—	—			

Order 注文例: FWASB - D15.5 - V5.5 - T2.6

Price 価格

数量スライド価格 (1円未満切り捨て) P89

数量	1~19	20~49	50~99	100~199	200~300
値引率	基準単価	5%	10%	15%	18%
出荷日	通常 +3日				

表示数量超えはWOSにてご確認ください。

●材質 SS400・S45C・SUS304・C3604

●材質 A2017・SUS316・低温黒色クロムメッキ品

●材質 A2017・SUS316・低温黒色クロムメッキ品

Alterations	Code	Spec.	¥/1Code	Alterations	Code	Spec.	¥/1Code
キー溝逃げ加工	KC	キー溝逃げ加工をします。 指定方法 KC 加工条件 V≥8 D61~100不可	300	内径公差変更	VKC	内径の公差をH7に変更します。 指定方法 VKC 加工条件 D≥6 V≥3 FWSSAB不可	300
一面カット	SC	一面カットをします。 指定方法 SC10 SC=指定1mm単位 SC≥V/2+2 D4~8不可	200	外径公差変更	DKC (g6) HKC (h7)	外径の公差をg6もしくはh7に変更します。 指定方法 DKC・HKC 加工条件 D≥43のときT≥1.5 D≥6 FWSSAB不可	400
二面カット	WSC	二面カットをします。 指定方法 WSC10 WSC=指定1mm単位 WSC≥V+4 D4~8不可	400				

34 ワッシャ カラー・シム

金属ワッシャ

一並級/精密級 内外径公差選択・寸法フリー指定タイプ



CADデータフォルダ名: 34_Washers

類似寸法は加工部品Cナビ http://cp.misumi.jp/10-013/

34 カラー・シム

RoHS

型式	材質	表面処理
並級 精密級	S45C	-
SWSC SWMC		四三酸化鉄皮膜
SWSB SWMB		無電解ニッケルメッキ
SWSM SWMM		無電解ニッケルメッキ
SWSS SWMS	SUS304	-

D	D公差選択			
	G	H	N	X
5.0~8.5	-	-	-	-
9.0~10.0	-0.005	0	-0.015	-
10.5~18.0	-0.006	0	-0.018	-
18.5~30	-0.007	0	-0.021	-0.1 -0.3
31~50	-0.009	0	-0.025	0
51~60	-0.010	0	-0.029	-0.2

V	V公差選択			
	H	N	X	
3.0	+0.010	-	-	-
3.5~6.0	+0.012	-	-	-
6.5~10.0	+0.015	-	-	-
10.5~18.0	+0.018	+0.3	+0.2	-
18.5~30.0	+0.021	+0.1	0	-
30.5~50.0	+0.025	0	0	-
50.5~58.0	+0.030	0	0	-

内外径公差価格番号表

D (外径)	V (内径)	価格番号
G	H	②
	N	①
	X	①
H	H	②
	N	①
	X	①
N	H	①
	N	③
	X	③
X	H	①
	N	③
	X	③

価格表の見方
 <例> 材質S45C, 外径g6, 内径H7, 厚み公差±0.01を注文する場合
 型式: SWMC-GH-D10.0-V4.0-T1.0

- 内外径公差価格番号表を確認します。(GHは価格番号②)
- 精密級の価格表から、内外径公差価格番号②の欄を参照します。
- D・T寸法より価格1,020円

並級

型式	D公差選択	V公差選択	D	V	T	¥基準単価											
						T公差選択											
						公差①	公差②	公差③	公差①	公差②	公差③	公差①	公差②	公差③	公差①	公差②	公差③
SWSC SWSB SWSM SWSS	GH NX	HN NX	5.0~10.0	0.5mm単位	1.0~2.9	400	750	180	410	760	180	420	760	210	-	-	-
					3.0~5.0	440	780	210	450	790	230	450	790	250	510	880	310
			10.5~20.0	0.5mm単位	1.0~2.9	490	830	280	500	860	290	520	850	330	610	970	430
					3.0~5.0	500	860	290	560	880	310	540	880	360	-	-	-
			21~30	1mm単位	1.0~2.9	560	930	380	630	960	400	590	960	410	-	-	-
					3.0~5.0	590	960	410	670	980	440	620	990	450	790	1,090	580
			31~40	1mm単位	1.0~2.9	630	1,000	460	710	1,020	490	690	1,020	530	-	-	-
					3.0~5.0	750	1,060	540	790	1,090	580	760	1,130	630	960	1,240	780
			41~50	1mm単位	1.0~2.9	840	1,140	640	870	1,170	680	840	1,200	730	1,080	1,360	930
					3.0~5.0	900	1,190	720	940	1,240	760	960	1,250	780	-	-	-
			51~60	1mm単位	1.0~2.9	970	1,260	800	1,010	1,300	840	1,020	1,310	860	1,280	1,550	1,160
					3.0~5.0	1,050	1,340	890	1,090	1,370	940	1,110	1,390	960	1,390	1,650	1,290
			51~60	1mm単位	1.0~2.9	1,100	1,380	950	1,150	1,420	1,010	1,110	1,470	1,070	-	-	-
					3.0~5.0	1,240	1,520	1,120	1,300	1,560	1,180	1,250	1,620	1,260	1,520	1,760	1,440
			51~60	1mm単位	1.0~2.9	1,300	1,570	1,190	1,360	1,620	1,260	1,410	1,670	1,320	1,670	1,910	1,620
					3.0~5.0	1,400	1,700	1,280	1,460	1,740	1,360	1,510	1,790	1,400	1,790	2,030	1,750

SWSSはT≥3
 価格表記の無いサイズは規格にありません。

D	V	T
9~30	D-V≥6	1~10
31~60	D-V≥12	2~10

Order 注文例

型式 - 公差選択 - D - V - T

SWSC - G H - D10.0 - V4.0 - T1.0

精密級

型式	D公差選択	V公差選択	D	V	T	¥基準単価												
						T公差選択												
						公差①	公差②	公差③	公差①	公差②	公差③	公差①	公差②	公差③				
SWMC SWMB SWMM SWMS	GH NX	HN NX	5.0~10.0	0.5mm単位	1.0~2.9	600	1,020	300	610	1,030	310	610	1,030	310	-	-		
						3.0~5.0	650	1,070	360	670	1,080	350	670	1,080	350	880	1,290	580
						5.1~10.0	770	1,180	450	780	1,200	450	780	1,200	460	1,070	1,490	780
						1.0~2.9	760	1,170	440	790	1,210	460	810	1,240	500	-	-	-
						3.0~5.0	780	1,200	450	820	1,250	500	850	1,260	530	1,100	1,530	810
						5.1~10.0	920	1,350	600	960	1,370	630	980	1,400	660	1,330	1,750	1,050
			10.5~20.0	0.5mm単位	1.0~2.9	930	1,290	540	930	1,350	610	940	1,350	620	-	-	-	
						3.0~5.0	930	1,350	610	990	1,420	670	1,000	1,430	690	1,360	1,780	1,080
						5.1~10.0	1,100	1,530	770	1,170	1,590	840	1,170	1,600	860	1,640	2,070	1,370
						1.0~2.9	1,000	1,430	680	1,080	1,500	750	1,190	1,620	880	-	-	-
						3.0~5.0	1,160	1,570	820	1,230	1,650	900	1,290	1,710	980	1,730	2,150	1,460
						5.1~10.0	1,330	1,750	990	1,390	1,810	1,060	1,440	1,850	1,120	2,010	2,430	1,750
21~30	1mm単位	1.0~2.9	1,140	1,550	770	1,250	1,660	910	1,310	1,730	990	-	-	-				
			3.0~5.0	1,240	1,650	900	1,380	1,800	1,050	1,440	1,860	1,130	2,110	2,530	1,860			
			5.1~10.0	1,400	1,820	1,070	1,550	1,970	1,210	1,610	2,030	1,290	2,400	2,820	2,160			
			1.0~2.9	1,350	1,760	900	1,480	1,900	1,020	1,550	1,970	1,240	-	-	-			
			3.0~5.0	1,530	1,950	1,010	1,660	2,080	1,130	1,740	2,160	1,430	2,270	2,690	1,960			
			5.1~10.0	1,640	2,060	1,160	1,780	2,200	1,270	1,850	2,260	1,530	2,560	2,970	2,250			

SWMSはT≥3
 価格表記の無いサイズは規格にありません。

D・V公差にGまたはHを選択した場合は、D≥9の適用となります。またその場合、V・Tの指定範囲は下表となります。

D	V	T
9~30	D-V≥6	1~10
31~60	D-V≥12	2~10

Order 注文例

型式 - 公差選択 - D - V - T

SWMC - G H - D10.0 - V4.0 - T1.0

Delivery 出荷日 3 日目発送

在庫 A 200円/1本 送料 P.90

大口 出荷日 +3 日目出荷 数量 50~100

同一サイズ3本以上は一律540円

ストック対応なし

Price 価格

数量	1~9	10~19	20~29	30~49	50~100
値引率	5%	10%	15%	18%	-
出荷日	通常				+3日

表示数量超えはWOSにてご確認ください。

Alteration 追加加工

型式 - 公差選択 - D - V - T - (TSB・TSC・TSD・TSE)

SWMC - G H - D10.0 - V4.0 - T1.0 - TSB

並級 T公差変更	Alterations	マイナス公差変更	プラス公差変更	ゼロ・マイナス公差変更	ゼロ・プラス公差変更
	Code	TCB	TCC	TCD	TCE
	厚み公差(T)を変更 T -0.1 T -0.3	厚み公差(T)を変更 T +0.3 T +0.1	厚み公差(T)を変更 T 0 T -0.2	厚み公差(T)を変更 T +0.2 T 0	
¥/1Code	80	80	80	80	

精密級 T公差変更	Alterations	マイナス公差変更	プラス公差変更	ゼロ・マイナス公差変更	ゼロ・プラス公差変更
	Code	TSB	TSC	TSD	TSE
	厚み公差(T)を変更 T -0.01 T -0.03	厚み公差(T)を変更 T +0.03 T +0.01	厚み公差(T)を変更 T 0 T -0.02	厚み公差(T)を変更 T +0.02 T 0	
¥/1Code	100	100	100	100	

金属ワッシャ

一焼入品 並級/精密級 T寸選択タイプ



類似寸法は加工部品Cナビ <http://cp.misumi.jp/10-013/>

CADデータフォルダ名: 34_Washers

RoHS

型式		材質	表面処理	硬度
並級	精密級	S45C	四三酸化鉄被膜	45~50HRC
WSSBH	WASBH		無電解ニッケルメッキ	
WSSMH	WASMH		—	
WSSSH	WASSH		SUS420J2	

①S45C焼入品は肉厚・長さによって45HRC以下になる場合があります。
②ステンレス焼入品(WSSSH・WASSH)は焼入により変色する場合があります。

並級 精密級

2-C* 2-C*

2-C* 2-C*

25 (6.3/1.6)

※D=16以下 C0.2以下
D=20以上 C0.5以下

型式 Type	D	V 選択	T 選択	¥基準単価					
				並級			精密級		
				WSSBH	WSSMH	WSSSH	WASBH	WASMH	WASSH
一並級— WSSBH WSSMH WSSSH	4	2	1 2						
	5	2 3	1 2	85	110	140	100	110	150
	6	2 3 4	1 2						
	8	2 3 4 5 6	1 2 3 5	85	110	140	100	110	150
	10	2 3 4 5 6 8	1 2 3 5	110	125	170	130	160	190
	12	3 4 5 6 8 10	1 2 3 5	110	125	170	130	160	190
	13	4 5 6 8 10	1 2 3 5	125	140	180	140	170	210
	14	4 5 6 8 10	1 2 3 5	125	140	180	140	170	210
	15	4 5 6 8 10 12	1 2 3 5	140	155	210	150	180	240
	16	4 5 6 8 10 12	1 2 3 5	140	155	210	150	180	240
一精密級— WASBH WASMH WASSH	20	4 5 6 8 10 12 15 16	2 3 5	150	155	200	180	220	330
	25	6 8 10 12 15 16 20	2 3 5	155	170	220	210	270	380
	30	8 10 12 15 16 20 25	2 3 5	175	200	250	240	320	480
	35	10 12 15 16 20 25	3 5 10	175	255	280	300	410	610
	40	10 12 15 16 20 25 30	3 5 10	215	310	360	360	500	710
	50	10 12 15 16 20 25 30	3 5 10	260	370	410	430	670	850
	60	15 16 20 25 30	3 5 10	300	440	490	550	850	900

Order 注文例

型式 - V - T
WASBH14 - 10 - 5

Price 価格

●並級
■数量スライド価格 (1円未満切り捨て) P89

数量	1~9	10~19	20~49	50~199
値引率	基準単価	30%	35%	40%

●精密級
■数量スライド価格 (1円未満切り捨て) P89

数量	1~19	20~49	50~99	100~199
値引率	基準単価	5%	15%	30%

表示数量超えはお見積り

Delivery 出荷日

●並級
在庫品 翌日出荷 P89

●精密級
3 日目発送

ストーク T 400円/1本
ストーク A 200円/1本

同一サイズ3本以上は一律540円 (ストークTは除く)

金属ワッシャ

一焼入品 並級/精密級 寸法フリー指定タイプ



類似寸法は加工部品Cナビ <http://cp.misumi.jp/10-013/>

CADデータフォルダ名: 34_Washers

RoHS

型式		材質	表面処理	硬度
並級	精密級	S45C	—	45~50HRC
FWSSCH	FWASCH		四三酸化鉄被膜	
FWSSBH	FWASBH		無電解ニッケルメッキ	
FWSSMH	FWASMH		—	
FWSSK	FWASK	SKS3	四三酸化鉄被膜	55HRC~
FWSSKB	FWASKB		無電解ニッケルメッキ	
FWSSKM	FWASKM		—	
FWSSSH	FWASSH	SUS420J2	—	45~50HRC
FWSSSHR	FWASSHR		低温黒色クロムメッキ	

①S45C焼入品は肉厚・長さによって45HRC以下になる場合があります。
②ステンレス焼入品(FWSSSH・FWASSH)は焼入により変色する場合があります。

並級 精密級

2-C* 2-C*

2-C* 2-C*

25 (6.3/1.6)

※D=16以下 C0.2以下
D=20以上 C0.5以下

型式	D	V 指定 0.5mm単位 (V寸3以上)	T 指定 0.1mm 単位	¥基準単価												
				並級			精密級									
				FWSSCH	FWSSBH	FWSSK	FWSSKB	FWSSKM	FWSSSH	FWSSSHR	FWASCH	FWASBH	FWASK	FWASKB	FWASKM	FWASSH
一並級— FWSSCH FWSSBH FWSSMH FWSSK FWSSKB FWSSKM FWSSSH	4.0~10.0 0.5mm単位	0 (穴加工 無し)	1.0~2.0	210	230	250	280	340	400	380	390	520	540	510		
			2.1~5.0	260	280	310	330	400	460	450	460	620	640	600		
			5.1~10.0	350	360	420	440	560	620	590	610	820	840	810		
	10.5~20.0 0.5mm単位	0 (加工 無し)	1.0~2.0	360	380	440	460	530	530	570	620	800	850	780		
			2.1~5.0	370	400	450	490	570	560	620	650	850	900	840		
			5.1~10.0	480	510	580	610	750	730	790	820	1,090	1,140	1,070		
21~30 1mm単位	(選択)	1.0~2.0	420	450	570	600	610	600	720	790	1,000	1,090	990			
		2.1~5.0	470	490	630	660	680	670	810	870	1,120	1,210	1,110			
		5.1~10.0	570	610	780	820	880	850	1,030	1,070	1,430	1,500	1,410			
31~40 1mm単位	2.0	1.0~2.0	500	540	690	730	770	790	900	970	1,250	1,340	1,230			
		2.1~5.0	620	650	840	880	900	910	1,090	1,160	1,520	1,620	1,500			
		5.1~10.0	720	760	980	1,030	1,130	1,120	1,310	1,390	1,820	1,930	1,790			
41~50 1mm単位	(0.5mm 単位)	1.0~2.0	810	850	1,090	1,150	1,130	1,250	1,160	1,310	1,620	1,820	1,660			
		2.1~5.0	890	940	1,210	1,280	1,300	1,410	1,340	1,490	1,870	2,070	1,900			
		5.1~10.0	990	1,060	1,350	1,430	1,500	1,600	1,570	1,710	2,180	2,380	2,200			
51~60 1mm単位	3.0	1.0~2.0	910	960	1,390	1,470	1,200	1,370	1,180	1,310	1,840	2,050	1,620			
		2.1~5.0	990	1,050	1,510	1,590	1,360	1,520	1,340	1,460	2,090	2,300	1,830			
		5.1~10.0	1,100	1,160	1,690	1,780	1,540	1,690	1,540	1,660	2,400	2,610	2,100			
61~80 1mm単位	90.0	5.0~10.0	1,490	1,570	2,490	2,630	2,070	2,560	2,070	2,250	—	—	—			
		81~100 1mm単位	5.0~10.0	1,820	1,920	3,040	3,210	2,530	3,270	2,540	2,750	—	—	—		

①D・V加工条件 D≤60→V≤D-2 D≥61→V≤D-4

②材質SKS3のD・V加工条件 4≤D≤10→V≤D-2 10.5≤D≤30→V≤D-4 31≤D≤60→V≤D-6

③価格表記の無いサイズは規格にありません。

Order 注文例

型式 - D - V - T
FWSSKB - D71 - V50.0 - T10.0

Delivery 出荷日

●材質 S45C・SKS3・SUS420J2
3 日目発送

●材質 低温黒色クロムメッキ品
5 日目発送

ストーク A 200円/1本 P90

同一サイズ3本以上は一律540円

Price 価格

■数量スライド価格 (1円未満切り捨て) P89

数量	1~19	20~49	50~99	100~199	200~300
値引率	基準単価	5%	10%	15%	18%

出荷日 通常 +3日

表示数量超えはWOSにてご確認ください。

Alteration 追加加工

型式 - D - V - T - (KC・SC・WSC)

FWSSBH - D20 - V10 - T5 - KC

●材質 S45C・SKS3・SUS420J2 (低温黒色クロムメッキ品を除きます)

●材質 低温黒色クロムメッキ品
5 日目発送

Alterations	Code	Spec.	¥/1Code																																				
キー溝逃げ加工	KC	キー溝逃げ加工をします。 指定方法 KC 加工条件 ①V≥8 ②D61~100不可	300																																				
		<table border="1"> <tr><th>V</th><th>b</th><th>t</th><th>D-V</th></tr> <tr><td>8~10.5</td><td>3</td><td>2.0</td><td>7以上</td></tr> <tr><td>11~12.5</td><td>4</td><td>2.5</td><td>8以上</td></tr> <tr><td>13~17.5</td><td>5</td><td>3.0</td><td>10以上</td></tr> <tr><td>18~22.5</td><td>6</td><td>3.5</td><td>12以上</td></tr> <tr><td>23~30.5</td><td>8</td><td>4.0</td><td>14以上</td></tr> <tr><td>31~38.5</td><td>10</td><td>4.0</td><td>14以上</td></tr> <tr><td>39~42.5</td><td>12</td><td>4.0</td><td>14以上</td></tr> <tr><td>43~44.0</td><td>14</td><td>4.5</td><td>16以上</td></tr> </table>	V	b	t	D-V	8~10.5	3	2.0	7以上	11~12.5	4	2.5	8以上	13~17.5	5	3.0	10以上	18~22.5	6	3.5	12以上	23~30.5	8	4.0	14以上	31~38.5	10	4.0	14以上	39~42.5	12	4.0	14以上	43~44.0	14	4.5	16以上	
V	b	t	D-V																																				
8~10.5	3	2.0	7以上																																				
11~12.5	4	2.5	8以上																																				
13~17.5	5	3.0	10以上																																				
18~22.5	6	3.5	12以上																																				
23~30.5	8	4.0	14以上																																				
31~38.5	10	4.0	14以上																																				
39~42.5	12	4.0	14以上																																				
43~44.0	14	4.5	16以上																																				

Alterations	Code	Spec.	¥/1Code
一面カット	SC	一面カットをします。 指定方法 SC10 SC=指定1mm単位 SC≥V/2+2 ③D4~8不可	200
二面カット	WSC	二面カットをします。 指定方法 WSC10 WSC=指定1mm単位 WSC≥V+4 ③D4~8不可	400

34 カラー・シム ワッシャ

金属ワッシャ

一並級/精密級/超精密級 T寸公差選択・寸法フリー指定タイプ



類似寸法は加工部品Cナビ <http://cp.misumi.jp/10-013/>
CADデータフォルダ名: 34_Washers

RoHS

型式	材質	表面処理	硬度
AWSC	S45C	—	—
AWSB		四三酸化鉄皮膜	
AWSM		無電解ニッケルメッキ	
AWSS	SUS304	—	45~50HRC
AWSH	SUS420J2	—	

①ステンレス焼入品(AWSH)は焼入により変色する場合があります。

T寸公差選択表

A	B	C	D	E	SB	SC	SD	SE
±0.005	-0.1 -0.3	+0.3 +0.1	0 +0.2 0	-	-0.01 -0.03	+0.03 +0.01	-0.02 -0.02	+0.02 0

※D=16以下 C0.2以下
D=16.5以上 C0.5以下

T寸公差選択・寸法フリー指定タイプ

型式	T公差 選択	D	V 指定0.5mm単位	T 指定0.1mm単位	¥基準単価											
					一超精密級—公差A				一並級—公差B~E				一精密級—公差SB~SE			
					AWSC	AWSB	AWSM	AWSS	AWSC	AWSB	AWSM	AWSS	AWSC	AWSB	AWSM	AWSS
超精密級 A 一並級 B C D E 精密級 SB SC SD SE	5.0~10.0 0.5mm単位	3.0~5.0	1.0~2.9	410	430	450	700	180	190	200	290	340	350	370	580	540
				480	510	530	820	210	240	260	340	390	420	440	670	640
				640	670	690	1,100	270	310	330	460	590	530	550	910	860
				630	680	720	1,060	290	330	360	440	570	520	560	870	830
	10.5~20.0 0.5mm単位	3.0~5.0	1.0~2.9	670	730	790	1,140	300	340	380	480	600	550	600	940	890
				670	730	790	1,140	300	340	380	480	600	550	600	940	890
				670	730	790	1,140	300	340	380	480	600	550	600	940	890
				670	730	790	1,140	300	340	380	480	600	550	600	940	890
	21~30 1mm単位	3.0~5.0	1.0~2.9	790	870	950	1,340	360	420	480	510	640	650	720	1,100	1,050
				880	960	1,050	1,520	370	460	520	570	720	720	790	1,250	1,190
				880	960	1,050	1,520	370	460	520	570	720	720	790	1,250	1,190
				880	960	1,050	1,520	370	460	520	570	720	720	790	1,250	1,190
31~40 1mm単位	3.0~5.0	1.0~2.9	980	1,100	1,240	1,670	420	470	520	640	800	810	910	1,020	1,310	
			1,190	1,300	1,450	2,040	490	560	610	760	950	980	1,070	1,190	1,680	1,600
			1,190	1,300	1,450	2,040	490	560	610	760	950	980	1,070	1,190	1,680	1,600
			1,190	1,300	1,450	2,040	490	560	610	760	950	980	1,070	1,190	1,680	1,600
41~50 1mm単位	3.0~5.0	1.0~2.9	1,120	1,320	1,530	2,260	640	730	800	990	1,160	920	1,090	1,260	1,860	1,770
			1,300	1,520	1,730	2,600	720	800	890	1,110	1,300	1,070	1,250	1,420	2,140	2,030
			1,300	1,520	1,730	2,600	720	800	890	1,110	1,300	1,070	1,250	1,420	2,140	2,030
			1,300	1,520	1,730	2,600	720	800	890	1,110	1,300	1,070	1,250	1,420	2,140	2,030
51~60 1mm単位	3.0~5.0	1.0~2.9	1,460	1,660	1,860	2,490	850	950	1,030	1,130	1,380	1,200	1,370	1,530	2,050	1,950
			1,640	1,850	2,030	2,820	1,000	1,120	1,200	1,230	1,550	1,350	1,520	1,670	2,320	2,210
			1,640	1,850	2,030	2,820	1,000	1,120	1,200	1,230	1,550	1,350	1,520	1,670	2,320	2,210
			1,640	1,850	2,030	2,820	1,000	1,120	1,200	1,230	1,550	1,350	1,520	1,670	2,320	2,210
5.1~10.0	3.0~5.0	1.0~2.9	1,870	2,080	2,260	3,140	1,070	1,180	1,260	1,370	1,750	1,540	1,710	1,860	2,590	2,530
			1,870	2,080	2,260	3,140	1,070	1,180	1,260	1,370	1,750	1,540	1,710	1,860	2,590	2,530
			1,870	2,080	2,260	3,140	1,070	1,180	1,260	1,370	1,750	1,540	1,710	1,860	2,590	2,530
			1,870	2,080	2,260	3,140	1,070	1,180	1,260	1,370	1,750	1,540	1,710	1,860	2,590	2,530

①D≤60...V≤D-2 D≥61...V≤D-4 ②AWSSに超精密級(公差A)はありません。

Order 注文例

型式 - T公差選択 - D - V - T

AWSB - B - D20.0 - V8.0 - T5.0

AWSS - SB - D20.0 - V8.0 - T5.0

Delivery 出荷日

●T公差A

3 日目発送

●T公差B~E, SB~SE

3 日目発送

ストーク A 200円/1本 P90

大口 出荷日 +3 日目出荷 数量 50~100

①同一サイズ3本以上は一律540円 ②ストーク対応なし

Price 価格

■数量スライド価格 (①1円未満切り捨て) P89

数量	1~9	10~19	20~29	30~49	50~100
値引率	標準単価	5%	10%	15%	18%
出荷日	通常	通常	通常	通常	+3日

③表示数量超えはWOSにてご確認ください。

金属ワッシャ

ツバ付タイプ



類似寸法は加工部品Cナビ <http://cp.misumi.jp/10-013/>
CADデータフォルダ名: 34_Washers

RoHS

型式	材質	表面処理	硬度
FTCSS	SS400	—	—
FTCC		—	
FTCB	S45C	四三酸化鉄皮膜	—
FTCMB		無電解ニッケルメッキ	
FTCM	SKS3	—	55HRC~
FTCSKB		四三酸化鉄皮膜	
FTCSKM	SUS420J2	—	45~50HRC
FTCMS		無電解ニッケルメッキ	

T寸公差選択表

A	B	C	D	E	SB	SC	SD	SE
±0.005	-0.1 -0.3	+0.3 +0.1	0 +0.2 0	-	-0.01 -0.03	+0.03 +0.01	-0.02 -0.02	+0.02 0

※D=16以下 C0.2以下
D=16.5以上 C0.5以下

並級・精密級

型式	D	H	V 指定0.5mm単位 (V寸3以上)	T 指定0.1mm単位	L 指定0.1mm単位	¥基準単価												
						並級					精密級							
FTCSS	FTCC	FTCB	FTCM	FTCSKB	FTCSKM	FTCS	FTCMC	FTCMB	FTCMM	FTCMS								
一並級— FTCSS FTCC FTCB FTCM FTCSKB FTCSKM FTCS	5.0~9.0 (0.5mm単位)	7.0~12.0 (0.5mm単位)	1.5~25.0 (0.5mm単位)	2.0 2.6 (選択)	1.0~8.0	2.0~10.0	570	620	670	680	810	870	890	980	720	800	820	1,260
							730	790	890	930	1,030	1,160	1,210	1,230	990	1,170	1,250	1,600
							930	1,010	1,170	1,240	1,310	1,530	1,560	1,600	1,340	1,530	1,750	2,160
							1,090	1,190	1,450	1,560	1,550	1,890	1,960	1,980	1,710	2,070	2,330	2,700
							1,340	1,460	1,840	1,990	1,900	2,390	2,470	2,500	2,160	2,700	3,020	3,420
							1,630	1,780	2,290	2,500	2,310	2,980	3,150	3,190	2,610	3,420	3,820	4,230

①加工条件 ②T≤L-1 ③材質SKS3 (FTCSK・FTCSKB・FTCSKM)の加工条件 ④2≤T≤L-2

D	H	V	D	H	V
5~20のとき	D+2≤H≤D×1.5	V≤D-2	5~10のとき	D+2≤H≤D×1.4	V≤D-2
21~40のとき	D+2≤H≤D×1.4	V≤D-4	10.5~30のとき	D+2≤H≤D×1.4	V≤D-4
41~60のとき	D+2≤H≤D×1.2	V≤D-6	31~60のとき	D+2≤H≤D×1.2	V≤D-6

Order 注文例

型式 - D - H - V - T - L

FTCMS - D25 - H30 - V8.0 - T2.0 - L5.0

Delivery 出荷日

3 日目発送

ストーク A 200円/1本 P90

Price 価格

数量スライド価格 (①1円未満切り捨て) P89

数量	1~9	10~19	20~29	30~49	50~100
値引率	標準単価	5%	10%	15%	18%
出荷日	通常	通常	通常	通常	+3日

③表示数量超えはWOSにてご確認ください。

Alteration 追加加工

型式 - D - H - V - T - L

FTCMM - D25 - H30 - V8.0 - T2.0 - L5.0

●T公差変更

3 日目発送

ストーク A 200円/1本 P90

①同一サイズ3本以上は一律540円

●内外径公差変更 材質 SS400・S45C

3 日目発送

ストーク不可

Alterations	Code	Spec.	¥/1Code	Alterations	Code	Spec.	¥/1Code
内径公差変更	VKC	内径の公差をH7に変更します。 [指定方法] VKC 加工条件 ①D≥6 V≥3	300	外径公差変更	DKC (g6) HKC (h7)	外径の公差をg6もしくはh7に変更します。 [指定方法] DKC・HKC 加工条件 ①D≥43のときT≥1.5 ②D≥6	400
		D D-V				D D-V	
		6~10 D-V≥2				6~10 D-V≥2	
		10.5~20 D-V≥3				10.5~20 D-V≥3	
		21~30 D-V≥6				21~30 D-V≥6	
		31~40 D-V≥8				31~40 D-V≥8	
		41~50 D-V≥10				41~50 D-V≥10	
		51~60 D-V≥12				51~60 D-V≥12	

③焼入品 (FTCSK・FTCSKB・FTCSKM・FTCS・FTCMS) は適用不可です。

Alterations	Code	マイナスイ公差変更	プラス公差変更	ゼロ・マイナス公差変更	ゼロ・プラス公差変更
並級 T 公差変更	TCB	ツバ厚公差 (T) を変更 -0.1 -0.3 [指定方法] TCB	ツバ厚公差 (T) を変更 +0.3 +0.1 [指定方法] TCC	ツバ厚公差 (T) を変更 0 -0.2 [指定方法] TCD	ツバ厚公差 (T) を変更 +0.2 0 [指定方法] TCE
		¥/1Code	100	100	100

Alterations	Code	ツバ厚公差変更	マイナス公差変更	プラス公差変更	ゼロ・マイナス公差変更	ゼロ・プラス公差変更
精密級 T 公差変更	TSA	ツバ厚公差 (T) を変更 T ±0.025 [指定方法] TSA	ツバ厚公差 (T) を変更 -0.01 -0.06 [指定方法] TSB	ツバ厚公差 (T) を変更 +0.06 +0.01 [指定方法] TSC	ツバ厚公差 (T) を変更 0 -0.05 [指定方法] TSD	ツバ厚公差 (T) を変更 +0.05 0 [指定方法] TSE
		¥/1Code	120	120	120	120

類似寸法は加工部品Cナビ <http://cp.misumi.jp/10-013/>

CADデータフォルダ名: 34_Washers

並級	T寸公差±0.1		精密級		材質	S表面処理	H硬度
	T寸選択タイプ	寸法フリー指定タイプ	T寸指定タイプ	寸法フリー指定タイプ			
—	—	FWZASS	—	FWZSC	SS400	—	—
—	—	FWZAC	—	FWZSB	S45C	四三酸化鉄皮膜 無電解ニッケルメッキ	—
WZAB	TWZAB	FWZAB	TWZSB	FWZSB			
WZAM	TWZAM	FWZAM	TWZSM	FWZSM	A2017	アルマイト(白色) アルマイト(黒色)	—
—	—	FWZAA	—	—			
—	—	FWZAB	—	—	SUS304	—	—
WZAS	TWZAS	FWZAS	TWZSS	FWZSS			
—	—	FWZACH	—	—	S45C	四三酸化鉄皮膜 無電解ニッケルメッキ	45~50HRC
WZABH	—	FWZABH	—	—			
—	—	FWZAMH	—	—	SKS3	四三酸化鉄皮膜 無電解ニッケルメッキ	55HRC~
—	—	FWZASKB	—	—			
—	—	FWZASKM	—	—	SUS420J2	—	45~50HRC
WZASH	—	FWZASH	—	—			

※S45C焼入品は肉厚・長さによっては45HRC以下になる場合があります。 ※ステンレス焼入品(WZASH・FWZASH)は焼入により変色する場合があります。

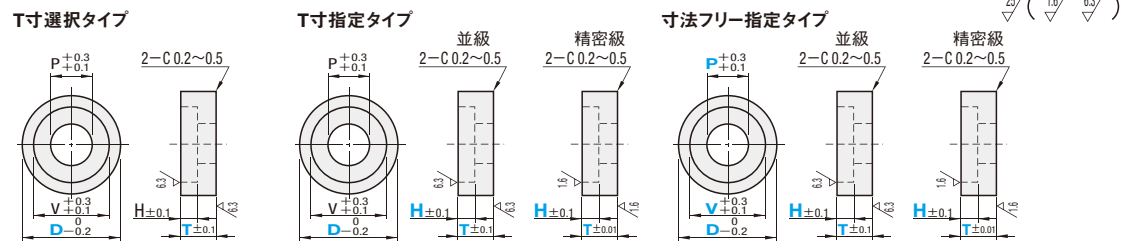

T寸選択タイプ

型式	D	H	T 選択				V	P	¥基準単価						
			WZAB	WZAM	WZAS	WZABH			WZAMH	WZASH					
WZAB WZAM WZAS WZABH WZAMH WZASH	10	4	6	8	10	6	3.5	100	120	130	110	140	170	180	
	12	5	8	10	130	170	180	8	4.5	120	140	150	130	170	
	14	6	8	10	10	5.5	130	160	180	140	190	210	230		
	15	8	10	12	140	180	190	170	210	230	360	360	620		
	20	8	10	12	15	180	230	240	210	260	750	750	620		
	30	10	12	15	20	270	340	380	330	390	620	620	1,120		
	40	12	15	20	370	520	560	450	580	750	1,120	1,120	1,430		
	60	12	15	20	500	700	750	600	770	1,120	1,430	1,430	1,430		

T寸指定タイプ

型式	D	H 指定0.5mm単位	T 指定0.5mm単位	V	P	¥基準単価						
						TWZAB	TWZAM	TWZAS	TWZSB	TWZSM	TWZSS	
—並級— TWZAB TWZAM TWZAS —精密級— TWZSB TWZSM TWZSS	10	1.0~18.0	3.0~10.0	6	3.5	420	440	530	540	560	640	
			10.5~20.0	600	640	780	740	780	870			
			3.0~10.0	8	4.5	420	440	530	540	560	640	
			10.5~20.0	8	4.5	600	640	780	740	780	870	
			3.0~10.0	10	5.5	420	440	530	540	560	640	
			10.5~20.0	10	5.5	600	640	780	740	780	870	
	3.0~10.0	11	6.5	420	440	530	540	560	640			
	10.5~20.0	11	6.5	600	640	780	740	780	870			
	3.0~10.0	14	9	420	440	530	540	560	640			
	10.5~20.0	14	9	600	640	780	740	780	870			
	3.0~10.0	14	9	500	540	640	630	670	760			
	10.5~20.0	14	9	800	930	1,120	1,010	1,080	1,200			

加工条件H+2≤T≤P×8

Order 注文例

● T寸選択タイプ
型式 - T
WZAS15 - 10

● T寸指定タイプ
型式 - H - T
TWZAB10 - 3.5 - 10.0

Price 価格

● T寸選択・T寸指定タイプ
数量スライド価格 (※1円未満切り捨て) P89

数量	1~19	20~49	50~99	100~199	200~300
値引率	—	5%	10%	15%	18%
出荷日	通常				+3日

※表示数量超えはWOSにてご確認ください。

● T寸指定タイプ

3 日目発送

ストーク T 400円/1本
ストーク A 200円/1本

※同一サイズ3本以上は一律540円(ストークTは除く)

大口 出荷日 +3 日目出荷 数量 200~300

※ストーク対応なし

Delivery 出荷日

3 日目発送

ストーク A 200円/1本

※同一サイズ3本以上は一律540円

寸法フリー指定タイプ

型式	D	指定0.5mm単位				¥基準単価																
		V	P	H	T	並級							精密級									
—並級— FWZASS FWZAC FWZAB FWZAM FWZAA FWZABH FWZAMH FWZASK FWZASKB FWZASKM FWZASH	10.0~20.0 (0.5mm単位)	5.0~90.0	3.0~88.0	1.0~48.0	3.0~10.0	400	450	600	630	650	670	600	790	850	750	990	1,060	1,030	570	720	750	860
					10.5~20.0	580	650	860	920	920	980	800	1,040	1,130	1,000	1,310	1,410	1,480	790	990	1,050	1,170
					20.5~30.0	690	780	1,030	1,100	1,070	1,170	960	1,250	1,360	1,200	1,570	1,700	1,760	920	1,170	1,240	1,370
					30.5~40.0	730	820	1,080	1,170	1,120	1,220	1,010	1,320	1,420	1,260	1,650	1,780	1,840	980	1,230	1,310	1,440
					40.5~50.0	770	870	1,140	1,220	1,180	1,290	1,060	1,390	1,500	1,330	1,740	1,880	1,950	1,080	1,300	1,380	1,540
					50.5~60.0	480	540	720	780	800	810	710	920	1,000	880	1,150	1,240	1,240	680	840	900	1,020
	60.5~70.0	830	940	1,230	1,340	1,280	1,400	1,160	1,510	1,630	1,450	1,900	2,040	2,120	1,080	1,350	1,450	1,610				
	70.5~80.0	1,030	1,170	1,530	1,640	1,590	1,730	1,430	1,880	2,010	1,790	2,340	2,520	2,600	1,310	1,660	1,780	1,940				
	80.5~90.0	1,060	1,200	1,580	1,700	1,630	1,780	1,480	1,930	2,080	1,850	2,420	2,610	2,690	1,350	1,720	1,840	2,000				
	90.5~100.0	1,120	1,260	1,650	1,780	1,720	1,880	1,550	2,020	2,180	1,950	2,540	2,740	2,820	1,440	1,810	1,980	2,110				
	100.5~110.0	630	640	840	910	940	950	810	1,050	1,140	1,120	1,460	1,580	1,450	870	1,080	1,150	1,280				
	110.5~120.0	1,030	1,060	1,370	1,480	1,430	1,560	1,290	1,670	1,810	1,790	2,340	2,520	2,340	1,300	1,640	1,760	1,930				
120.5~130.0	1,280	1,310	1,710	1,840	1,770	1,940	1,600	2,080	2,250	2,230	2,930	3,130	2,920	1,570	1,990	2,140	2,310					
130.5~140.0	1,320	1,350	1,760	1,890	1,820	1,990	1,650	2,140	2,300	2,290	2,990	3,210	3,000	1,610	2,050	2,190	2,360					
140.5~150.0	1,380	1,410	1,830	1,980	1,900	2,070	1,720	2,250	2,420	2,400	3,130	3,360	3,120	1,680	2,130	2,280	2,450					
150.5~160.0	820	830	1,350	1,430	1,480	1,500	1,060	1,700	1,810	1,470	2,370	2,520	2,270	1,070	1,610	1,700	1,830					
160.5~170.0	1,260	1,280	2,070	2,190	2,130	2,310	1,570	2,510	2,670	2,180	3,510	3,730	3,470	1,540	2,370	2,510	2,680					
170.5~180.0	1,510	1,540	2,480	2,620	2,550	2,770	1,890	3,030	3,220	2,630	4,230	4,490	4,160	1,820	2,810	2,970	3,150					
180.5~190.0	1,550	1,580	2,540	2,700	2,620	2,840	1,930	3,090	3,290	2,690	4,320	4,590	4,270	1,860	2,880	3,060	3,230					
190.5~200.0	1,600	1,620	2,610	2,790	2,700	2,920	1,990	3,190	3,390	2,770	4,450	4,740	4,390	1,910	2,960	3,140	3,310					
200.5~210.0	920	940	1,520	1,620	1,670	1,700	1,150	1,830	1,960	1,590	2,560	2,730	2,560	1,180	1,790	1,890	2,050					
210.5~220.0	1,300	1,330	2,120	2,250	2,190	2,370	1,620	2,590	2,750	2,250	3,620	3,850	3,570	1,590	2,430	2,580	2,760					
220.5~230.0	1,560	1,590	2,550	2,700	2,640	2,850	1,940	3,100	3,300	2,700	4,330	4,600	4,280	1,890	2,890	3,060	3,240					
230.5~240.0	1,600	1,620	2,610	2,780	2,730	2,920	1,990	3,190	3,400	2,770	4,450	4,740	4,390	1,910	2,970	3,140	3,320					
240.5~250.0	1,650	1,680	2,700	2,870	2,800	3,010	2,060	3,300	3,510	2,870	4,600	4,890	4,530	1,980	3,060	3,230	3,410					
250.5~260.0	1,470	1,670	1,790	1,900	1,980	2,010	2,030	2,170	2,310	2,540	4,090	4,350	4,300	—	—	—	—					
260.5~270.0	2,140	2,430	2,600	2,760	2,680	2,890	2,960	3,180	3,440	3,720	5,980	6,350	5,470	—	—	—	—					
270.5~280.0	2,660	3,020	3,220	3,420	3,280	3,600	3,670	3,930	4,180	4,610	7,390	7,860	5,310	—	—	—	—					
280.5~290.0	2,810	3,180	3,400	3,620	3,530	3,810	3,890	4,160	4,430	4,880	7,840	8,340	5,730	—	—	—	—					
290.5~300.0	3,000	3,400	3,630	3,870	3,760	4,050	4,160	4,440	4,720	5,210	8,360	8,880	6,090	—	—	—	—					
300.5~310.0	1,610	1,610	1,950	2,070	2,160	2,190	2,210	2,370	2,520	2,770	4,460	4,750	3,290	—	—	—	—					
310.5~320.0	2,340	2,650	2,830	3,020	2,920	3,160	3,230	3,470	3,680	4,060	6,530	6,930	4,760	—	—	—	—					
320.5~330.0	2,900	3,290	3,510	3,740	3,600	3,920	4,000	4,280	4,550	5,030	8,060	8,570	5,900	—	—	—	—					
330.5~340.0	3,070	3,470	3,710	3,950	3,790	4,160	4,240	4,540	4,830	5,330	8,550	9,100	6,250	—	—	—	—					
340.5~350.0	3,270	3,700	3,960	4,210	4,050	4,420	4,530	4,840	5,140	5,680	9,120	9,680	6,640	—	—	—	—					

加工条件

金属ワッシャ

—タップタイプ—



類似寸法は加工部品Cナビ <http://cp.misumi.jp/10-013/>
CADデータフォルダ名: 34_Washers

T寸選択タイプ	T寸指定タイプ	寸法フリー指定タイプ	材質	S表面処理	M	ピッチ
並目	並目	並目			2	0.4
WTAB	TWTAB	FWTAC	S45C	四三酸化鉄皮膜	2.6	0.45
WTAM	TWTAM	FWTAB		無電解ニッケルメッキ	3	0.5
		FWTAA	A2017	アルマイト(白色)	4	0.7
		FWTAA		アルマイト(黒色)	5	0.8
		FWTAA			6	1.0
		FWTAA			8	1.25
		FWTAA			10	1.5
		FWTAA			12	1.75
		FWTAA			16	2.0
		FWTAA			20	2.5
		FWTAA			24	3.0
		FWTAA			30	3.5

T寸選択タイプ

型式	D	M 選択					T 選択			¥基準単価					
		2	3	4	5	6	3	5	8	10	WTAB	WTAM	WTAS		
WTAB WTAM WTAS	10	2	3	4	5	6	3	5	8	10	120	140	150		
	12	4	5	6			5	8	10	15	130	160	170		
	16		5	6	8			5	8	10	15	150	180	200	
	20			6	8	10			8	10	15	20	200	230	240
	30				8	10	12			10	15	20	290	350	380
	40					10	12	16			10	15	20	390	510
	50						16	20			15	20	550	720	830
	60							16	20				750	950	1,060

T寸指定タイプ

型式	D	M 選択	T 指定0.5mm単位
TWTAB TWTAM TWTAS	6	2 3 4	3.0~20.0
	8	2 3 4	
	10	2 3 4 5	
	12	4 5 6	
	16	5 6 8	3.5~20.0
	20	6 8 10	
	30	8 10 12	

型式	D	T 指定0.5mm単位	¥基準単価		
Type	D	T	TWTAB	TWTAM	TWTAS
TWTAB TWTAM TWTAS	6~10	3.0~5.0	240	260	300
		5.5~10.0	250	280	320
		10.5~20.0	280	300	330
TWTAB TWTAM TWTAS	12・16	3.5~5.0	250	280	320
		5.5~10.0	350	370	420
		10.5~20.0	400	440	480
TWTAB TWTAM TWTAS	20・30	3.5~5.0	300	330	370
		5.5~10.0	480	530	590
		10.5~20.0	580	630	720

T ≤ M × 8 M2 ... T ≤ M × 5

寸法フリー指定タイプ

型式	D	M 選択	T 指定0.5mm単位	¥基準単価					
				FWTAC	FWTAB	FWTAM	FWTAA	FWTAA	
6~10 (0.5mm単位)				3.0~5.0	350	380	400	410	420
				5.5~10.0	360	400	430	430	440
				10.5~20.0	400	440	450	440	460
				20.5~30.0	430	450	470	460	490
				30.5~40.0	720	810	890	840	960
				40.5~50.0	900	1,010	1,080	1,040	1,220
10.5~20.0 (0.5mm単位)				3.0~5.0	360	400	430	430	440
				5.5~10.0	500	540	570	570	590
				10.5~20.0	580	630	650	640	670
				20.5~30.0	670	730	780	760	800
				30.5~40.0	1,270	1,410	1,470	1,440	1,710
				40.5~50.0	1,370	1,520	1,590	1,550	1,860
21~30 (1mm単位)		2 (3 ≤ T ≤ 10)		3.0~5.0	440	480	500	520	530
				5.5~10.0	690	760	790	800	810
				10.5~20.0	830	910	960	940	990
				20.5~30.0	1,010	1,120	1,160	1,140	1,190
				30.5~40.0	1,630	1,800	1,860	1,810	2,190
				40.5~50.0	2,030	2,220	2,280	2,250	2,740
31~40 (1mm単位)		2.6 (3 ≤ T ≤ 13)		3.0~5.0	580	680	800	810	820
				5.5~10.0	890	1,060	1,230	1,250	1,270
				10.5~20.0	1,040	1,240	1,430	1,330	1,460
				20.5~30.0	1,270	1,500	1,740	1,630	1,800
				30.5~40.0	2,390	2,590	2,660	2,610	3,150
				40.5~50.0	2,700	2,930	3,000	2,970	3,660
41~50 (1mm単位)		8 (4 ≤ T ≤ 50)		3.0~5.0	850	1,010	1,170	1,190	1,200
				5.5~10.0	980	1,170	1,350	1,370	1,400
				10.5~20.0	1,200	1,440	1,650	1,550	1,710
				20.5~30.0	1,430	1,700	1,970	1,830	2,030
				30.5~40.0	2,790	3,030	3,100	3,050	3,780
				40.5~50.0	3,300	3,550	3,620	3,580	4,450
51~60 (1mm単位)		20 (8 ≤ T ≤ 50)		3.0~5.0	910	1,280	1,480	1,500	1,530
				5.5~10.0	1,060	1,350	1,570	1,590	1,620
				10.5~20.0	1,260	1,500	1,730	1,620	1,800
				20.5~30.0	1,370	1,800	2,120	1,970	2,170
				30.5~40.0	3,250	3,510	3,590	3,540	4,550
				40.5~50.0	3,660	3,950	4,020	3,960	4,950
61~80 (1mm単位)		24 (10 ≤ T ≤ 50)		3.0~5.0	1,550	1,690	1,860	1,890	1,890
				5.5~10.0	2,130	2,320	2,560	2,500	2,770
				10.5~20.0	2,790	3,340	3,340	3,340	3,730
				20.5~30.0	3,440	4,070	4,130	4,090	4,700
				30.5~40.0	6,690	4,190	4,230	4,200	4,840
				40.5~50.0	3,690	4,190	4,230	4,200	4,840
81~100 (1mm単位)		30 (12 ≤ T ≤ 50)		3.0~5.0	1,800	1,960	2,150	2,150	2,160
				5.5~10.0	2,700	2,880	3,180	3,120	3,450
				10.5~20.0	3,460	3,770	4,140	3,990	4,500
				20.5~30.0	4,260	4,650	5,120	4,910	5,650
				30.5~40.0	4,590	5,020	5,520	5,310	6,120
				40.5~50.0	4,590	5,020	5,520	5,310	6,120

(D-M)/2 ≥ 2 T ≤ M × 8 M2・M2.6 ... T ≤ M × 5

型式	D	M	T
WTAB12	-	6	5
TWTAB12	-	6	5.5
FWTAM	- D20	M5	T4.5

Order 注文例	型式	D	M	T
☎	WTAB12	-	6	5
☎	TWTAB12	-	6	5.5
☎	FWTAM	- D20	M5	T4.5

Delivery 出荷日	3 日発送	ストーク T	400円/1本	ストーク A	200円/1本	☎ P90
☎	☎	☎	☎	☎	☎	☎

T寸選択タイプ	3 日発送	ストーク T	400円/1本	ストーク A	200円/1本	☎ P90
☎	☎	☎	☎	☎	☎	☎

T寸指定・寸法フリー指定タイプ	3 日発送	ストーク A	200円/1本	☎ P90
☎	☎	☎	☎	☎

寸法フリー指定タイプ	5 日発送	ストーク B	200円/1本	☎ P90
☎	☎	☎	☎	☎

Quantity 数量	1~19	20~49	50~99	100~199	200~300
☎	☎	☎	☎	☎	☎

Alteration 追加加工	Code	Spec.	¥/1Code
☎	WSC	二面カットをします。 [指定方法] WSC10 WSC=指定1mm単位 WSC ≥ M+4 ☎ D6~D8不可 ☎ T寸選択タイプ・T寸指定タイプ適用不可	400

金属ワッシャ

—皿ボルト用タイプ/ボルト穴付タイプ—



類似寸法は加工部品Cナビ <http://cp.misumi.jp/10-013/> CADデータフォルダ名: 34_Washers

標準タイプ	寸法フリー指定タイプ	材質	S表面処理
WSRB	FWSRC	S45C	四三酸化鉄皮膜
WSRM	FWSRM		無電解ニッケルメッキ
WSRS	FWSRS	A2017	アルマイト(白色)
		SUS304	

皿ボルト用・標準タイプ

型式	D	T 選択	E	V	¥基準単価		
Type	D	T	E	V	WSRB	WSRM	WSRS
WSRB WSRM WSRS	14	2.5	2.5	4.5	120	130	150
		4					
		5					
WSRB WSRM WSRS	16	3	3	5.5	130	140	160
		4					
		5					
WSRB WSRM WSRS	20	4	3.5	6.6	160	180	200
		5					
		6					
WSRB WSRM WSRS	25	5	5	9	190	220	240
		6					
		8					
WSRB WSRM WSRS	30	6	6	11	210	250	270
		8					

皿ボルト用・寸法フリー指定タイプ

型式	D	V 指定0.5mm単位 (V寸以上)	E 指定0.5mm単位	T 指定0.5mm単位	¥基準単価					
Type	D	V	E	T	FWSRC	FWSRB	FWSRM	FWSRA	FWSRS	
FWSRC FWSRB FWSRM FWSRA FWSRS	10.0~20.0 (0.5mm単位)	2.0	2.0~10.0	E ≤ T	2.0~5.0	420	470	540	590	610
					5.5~10.0	560	640	730	800	810
					2.0~5.0	520	590	680	730	760
					5.5~10.0	800	910	950	1,030	1,060
					2.0~5.0	680	860	910	980	1,010
					5.5~10.0	1,030	1,170	1,240	1,330	1,370
FWSRC FWSRB FWSRM FWSRA FWSRS	21~30 (1mm単位)	2.6	2.0~10.0	E ≤ T	2.0~5.0	680	860	910	980	1,010
					5.5~10.0	1,030	1,170	1,240	1,330	1,370
					2.0~5.0	930	1,070	1,120	1,320	1,340
					5.5~10.0	1,090	1,250	1,420	1,530	1,580
					2.0~5.0	970	1,200	1,360	1,480	1,520
					5.5~10.0	1,130	1,400	1,590	1,720	1,770

(D-V)/2-E ≥ 1...最少肉厚は1mm以上必要です。
E=TのときVの厚みが0になるため真円を保証できません。

ボルト穴付タイプ

Type	材質	S表面処理
WBAC	S45C	四三酸化鉄皮膜
WBAB		無電解ニッケルメッキ
WBAM	A2017	アルマイト(白色)
WBAA		
WBAS	SUS304	

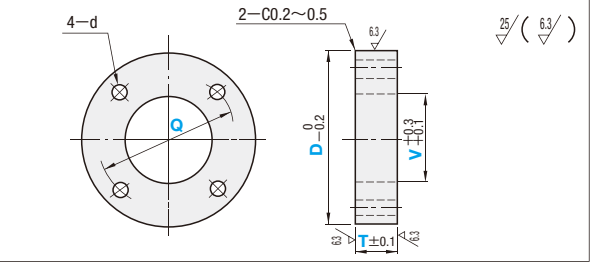

型式	D	V 0.5mm単位	Q 0.5mm単位	T 1mm単位	d 通孔ボルト	¥基準単価											
						WBAC	WBAB	WBAM									

金属ワッシャ/長穴ワッシャ

—形状選択タイプ— —フラットタイプ/インロータイプ—



●類似寸法は加工部品Cナビ <http://cp.misumi.jp/10-013/>

●CADデータフォルダ名: 34_Washers

金属ワッシャ RoHS

型式	材質	表面処理
KWSC	S45C	—
KWSB		四三酸化鉄皮膜
KWSM		無電解ニッケルメッキ
KWSS	SUS304	—

A $(D-V)/2 \geq 3$
 B $X \geq V/2 + 2$ $X \leq D/2 - 1$
 C $X \geq V + 4$ $X \leq D - 2$
 D $X \geq V + 2, V \leq D/2 - 4$ $X \leq D - V - 3$
 E $V \leq D/2 - 4$ $X \leq (D-V)/2 - 1.5$

型式	形状選択	D	V 指定 0.5mm単位	X 指定 0.1mm単位	T 指定 0.1mm単位	¥基準単価																			
						KWSC				KWSB				KWSM				KWSS							
KWSC KWSB KWSM KWSS	A B C D E	10.0~20.5 0.5mm単位	3~30	4.0~48.0	3.0~5.0	900	480	630	1,160	900	920	490	650	1,170	920	1,000	570	740	1,290	1,010	1,070	640	790	1,350	1,080
		5.1~10.0			1,070	540	700	1,220	960	1,080	570	720	1,250	990	1,190	640	800	1,350	1,100	1,280	760	910	1,460	1,190	
		3.0~5.0			1,160	580	720	1,260	990	1,170	600	750	1,260	1,010	1,240	660	810	1,360	1,080	1,350	760	910	1,480	1,200	
		5.1~10.0			1,340	670	810	1,340	1,080	1,350	690	830	1,350	1,100	1,450	740	890	1,450	1,170	1,590	920	1,050	1,610	1,330	
31~40 1mm単位	3.0~5.0	1,470	700	830	1,350	1,100	1,510	720	860	1,400	1,140	1,620	810	950	1,520	1,240	1,740	950	1,090	1,650	1,380				
5.1~10.0	1,660	790	910	1,440	1,190	1,690	810	950	1,470	1,220	1,810	910	1,040	1,600	1,330	1,980	1,100	1,210	1,790	1,520					
41~50 1mm単位	3.0~5.0	1,830	920	1,050	1,580	1,320	1,850	970	1,080	1,610	1,350	1,980	1,040	1,160	1,710	1,450	2,220	1,330	1,420	1,990	1,710				
5.1~10.0	2,120	1,000	1,120	1,650	1,400	2,150	1,060	1,170	1,680	1,430	2,280	1,130	1,240	1,800	1,520	2,560	1,450	1,530	2,110	1,840					

Order 注文例: 型式 - 形状 - D - V - X - T
KWSS - B - D12.0 - V5 - X5.0 - T3.0

Alteration 追加加工: 型式 - 形状 - D - V - T - (HH)
KWSS - A - D20 - V10 - T3 - HH

Alteration	Code	Spec.	¥/1Code
	HH	A形状に焼き入れします。 B硬度45~50HRC 指定方法 HH ●KWSB・KWSCのみ適用 ●熱処理による変形・歪みが生じる場合があります。	200

長穴ワッシャ RoHS

型式	材質	表面処理
WLM	S45C	無電解ニッケルメッキ
WLS	SUS304	—

フラットタイプ インロータイプ

フラットタイプ

型式	No.	D	T	K	W	適用ボルト	¥基準単価	
							WLM	WLS
WLM WLS	3	18	3	5	3.5	M3	200	240
	4	20		6	4.5	M4	200	250
	5	22		7	5.5	M5	240	290
	6	26		8	6.6	M6	290	350
	8	30		10	9	M8	340	410
	10	38		12	11	M10	650	740
	12	46		16	14	M12	730	820

インロータイプ

型式	No.	D	D1	T	K	W	適用ボルト	¥基準単価	
								WLHM	WLHS
WLHM WLHS	4	20	14	3	6	4.5	M4	260	340
	5	22	16		7	5.5	M5	300	380
	6	26	18		8	6.6	M6	350	440
	8	30	22		10	9	M8	390	500
	10	38	28		12	11	M10	760	900
	12	46	36		16	14	M12	840	1,000

Order 注文例: 型式 WLM5

Delivery 出荷日: 在庫品 翌日出荷 P89

数量スライド価格 (●1円未満切り捨て) P89

数量	1~49	50~69	70~99	100~199
値引率	5%	10%	15%	—
基準単価	—	—	—	—

●表示数量超えはお見積り

THIN-WALLED COLLARS PIPE COLLARS SPACERS

薄肉金属カラー/パイプカラー/スペーサ



●類似寸法は加工部品Cナビ <http://cp.misumi.jp/10-013/>

●CADデータフォルダ名: 34_Washers

薄肉金属カラー RoHS

Type	材質	表面処理
TASC	SUS304	—

寸法: 3.0~10.0 ±0.05, 10.5~20.0 ±0.1

型式	Type	V	t	L 指定0.5mm単位	D	¥基準単価					
						t0.5	t1	L3.0~5.0	L5.5~10.0	L10.5~15.0	L15.5~20.0
TASC	1	0.5	1	3.0 20.0	2	3	300	310	330	340	
	2				2.5	3.5	300	320	330	350	
	3				3	4	300	320	340	350	
	2.5				3.5	4	340	360	380	390	
	3				4	5	340	360	380	390	
	3.5				4.5	5	340	360	380	400	
4	5	6	430	450	470	490					
5	6	7	430	450	470	490					

Order 注文例: 型式 TASC1 - t 0.5 - L 3.0

Delivery 出荷日: 3 日目発送

数量スライド価格 (●1円未満切り捨て) P89

数量	1~19	20~39	40~49	50~99	100~300
値引率	5%	10%	18%	20%	—
基準単価	—	—	—	—	—

●表示数量超えはWOSにてご確認ください。

パイプカラー RoHS

Type	材質	表面処理
SGP	SGP	—
SGPBB		四三酸化鉄皮膜
STPG	STPG370 (Sch40)	—
STPGB		四三酸化鉄皮膜
STPGH	STPG370 (Sch80)	—
STPGHB		四三酸化鉄皮膜

内径部には溶接継目があります。
●SGP・SGPBBのみ内側に0.5~1mmの盛り上がりがあります。

型式	No.	L 指定0.5mm単位	D	SGP SGPBB	STPG STPGB	STPGH STPGHB	¥基準単価																	
							L6~80	L80.5~130	L130.5~200	L6~80	L80.5~150	L150.5~200	L6~80	L80.5~150	L150.5~200	L6~80	L80.5~150	L150.5~200						
SGP SGPBB STPG STPGB STPGH STPGHB	6A	6.0~80.0	10.5	6.5	7.1	5.7	260	—	—	280	—	—	300	—	—	320	—	—	320	—	—	340	—	
	8A		13.8	9.2	9.4	7.8	270	—	—	290	—	—	300	—	—	320	—	—	320	—	—	350	—	
	10A		17.3	12.7	12.7	10.9	270	300	—	300	350	—	310	360	—	340	420	—	330	400	—	370	470	—
	15A		21.7	16.1	16.1	14.3	280	310	—	320	380	—	330	410	—	380	490	—	360	460	—	410	550	—
	20A		27.2	21.6	21.4	19.4	380	420	—	440	510	—	420	500	—	480	590	—	440	530	—	510	640	—
	25A		34.0	27.6	27.2	25.0	470	510	520	480	590	660	450	540	600	520	670	780	480	600	680	570	760	890
	32A		42.7	35.7	35.5	32.9	520	600	660	620	770	880	560	670	740	660	850	970	600	750	840	730	970	1,140
	40A		48.6	41.6	41.2	38.4	540	630	690	650	820	940	580	710	800	700	920	1,070	640	810	920	790	1,080	1,270

Order 注文例: 型式 SGP6A - L 45.0

Delivery 出荷日: 3 日目発送

数量スライド価格 (●1円未満切り捨て) P89

数量	1~19	20~29	30~49	50~99	100~300
値引率	5%	10%	18%	20%	—
基準単価	—	—	—	—	—

●表示数量超えはWOSにてご確認ください。

スペーサ RoHS

Type	材質	表面処理
SMKB	SPCC相当	三価クロメート(黒)

寸法: 3・4・5・8・10 ±0.05, 12・15・20 ±0.1, 30 ±0.15

巻き加工のため円形状が若干変形している場合があります。

型式	No.	L 選択	D	d	¥基準単価							
					L3~10	L12~20	L30					
SMKB	2	3	4	5	8	10	3	2	—	—		
	2.6	3	4	5	8	10	3.65	2.65	20	—		
	3	3	4	5	8	10	4	3	—	40		
	4	3	4	5	8	10	5.3	4.1	30	50	70	
	5	3	4	5	8	10	6.3	5.1	—	—	—	
	6	3	4	5	8	10	7.8	6.2	—	—	—	
	8	4	5	8	10	12	10	8.2	50	70	90	
	10	5	8	10	12	15	20	12.2	10.2	60	100	120

Order 注文例: 型式 SMKB2.6 - L 10

Delivery 出荷日: 在庫品 翌日出荷 P89

数量スライド価格 (●1円未満切り捨て) P89

数量	1~49	50~69	70~99	100~199
値引率	5%	10%	15%	—
基準単価	—	—	—	—

●表示数量超えはお見積り

34
ワッシャ
カラー
・
シム

CONCURRENT GRINDING SPACER 同時研磨スペーサ



CADデータフォルダ名: 34_Washers

Type	材質	表面処理	硬度
DWSSB	S45C	四三酸化鉄皮膜	—
DWSSM		無電解ニッケルメッキ	
DWSSS	SUS304	—	55HRC~
DWSSKB	SKS3	四三酸化鉄皮膜	
DWSSKM		無電解ニッケルメッキ	

※D=16以下 C0.1~0.2
D=20以上 C0.5以下

①同時加工しますので、一回のご注文分のL寸法のバラツキは±5μ以内です。
②2個以上ご注文ください。

型式	D 0.5mm単位	V 0.5mm単位 (V寸3以上)	L		同時研磨 最大個数	¥基準単価				
			加工条件	0.1mm単位		DWSSB	DWSSM	DWSSS	DWSSKB	DWSSKM
DWSSB DWSSM DWSSS DWSSKB DWSSKM	4.0~10.0	0 2 2.6 3.0~8.0	L≤40⇒D-V≥2 40.1≤L≤50⇒D-V≥4	1.0~ 5.0	270	340	440	420	490	
				5.1~ 10.0	310	410	510	450	530	
				10.1~ 25.0	340	450	550	490	590	
	10.5~15.5	0 2 2.6 3.0~13.5	L≤40⇒D-V≥2 40.1≤L≤80⇒D-V≥4 80.1≤L≤100⇒D-V≥6	25.1~ 40.0	370	490	600	620	720	
				40.1~ 50.0	410	530	700	690	800	
				1.0~ 5.0	310	400	480	470	560	
				5.1~ 10.0	380	480	590	530	630	
				10.1~ 25.0	450	550	690	600	710	
				25.1~ 40.0	500	600	800	680	800	
	16.0~20.0	0 2 2.6 3.0~18.0	L≤40⇒D-V≥2 40.1≤L≤80⇒D-V≥4 80.1≤L≤100⇒D-V≥6	40.1~ 55.0	650	750	950	780	900	
				55.1~ 70.0	800	900	1,050	930	1,050	
				70.1~ 85.0	900	1,000	1,150	1,040	1,160	
85.1~ 100.0				1,050	1,150	1,250	1,160	1,290		
1.0~ 20.0				420	510	600	580	690		
20.1~ 30.0				490	600	690	690	800		
20.5~30.0	0 2 2.6 3.0~28.0	L≤50⇒D-V≥2 50.1≤L≤100⇒D-V≥6	30.1~ 40.0	600	700	790	760	880		
			40.1~ 50.0	700	800	890	830	950		
			50.1~ 60.0	800	900	990	920	1,030		
			60.1~ 70.0	850	950	1,020	1,010	1,130		
			70.1~ 80.0	900	1,000	1,090	1,100	1,220		
			80.1~ 90.0	950	1,050	1,160	1,200	1,330		
30.5~39.5	0 2 2.6 3.0~37.5	L≤50⇒D-V≥2 50.1≤L≤100⇒D-V≥6	90.1~ 100.0	1,100	1,200	1,290	1,310	1,450		
			1.0~ 20.0	520	580	750	720	830		
			20.1~ 30.0	600	700	830	780	900		
			30.1~ 40.0	700	800	900	860	970		
			40.1~ 50.0	800	900	1,090	940	1,060		
			50.1~ 60.0	850	950	1,200	1,020	1,150		
40.0~50.0	0 2 2.6 3.0~48.0	L≤50⇒D-V≥2 50.1≤L≤100⇒D-V≥6	60.1~ 70.0	900	1,000	1,350	1,110	1,240		
			70.1~ 80.0	950	1,050	1,400	1,210	1,340		
			80.1~ 90.0	1,000	1,100	1,800	1,310	1,450		
			90.1~ 100.0	1,150	1,250	2,000	1,410	1,560		
			1.0~ 20.0	650	800	1,000	—	—		
			20.1~ 30.0	760	860	1,400	—	—		

SHOULDER SPACER 段付スペーサ



CADデータフォルダ名: 34_Washers

Type	L寸公差	材質	表面処理
DCLB	0 -0.1	S45C	四三酸化鉄皮膜
DCLM		無電解ニッケルメッキ	
DCLS	+0.1 0	SUS304	—
MCLB		S45C	四三酸化鉄皮膜
MCLM		無電解ニッケルメッキ	
MCLS	SUS304	—	

①同時加工しますので、一回のご注文分のL寸法のバラツキは±5μ以内です。
②2個以上ご注文ください。

型式	Dh7 0.5mm単位	Vh7 0.5mm単位	H 0.5mm単位	T 0.1mm単位	L 0.1mm単位	L寸公差 -0.1~0			L寸公差 0~+0.1		
						DCLB	DCLM	DCLS	MCLB	MCLM	MCLS
L寸公差 0~-0.1 DCLB DCLM DCLS	5.0~10.0	2.0~8.0 (V≤D-2)	7.0~16.0 (D+2≤H≤D+6)	1.0~20.0	1.0~ 5.0	670	680	980	670	680	980
					5.1~ 10.0	700	710	1,000	700	710	1,000
					10.1~ 25.0	800	820	1,150	800	820	1,150
L寸公差 +0.1~0 MCLB MCLM MCLS	10.5~20.0	2.0~18.0 (V≤D-2)	12.5~26.0 (D+2≤H≤D+6)	1.0~20.0	25.1~ 40.0	1,030	1,150	1,420	1,030	1,150	1,420
					40.1~ 50.0	1,150	1,260	1,550	1,150	1,260	1,550
					1.0~ 5.0	890	930	1,000	890	930	1,000
					5.1~ 10.0	920	1,030	1,230	920	1,030	1,230
					10.1~ 25.0	1,170	1,230	1,300	1,170	1,230	1,300
					25.1~ 40.0	1,500	1,600	1,700	1,500	1,600	1,700
L寸公差 +0.1~0 MCLB MCLM MCLS	20.5~30.0	2.0~28.0 (V≤D-2)	22.5~40.0 (D+2≤H≤D+10)	1.0~20.0	40.1~ 50.0	1,770	1,890	2,080	1,770	1,890	2,080
					1.0~ 20.0	1,190	1,240	1,600	1,190	1,240	1,600
					20.1~ 30.0	1,600	1,650	1,700	1,600	1,650	1,700
					30.1~ 40.0	2,000	2,050	2,300	2,000	2,050	2,300
					40.1~ 50.0	2,300	2,300	2,500	2,300	2,300	2,500
					1.0~ 20.0	1,450	1,560	2,290	1,450	1,560	2,290
L寸公差 +0.1~0 MCLB MCLM MCLS	30.5~40.0	6.0~36.0 (V≤D-4)	32.5~50.0 (D+2≤H≤D+10)	1.0~20.0	20.1~ 30.0	2,900	3,400	3,800	2,900	3,400	3,800
					1.0~ 20.0	1,840	1,990	2,780	1,840	1,990	2,780
					20.1~ 30.0	2,400	2,800	3,030	2,400	2,800	3,030
					30.1~ 40.0	3,000	3,500	4,000	3,000	3,500	4,000
					40.1~ 50.0	3,800	4,000	5,000	3,800	4,000	5,000
					1.0~ 20.0	1,840	1,990	2,780	1,840	1,990	2,780

①共通加工条件 ②L+T≤V×8 ③V≥8かつL+T≥V×4の場合、中逃しが付きまます。

Order 注文例

型式 - D - V - H - T - L

DCLS - D25.5 - V12.5 - H33.5 - T10.7 - L40.2

Delivery 出荷日

3 日目発送

ストーク A 200円/1本 P.90

①同一サイズ3本以上は一律540円
②焼入品はストーク不可

Price 価格

数量スライド価格 (①1円未満切り捨て) P.89

数量	1~9	10~19	20~29	30~49	50~100
値引率	基準単価	5%	10%	15%	18%
出荷日	通常 +5日				

③表示数量超えはWOSにてご確認ください。

Order 注文例

型式 - D - V - L

DWSSS - D35.5 - V12.5 - L58.4

Delivery 出荷日

3 日目発送

ストーク A 200円/1本 P.90

①同一サイズ3本以上は一律540円
②焼入品はストーク不可

Price 価格

●D4~15.5

数量スライド価格 (①1円未満切り捨て) P.89

数量	2~9	10~39	40~69	70~100
値引率	基準単価	5%	10%	15%

③表示数量超えはWOSにてご確認ください。

●D16~30

数量スライド価格 (①1円未満切り捨て) P.89

数量	2~9	10~29	30~39	40~50
値引率	基準単価	5%	10%	15%

③表示数量超えはWOSにてご確認ください。

●D30.5~50

数量スライド価格 (①1円未満切り捨て) P.89

数量	2~4	5~9	10~14	15~20
値引率	基準単価	5%	10%	15%

③表示数量超えはWOSにてご確認ください。
④2個以上ご注文ください。

34
カラー・シム
ワッシャー



RoHS

並級	精密級	材質	表面処理
FNCL	FAC	SS400	—
FNCLC	FACS	S45C	—
FNCLB	FABSC		四三酸化鉄皮膜
FNCLM	FAMSC		無電解ニッケルメッキ
FNCLR	FARSC		低温黒色クロムメッキ
FNCLBB	—	黄銅(C3604)	—
FNCLA	FAASC	A2017	アルマイト(白色)
FNCLAB	—		アルマイト(黒色)
FNCLSS	FSASC	SUS304	—
FNCLSSR	FSASCR		低温黒色クロムメッキ

※D=16以下 C0.1~0.2
D=16.5以上 C0.5以下

●焼入品はP.119

並級

精密級

型式	V 指定0.5mm単位 (寸3以上)	D	L 指定0.1mm単位	¥基準単価								
				FNCL	FNCLC	FNCLB	FNCLM	FNCLR	FNCLBB	FNCLA FNCLAB	FNCLSS	FNCLSSR
FNCL FNCLC FNCLB FNCLM FNCLR FNCLBB FNCLA FNCLAB FNCLSS FNCLSSR	4.0~10.0 (0.5mm単位)	10.0~25.0	10.0~25.0	280	280	320	410	410	340	350	510	620
			25.1~50.0	360	370	420	510	510	540	470	680	810
			50.1~75.0	530	540	600	700	710	640	650	970	1,120
	10.5~20.0 (0.5mm単位)	10.0~25.0	10.0~25.0	360	370	410	510	500	450	450	660	730
			25.1~50.0	520	530	590	700	760	640	640	950	1,090
			50.1~75.0	720	730	800	930	1,030	900	900	1,320	1,580
	21~30 (1mm単位)	10.0~25.0	10.0~25.0	360	370	420	520	590	690	470	670	870
			25.1~50.0	550	560	620	730	900	1,250	680	1,010	1,310
			50.1~75.0	730	740	820	950	1,270	1,720	900	1,330	1,810
	31~40 (1mm単位)	10.0~25.0	10.0~25.0	890	910	920	1,140	1,630	2,320	1,110	1,630	2,290
			25.1~50.0	650	660	720	840	1,010	1,030	800	1,400	1,500
			50.1~75.0	870	880	970	1,110	1,540	1,840	1,070	2,400	2,600
41~50 (1mm単位)	10.0~25.0	10.0~25.0	1,230	1,250	1,380	1,530	2,240	2,530	1,520	3,450	3,700	
		25.1~50.0	1,400	1,430	1,590	1,750	2,720	3,350	1,750	5,000	5,250	
		50.1~100.0	1,400	1,430	1,590	1,750	2,720	3,350	1,750	5,000	5,250	
51~60 (1mm単位)	10.0~25.0	10.0~25.0	660	670	740	870	1,190	1,570	810	1,450	1,680	
		25.1~50.0	870	880	980	1,120	1,840	2,650	1,080	2,480	2,690	
		50.1~75.0	1,280	1,290	1,440	1,600	2,760	3,940	1,580	3,570	3,830	
61~75 (1mm単位)	10.0~25.0	10.0~25.0	810	820	920	1,000	1,540	2,240	980	1,500	1,920	
		25.1~50.0	1,150	1,170	1,290	1,320	2,560	4,060	1,290	2,560	3,000	
		50.1~75.0	1,470	1,490	1,660	1,780	3,600	5,750	1,800	3,690	4,330	
76~80 (1mm単位)	10.0~25.0	10.0~25.0	1,770	1,790	1,990	2,190	4,520	7,080	2,180	5,260	5,150	
		25.1~50.0	1,440	1,450	1,930	1,950	3,060	4,360	1,420	1,840	2,860	
		50.1~75.0	2,090	2,110	2,560	2,560	4,860	6,700	1,880	2,950	4,530	
81~100 (1mm単位)	10.0~25.0	10.0~25.0	2,560	2,640	3,130	3,160	6,660	9,020	2,610	4,250	6,600	
		25.1~50.0	3,000	3,150	3,670	3,690	8,340	10,940	3,160	6,050	7,920	
		50.1~75.0	1,440	1,450	1,930	1,950	3,060	4,360	1,420	1,840	2,860	

●加工条件 *1*2*3 ●材質A2017の外径75mmを超え、全長が外径を超えるサイズのもの外国為替及び外国貿易法によって輸出規制されています。D>75かつL>75のサイズは規格廃止とさせていただきます。

Order 注文例 **型式** - V - D - L
FNCLB - V10.5 - D19.5 - L50.5

精密級

型式	V 指定0.5mm単位 (寸3以上)	D	L 指定0.1mm単位	¥基準単価							
				FAC	FACS	FABSC	FAMSC	FARSC	FAASC	FSASC	FSASCR
FAC FACS FABSC FAMSC FARSC FAASC FSASC FSASCR	4.0~10.0 (0.5mm単位)	10.0~25.0	10.0~25.0	400	420	450	650	480	470	750	810
			25.1~50.0	530	560	590	820	620	630	930	1,070
			50.1~75.0	760	810	850	1,120	860	900	1,360	1,510
	10.5~20.0 (0.5mm単位)	10.0~25.0	10.0~25.0	1,040	1,100	1,150	1,470	1,150	1,230	1,850	2,030
			25.1~50.0	460	490	530	720	550	620	880	940
			50.1~75.0	670	720	750	990	830	920	1,230	1,390
	21~30 (1mm単位)	10.0~25.0	10.0~25.0	930	980	1,020	1,310	1,210	1,190	1,650	2,000
			25.1~50.0	1,120	1,190	1,250	1,580	1,470	1,530	1,880	2,430
			50.1~75.0	470	500	530	730	680	630	900	1,080
	31~40 (1mm単位)	10.0~25.0	10.0~25.0	710	750	780	1,040	1,040	940	1,250	1,640
			25.1~50.0	940	990	1,040	1,320	1,580	1,530	2,590	2,790
			50.1~75.0	1,340	1,410	1,480	1,840	2,300	2,160	3,650	3,900
41~50 (1mm単位)	10.0~25.0	10.0~25.0	1,530	1,620	1,710	2,100	2,800	2,480	5,210	5,460	
		25.1~50.0	720	760	800	1,040	1,300	1,170	1,630	1,940	
		50.1~75.0	960	1,010	1,050	1,330	2,010	1,530	2,670	2,860	
51~60 (1mm単位)	10.0~25.0	10.0~25.0	1,390	1,470	1,540	1,910	2,990	2,180	3,770	4,230	
		25.1~50.0	1,600	1,690	1,780	2,190	3,730	2,600	5,340	5,600	
		50.1~75.0	890	940	990	1,200	1,680	1,210	1,680	2,220	
61~80 (1mm単位)	10.0~25.0	10.0~25.0	2,120	2,200	2,290	2,620	4,910	2,730	5,470	5,940	
		25.1~50.0	2,910	2,560	3,060	3,300	5,440	—	—	—	
		50.1~75.0	3,570	3,150	3,660	3,930	7,420	—	—	—	
81~100 (1mm単位)	10.0~25.0	10.0~25.0	4,170	3,680	4,210	4,510	9,280	—	—	—	
		25.1~50.0	2,450	2,160	2,690	2,930	4,460	—	—	—	
		50.1~75.0	3,230	2,850	3,120	3,660	7,220	—	—	—	
75.1~100.0	10.0~25.0	10.0~25.0	3,960	3,490	4,060	4,360	10,000	—	—	—	
		25.1~50.0	4,620	4,070	4,660	4,990	12,640	—	—	—	
		50.1~75.0	4,620	4,070	4,660	4,990	12,640	—	—	—	

●加工条件 *1*2*3 ●価格表記の無いサイズは規格にありません。

Order 注文例 **型式** - V - D - L
FAMSC - V10.5 - D19.5 - L50.5

Price 価格 **数量スライド価格** (●1円未満切り捨て) P89
数量 1~9 10~19 20~49 50~99 100~200
単価率 基準単価 5% 10% 15% 18%
出荷日 通常 +4日

Delivery 出荷日 **3** 日目発送 ●材質 SS400・S45C・SUS304・黄銅 ●材質 A2017・低温黒色クロムメッキ
●ストーク A 200円/1本 ●ストーク B 200円/1本 ●P90 ●ストーク対応なし

Alteration 追加加工 **型式** - V - D - L - (VKC・DKC・HKC) ●材質 SS400・S45C・SUS304 ●材質 A2017・低温黒色クロムメッキ
FNCLB - V10.5 - D45 - L70.5 - VKC ●ストーク不可 ●ストーク不可

Alteration	Code	Spec.	¥/1Code	Alteration	Code	Spec.	¥/1Code
内径公差変更	VKC	内径の公差をH7に変更します。 指定方法 VKC 加工条件 ●V≥8でL≥V×5の場合 は下記の中選がしが付きます。 H7有効長	400	外径公差変更	DKC g6 h7	外径の公差をg6もしくはh7 に変更します。 指定方法 DKC・HKC 加工条件 ●D≥6 ●FNCLAB不可	500

Alterations	Code	Spec.	¥/1Code
C面取り追加加工 (片側1ヶ所 両側)	CC・WCC	C面を追加加工します。 指定方法 CC1.5 WCC2.5	100 200
テーパ追加加工 (片側1ヶ所 両側)	AC・WAC	テーパを追加加工します。 指定方法 AC3.5-Q60 WAC5.0-Q30	200 400
タップ穴追加加工	VM (並目) VMA (細目)	タップ(貫通)を追加加工します。 指定方法 VM VMAに替えて指定 例: FNCL-VMA4-D10-L18 ●タップ径と全長(L)の加工限界は下表。 タップ径≤D/2	300
止めネジ穴追加加工 (1ヶ所 2ヶ所)	MC・WMC	D部にタップ(並目)を追加加工します。 指定方法 MC3 WMC5	150 200 300
スリ割り追加加工	SLC	スリットを追加加工します。 指定方法 SLC	300

金属カラー

一並級/精密級 内外径公差選択・寸法フリー指定タイプ

類似寸法は加工部品Cナビ <http://cp.misumi.jp/10-013/>

CADデータフォルダ名: 34_Washers

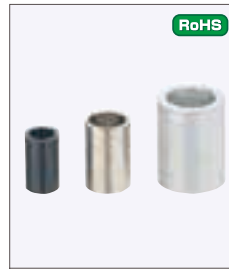

型式	材質	表面処理
並級 精密級	S45C	—
SNCC SNMC SNCB SNMB SNCM SNMM SNCS SNMS	SUS304	四三酸化鉄皮膜 無電解ニッケルメッキ

D	D公差選択			
	G	H	N	X
5.0~8.5	—	—	—	—
9.0~10.0	-0.005 -0.014	0 -0.015	—	—
10.5~18.0	-0.006 -0.017	0 -0.018	-0.1 -0.3	0 -0.2
18.5~30	-0.007 -0.020	0 -0.021	—	—
31~50	-0.009 -0.025	0 -0.025	—	—
51~60	-0.010 -0.029	0 -0.030	—	—

内外径公差価格番号表		
D(外径)	V(内径)	価格番号
G	H	②
	N	①
	X	①
H	H	②
	N	①
	X	①
N	H	①
	N	③
	X	③
X	H	①
	N	③
	X	③

・価格表の見方
例>材質S45C、外径g6、内径H7、L公差±0.01を注文する場合
型番: SNMC-GH-V4.0-D10.0-L10.0
1.内外径公差価格番号表を確認します。(GHは価格番号②)
2.精密級の価格表から、内外径公差価格番号②の欄を参照します。
3.D・L寸法より、価格1,290円

V	V公差選択		
	H7	N	X
3.0	+0.010 0	—	—
3.5~6.0	+0.012 0	—	—
6.5~10.0	+0.015 0	—	—
10.5~18.0	+0.018 0	+0.3 +0.1	+0.2 0
18.5~30.0	+0.021 0	—	—
30.5~50.0	+0.025 0	—	—
50.5~58.0	+0.030 0	—	—

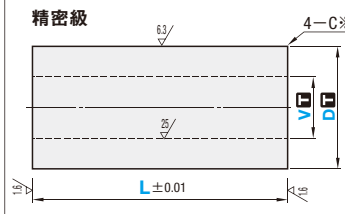
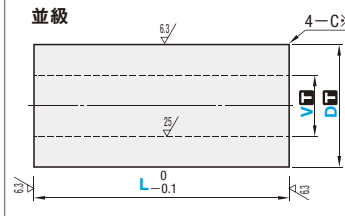

※D=16以下 C0.1~0.2
D=16.5以上 C0.5以下

型式	D公差選択	V公差選択	V指定0.5mm単位	D	L指定0.1mm単位	¥基準単価												
						SNCC			SNCB			SNCM			SNCS			
						公差①	公差②	公差③	公差①	公差②	公差③	公差①	公差②	公差③	公差①	公差②	公差③	
SNCC SNCB SNCM SNCS	G H N X	H N X	3.0~58.0 (V≤D-2) 下記参照	5.0~10.0 0.5mm単位	10.0~25.0	630	1,050	280	670	1,070	830	1,280	410	830	1,230	510		
					25.1~50.0	720	1,120	370	750	1,150	420	940	1,370	520	980	1,360	680	
					50.1~64.0	860	1,250	540	910	1,300	600	1,120	1,540	700	1,230	1,590	970	
					10.5~20.0 0.5mm単位	10.0~25.0	710	1,120	370	740	1,140	410	930	1,370	510	960	1,340	660
					25.1~50.0	850	1,240	530	900	1,290	590	1,120	1,530	700	1,210	1,580	950	
					50.1~75.0	1,020	1,400	730	1,080	1,460	800	1,330	1,740	930	1,530	1,870	1,320	
				21~30 1mm単位	10.0~25.0	720	1,120	370	750	1,150	420	940	1,370	520	980	1,360	670	
					25.1~50.0	870	1,260	560	920	1,310	620	1,140	1,560	730	1,250	1,620	1,010	
					50.1~75.0	1,030	1,410	740	1,100	1,470	820	1,350	1,750	950	1,530	1,870	1,330	
					75.1~100.0	1,170	1,540	910	1,250	1,620	920	1,530	1,920	1,140	1,800	2,110	1,630	
					31~40 1mm単位	10.0~25.0	960	1,340	660	1,020	1,400	720	1,250	1,660	840	1,670	2,080	1,400
					25.1~50.0	1,150	1,520	880	1,230	1,590	970	1,500	1,900	1,110	2,660	3,140	2,400	
				41~50 1mm単位	10.0~25.0	1,470	1,810	1,250	1,580	1,910	1,380	1,910	2,280	1,530	3,570	3,990	3,450	
					25.1~50.0	1,620	1,950	1,430	1,750	2,080	1,590	2,110	2,470	1,750	5,040	5,540	5,000	
					50.1~75.0	1,750	2,100	1,540	1,880	2,230	1,690	2,230	2,590	1,860	5,350	5,850	5,310	
					75.1~100.0	1,900	2,250	1,680	2,020	2,370	1,830	2,370	2,730	2,040	5,660	6,160	5,620	
					51~60 1mm単位	10.0~25.0	1,100	1,470	820	1,180	1,540	920	1,400	1,800	1,000	1,750	2,140	1,500
						25.1~50.0	1,400	1,750	1,170	1,510	1,850	1,290	1,710	2,090	1,320	2,780	3,240	2,560
				50.1~75.0		1,680	2,000	1,490	1,810	2,140	1,660	2,140	2,480	1,780	3,770	4,160	3,690	
				75.1~100.0		1,930	2,240	1,790	2,100	2,390	1,990	2,540	2,850	2,190	5,300	5,800	5,260	

◆D・V公差にGまたはHを選択した場合は、D≥9の適用となります。 ◆Vと全長の加工限界
またその場合、Vの指定範囲は下表となります。 ◆D・V公差にHを選択し、V≥8でL≥V×4のとき中逃しが付きます。

D	V
9~30	D-V≥6
31~60	D-V≥12

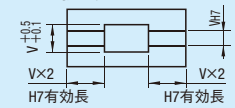

Order注文例

型式 - 公差選択 - V - D - L

SNCS - G H - V10.0 - D25 - L50.5

精密級

型式	D公差選択	V公差選択	V指定0.5mm単位	D	L指定0.1mm単位	¥基準単価												
						SNMC			SNMB			SNMM			SNMS			
						公差①	公差②	公差③	公差①	公差②	公差③	公差①	公差②	公差③	公差①	公差②	公差③	
SNMC SNMB SNMM SNMS	G H N X	H N X	3.0~58.0 (V≤D-2) 下記参照	5.0~10.0 0.5mm単位	10.0~25.0	790	1,290	450	820	1,320	500	900	1,400	680	1,020	1,520	750	
					25.1~50.0	910	1,410	590	960	1,450	650	1,040	1,530	860	1,240	1,740	930	
					50.1~64.0	1,130	1,630	850	1,190	1,680	940	1,270	1,760	1,170	1,600	2,100	1,360	
					10.5~20.0 0.5mm単位	10.0~25.0	840	1,340	520	870	1,370	580	960	1,460	760	1,130	1,630	880
					25.1~50.0	1,020	1,530	750	1,080	1,580	830	1,170	1,670	1,020	1,460	1,950	1,230	
					50.1~75.0	1,250	1,750	1,030	1,320	1,810	1,140	1,420	1,920	1,340	1,870	2,360	1,650	
				21~30 1mm単位	10.0~25.0	850	1,340	530	880	1,380	590	960	1,470	760	1,150	1,640	900	
					25.1~50.0	1,060	1,550	790	1,110	1,610	870	1,210	1,700	1,090	1,510	2,010	1,250	
					50.1~75.0	1,270	1,760	1,050	1,340	1,840	1,150	1,450	1,940	1,370	1,870	2,370	1,690	
					75.1~100.0	1,460	1,960	1,280	1,550	2,040	1,420	1,660	2,150	1,630	2,210	2,710	2,010	
					31~40 1mm単位	10.0~25.0	1,020	1,530	790	1,090	1,580	860	1,190	1,680	1,060	1,920	2,550	1,580
					25.1~50.0	1,240	1,740	1,050	1,320	1,810	1,160	1,440	1,930	1,350	3,020	3,830	2,590	
				41~50 1mm単位	10.0~25.0	1,030	1,530	800	1,100	1,590	890	1,210	1,700	1,110	1,960	2,590	1,630	
					25.1~50.0	1,240	1,740	1,070	1,330	1,820	1,180	1,440	1,930	1,430	3,090	3,910	2,670	
					50.1~75.0	1,460	1,960	1,280	1,550	2,040	1,420	1,660	2,150	1,630	2,920	3,740	2,770	
					75.1~100.0	1,760	2,260	1,710	1,900	2,400	1,810	2,040	2,540	2,130	5,730	6,840	5,210	
					51~60 1mm単位	10.0~25.0	1,190	1,680	990	1,270	1,760	1,090	1,420	1,920	1,370	2,100	2,760	1,680
						25.1~50.0	1,510	2,010	1,340	1,620	2,120	1,450	1,750	2,210	1,670	3,150	3,930	2,750
				50.1~75.0		1,820	2,320	1,790	1,970	2,460	1,900	2,110	2,560	2,130	4,340	5,130	3,890	
				75.1~100.0		2,120	2,610	2,090	2,290	2,780	2,280	2,450	2,950	2,520	6,010	7,030	5,470	

◆D・V公差にGまたはHを選択した場合は、D≥9の適用となります。 ◆Vと全長の加工限界
またその場合、Vの指定範囲は下表となります。 ◆D・V公差にHを選択し、V≥8でL≥V×4のとき中逃しが付きます。

D	V
9~30	D-V≥6
31~60	D-V≥12

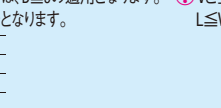

Order注文例

型式 - 公差選択 - V - D - L

SNMS - G H - V10.0 - D25 - L50.5

Price価格

数量スライド価格 (1円未満切り捨て) P89

数量	1~9	10~19	20~29	30~49	50~100
値引率	—	5%	10%	15%	18%
出荷日	通常				+3日

◆表示数量超えはWOSにてご確認ください。

Delivery出荷日

3 日発送

ストーク A 200円/1本

出荷日 +3 日目出荷

数量 50~100

◆ストーク対応なし

Alteration追加加工

型式 - 公差選択 - V - D - L

SNCS - G H - V10.0 - D25 - L50.0 - LCB

◆並級 (LCB・LCC・LCD・LCE) ◆精密級 (LSB・LSC・LSD・LSE)

並級 L 公差変更	Alterations Code	マイナス公差変更	プラス公差変更	ゼロ・マイナス公差変更	ゼロ・プラス公差変更
		LCB	LCC	LCD	LCE
		L公差(L)を変更 -0.1 L -0.2	L公差(L)を変更 +0.3 L +0.1	L公差(L)を変更 0 L -0.2	L公差(L)を変更 +0.2 L 0
		指定方法 LCB	指定方法 LCC	指定方法 LCD	指定方法 LCE
	¥/1Code	80	80	80	80

精密級 L 公差変更	Alterations Code	マイナス公差変更	プラス公差変更	ゼロ・マイナス公差変更	ゼロ・プラス公差変更
		LSB	LSC	LSD	LSE
		L公差(L)を変更 -0.01 L -0.03	L公差(L)を変更 +0.03 L +0.01	L公差(L)を変更 0 L -0.02	L公差(L)を変更 +0.02 L 0
		指定方法 LSB	指定方法 LSC	指定方法 LSD	指定方法 LSE
	¥/1Code	100	100	100	100



類似寸法は加工部品Cナビ http://cp.misumi.jp/10-013/

CADデータフォルダ名: 34_Washers



Table with columns: Type (標準タイプ, フリー指定), 材質 (Material), 表面処理 (Surface Treatment), 硬度 (Hardness). Lists various types like FTCLS, FTCLC, FTCLMC, etc.

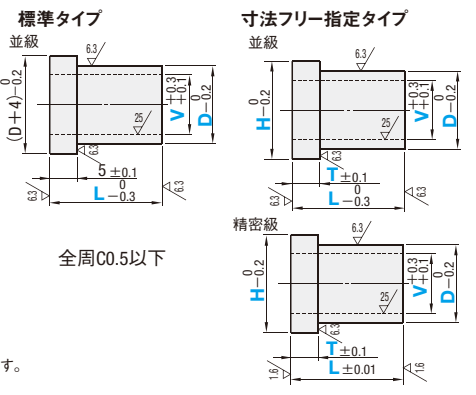

標準タイプ 並級

Table for standard type collars (並級). Columns: Type, V, D, H, T, L. Lists types like TCLB, TCLM, TCLA, TCLSS.

Table for standard type washers (並級). Columns: Type, V, D, H, T, L. Lists types like FTCLB, FTCLM, FTCLA, FTCLSS.

Table for dimension free specification type collars (精密級). Columns: Type, V, D, H, T, L. Lists types like FTCLMC, FTCLMB, FTCLMM, FTCLMSH.

Order example table for standard type collars.

Price table for standard type collars.

Order example table for standard type washers.

Price table for standard type washers.

寸法フリー指定タイプ 並級

Large table for dimension free specification type collars (並級). Columns: Type, V, D, H, T, L, FTCLS, FTCLC, FTCLB, FTCLM, FTCLBB, FTCLA, FTCLSS, FTCLCH, FTCLBH, FTCLMH, FTCLSK, FTCLSH.

加工条件 (D-V), (H-D), (T), (L) specifications and formulas.

Order example table for dimension free specification type collars.

Price table for dimension free specification type collars.

寸法フリー指定タイプ 精密級

Table for dimension free specification type washers (精密級). Columns: Type, V, D, H, T, L, FTCLMC, FTCLMB, FTCLMM, FTCLMSH.

加工条件 (D-V), (H-D), (T), (L) specifications and formulas.

Order example table for dimension free specification type washers.

Price table for dimension free specification type washers.

Delivery example table for dimension free specification type washers.

Alteration example table for dimension free specification type washers.

Alteration example table for dimension free specification type washers.

Alterations table showing Tolerance Changes (Tolerance Change, Plus Tolerance Change, Zero/Minus Tolerance Change, Zero/Plus Tolerance Change).

Alterations table showing Thickness Tolerance Change (Thickness Tolerance Change, Minus Tolerance Change, Plus Tolerance Change, Zero/Minus Tolerance Change, Zero/Plus Tolerance Change).

Alterations table showing Surface Processing, Tap Processing, Stop Thread Processing, Slit Processing, and Inner Diameter Tolerance Change.

34 カラー・シム ワッシャー

樹脂ワッシャ/カラー 特性と特長

■樹脂素材の特性

- ・ポリアセタール : 機械的強度に優れ、広く一般に使用されている材料です。白色と黒色の2色です。
- ・MCナイロン : ポリアセタールに比べて耐摩耗性に優れています。静電気対策に有効な導電性グレードもあります。
- ・ベークライト : 絶縁部品としてお使い頂けます。紙系タイプと共に、より強度がある布系もあります。
- ・フッ素樹脂 : 衝撃強さに優れ、科学的安定性、電気的特性が優れています。すべり特性にも優れ、回転部分に使われます。
- ・PEEK : 耐熱性・耐薬品性に優れています。また、高温下での機械的的特性も優れています。
- ・エポキシガラス : ベークライトと比較して高強度で耐熱・耐湿性に優れています。
- ・ポリカーボネイト : 透明樹脂の中では最高クラスの衝撃強度があり、耐熱性・耐寒性にも優れ、実用範囲は広いものです。
- ・ポリスライダ® : 摺動性、耐摩耗性に優れた材質です。摺動・回転部分に適しています。

■樹脂ワッシャ/カラーの特性・特長

項目	試験方法 (ASTM)	単位	材質										
			ポリアセタール	MCナイロン		ベークライト		フッ素樹脂 477化エチレン	PEEK ポリエーテル エーテルケトン	エポキシ ガラス	ポリカーボ ネイト		
				スタンダード	導電性グレード CDR2 CDR6		紙系					布系	
引張強さ	D638	MPa	61	96	68	74	113	97	13.7~34.3	98	309	59	
伸び	D638	%	40	30	10	7	2.6	2	200~400	20	4	60~120	
曲げ強さ	層に垂直 層に平行	D790	89	110	117	117	189	144	-	170	431	80.4	
							182	148					
曲げ弾性率	D790	MPa	2589	3530	4110	4020	9680	8650	550	4021	16300	2200	
圧縮強さ	層に垂直 層に平行	D695	103	95	98	93	135	116	11.8	119	266	73.5	
5%変形							132	115					
アイゾット衝撃値 (ノッチ付)	D256	J/m	74	50	35	35	-	-	160	77	-	740~980	
ロックウェル硬度	D785	R・Mスケール	R119 M78	R120	R119	R117	-	-	-	120	-	M60~70	
荷重たわみ 温度	0.45MPa 1.82MPa	D648	158	215		-	-	121	-	-	-	145	
			110	200	206	230~	55	155	230~	-			
使用雰囲気温度	-	°C	-45~95	-40~120		-50~100		-40~250	-50~250	-150~180	~110	-	
参考:破壊温度 ※炭化開始・崩壊・溶融温度	-	°C	165	222	215	215	-	-	327	340	-	-	
線膨張率	D696	10 ⁻⁵ /°C	9.0	9.0	8.0	7.5	-	-	9.9	5.0	1.55	6.0~7.0	
熱伝導率	D177	W/m・k	0.233	0.233	0.512	0.709	0.21	0.38	0.25	0.25	0.47	0.19	
誘電率	10 ⁶ Hz	D150	-	3.7	3.7	-	-	4.24	5.33	18.6	3.3	-	3.0
誘電正接	10 ⁶ Hz	D150	-	0.007	0.02	-	-	0.036	0.056	~2×10 ⁻⁴	3×10 ⁻³	-	0.0012
体積固有抵抗率	D257	Ω・cm	>10 ¹⁴	4.2×10 ¹⁵	10 ² ~10 ⁴	10 ⁴ ~10 ⁶	-	-	>10 ¹⁸	>10 ¹⁶	10 ¹¹ ~10 ¹²	>10 ¹⁷	
絶縁破壊強さ (貴層破壊電圧)	D149	kV/mm	20	20	-	-	29.5	18.6	19	19	23	15	
耐アーク性	D495	sec	-	-	-	-	-	-	>300	23	180	-	
比重	D792	-	1.41	1.16	1.2	1.23	1.4	1.4	2.14~2.2	1.32	1.8~1.85	1.2	
吸水率 (23°C水中×24h)	D570	%	0.22	0.8	-	-	0.5~1.3	1.6~1.8	<0.01	0.14	0.4	0.24	
ガラス繊維含有	-	-	-	-	-	-	-	-	-	-	含有	-	
食品衛生法	-	-	適合	適合*	適合*	-	-	-	適合	適合	-	-	
難燃性	UL94	-	HB	-	-	-	-	-	V-0	V-0	-	-	
耐薬品性	油	-	-	○	○	○	○	-	-	○	○	○	
	酸	-	-	△~×	×	×	×	-	-	○	○	△	
	アルカリ	-	-	○	○~△	○~△	○~△	-	-	○	○	×	
	有機溶剤	-	-	○	○	○	○	-	-	○	○	×	
	すべり特性	-	-	○	○	○	△	△	◎	○	△	△	
特徴	断熱性	-	-	△	△	△	△	○	○	○	△~○	○	
	絶縁性	-	-	○	○	-	-	○	○	○	◎	◎	
	耐摩耗性	-	-	△	△	△	×	×	○	○	×	×	
	寸法安定性	-	-	○	△	△	△	○	×	◎	○	○	
	切削性	-	-	◎	○	○	○	○	○	○	○	△	

- ◎: 非常によい ○: よい △: わるい ×: 非常にわるい
- *食品衛生法適合 (MCナイロン スタンダードは1.5hrs煮沸後、導電性グレードは2hrs煮沸後) 記載数値は代表値であり、保証値ではありません。
- 樹脂材料は吸水により寸法変化しますので長期保管は避けてください。(特に吸水率の高い材質ほど変形します)
- ポリカーボネイトの特性値はJIS試験での数値です。(参考としてください)
- ベークライトは時間の経過により色みが変わる場合がございますが、特性上の変化はございません。
- ポリスライダ®の特性はP.127をご覧ください。

■樹脂ワッシャ/カラーのラインアップ

形状 タイプ	材質	ポリアセタール		MCナイロン		ベークライト		フッ素樹脂	PEEK	エポキシ	ポリカーボ	ポリ	セラミクス	断熱材
		スタンダード	導電性グレード	紙系	布系	477化エチレン	ポリエーテル エーテルケトン	ガラス	ネット	スライダ®	セラミクス	断熱材		
主要サイズ		色	色	色	色	色	色	色	色	色	色	色	色	色
標準タイプ	P125	白色	黒色	青色	黒色	茶色	薄茶色	白色	灰色	緑色	透明	黒色	白色	白色
ノーズタイプ	P128	●	●	●	●	●	●	●	●	●	-	-	-	-
ツバ付タイプ	P128	●	●	●	●	●	●	●	●	●	-	-	-	-
ザグリ穴タイプ	P133	●	●	●	●	●	●	●	●	●	-	-	-	-
四角ワッシャ	P138	●	●	●	●	●	●	●	●	●	-	-	-	-
標準タイプ	P129	●	●	●	●	●	●	●	●	●	-	-	●	●
ツバ付タイプ	P131	●	●	●	●	●	●	●	●	●	-	-	●	●
ガイド付タイプ	P134	●	●	●	●	●	●	●	●	●	-	-	-	-

●規格あり ○規格なし

樹脂部品の設計について

樹脂は金属と違い、温度や湿度で変形したり寸法変化をしやすい材質です。設計の際は下記をご留意ください。

■寸法の変化

1度の温度変化で0.1mm程度寸法が変化する可能性があります。購入した部品を保管する場合は必ず常温(20度)で保管してください。特にMCナイロンは吸水性が高く、湿気や水分で寸法変化をしやすい材質です。寸法設計・保管には特にご注意ください。

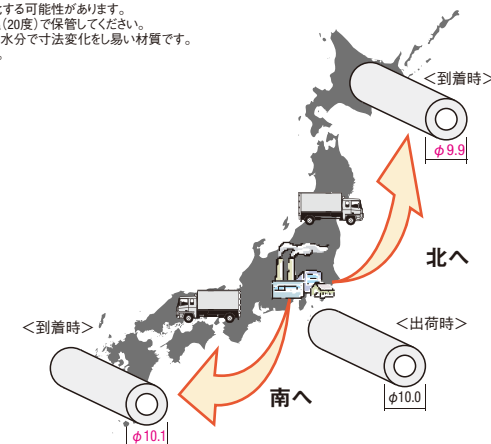

寸法が変化してしまった部品は常温にしばらく置いておくことで多少寸法が戻ります。

樹脂ワッシャ/樹脂ワッシャ パック販売

—標準タイプ/寸法フリー指定タイプ—



類似寸法は加工部品Cナビ <http://cp.misumi.jp/10-013/>

CADデータフォルダ名: 34_Washers

ご使用数が多い場合にはパック販売がお得です。

パック	Type		材質	色
	寸法選択タイプ	寸法フリー指定タイプ		
PACK-WSJJ	WSJJ	FWSJJ	ポリアセタール	白
-	WSJK	FWSJK	-	黒
PACK-WSJM	WSJM	FWSJM	MCナイロン スタンダードグレード	青
-	WSJW	FWSJW	-	アイボリー
-	WSJD	FWSJD	MCナイロン 導電性グレード	黒
-	WSJT	FWSJT	CDR2 CDR6	黒
-	WSJB	FWSJB	ペークライト	紙系 布系
-	WSJN	FWSJN	-	茶 うす茶
-	WSJF	FWSJF	フッ素樹脂	白
-	WSJP	FWSJP	PEEK	灰
-	WSJE	FWSJE	エポキシガラス	緑

材質特性 P.123

パック販売 1パック10コ入りです。

型式	V 選択	T 選択	PACK-WSJJ				PACK-WSJM			
			¥基準単価		¥スライド単価		¥基準単価		¥スライド単価	
Type	D		1~4パック	5~9	10~19	20~30	1~4パック	5~9	10~19	20~30
PACK-WSJJ PACK-WSJM	4	2	420	400	380	360	480	460	430	410
	5	2 3								
	6	2 3 4								
	8	3 4 5 6								
	10	3 4 5 6 8								
	12	4 5 6 8								
15	6 8 10 12	2 3	540	510	490	460	600	570	540	510
20	6 8 10 12	2 3 5	660	630	600	560	780	740	700	660

パック販売品は注文数量1で1パック納入されます。

31パック以上お見積りになります。

Order 注文例

● パック販売

型式 - V - T

PACK-WSJJ4 - 2 - 2

Delivery 出荷日

在庫品 翌日出荷 P.89

ご希望によりPM5:00迄、当日出荷受付致します。

寸法選択タイプ 価格表記の無いものは規格がありません。

型式	V 選択	T 選択	¥基準単価								
			WSJJ WSJK	WSJM WSJW	WSJD	WSJT	WSJB	WSJN	WSJF	WSJP	WSJE
Type	D										
WSJJ WSJK WSJM WSJW WSJD WSJT WSJB WSJN WSJF WSJP WSJE	4	2	70	80	180	170	60	110	300	460	270
	5	2 3									
	6	2 3 4									
	8	2 3 4 5 6									
	10	2 3 4 5 6 8									
	12	3 4 5 6 8 10									
	13	4 5 6 8 10									
	14	4 5 6 8 10									
	15	4 5 6 8 10 12									
	16	4 5 6 8 10 12									
	20	4 5 6 8 10 12 15 16									
	25	6 8 10 12 15 16 20									
	30	8 10 12 15 16 20 25									
	35	10 12 15 16 20 25									
	40	10 12 15 16 20 25 30									
50	10 12 15 16 20 25 30										
60	15 16 20 25 30										
			90	100	220	200	80	130	400	680	330
			100	110	250	230	90	140	540	870	440
			110	130	290	260	100	180	660	1,000	500
			130	150	340	300	120	180	800	1,310	600
			150	170	380	330	140	220	770	1,280	620
			170	180	400	350	160	250	990	1,570	820
			180	200	450	400	160	270	1,290	1,910	1,200
			210	220	490	440	190	360	1,670	2,340	1,550
			250	290	650	-	230	400	-	-	-

Order 注文例

型式 - V - T

WSJJ6 - 4 - 2

Price 価格

● WSJJ・WSJK・WSJM・WSJW

数量スライド価格 (1円未満切り捨て) P.89

数量	1~49	50~79	80~99	100~199	200~300	301以上
値引率	基準単価	5%	10%	15%	40%	出荷日・価格
出荷日	通常					+4日 共にお見積

301コ以上お見積りになります。

Delivery 出荷日

● 寸法選択タイプ

3 日目発送

ストーク A 200円/1本 P.90

同一サイズ3本以上は一律540円

大口 出荷日 +4 日目出荷 数量 200~300

ストーク対応なし

● WSJD・WSJT・WSJB・WSJN・WSJF・WSJP・WSJE

数量スライド価格 (1円未満切り捨て) P.89

数量	1~49	50~79	80~99	100~199	200~300	301以上
値引率	基準単価	5%	10%	15%	18%	出荷日・価格
出荷日	通常					+4日 共にお見積

301コ以上お見積りになります。

寸法フリー指定タイプ

価格表記の無いものは規格がありません。

型式	D	V	T	¥基準単価									
				FWSJJ FWSJK	FWSJM FWSJW	FWSJD	FWSJT	FWSJB	FWSJN	FWSJF	FWSJP	FWSJE	
		0.5mm単位 (V寸3以上)	0.5mm単位										
FWSJJ FWSJK FWSJM FWSJW FWSJD FWSJB FWSJN FWSJF FWSJP FWSJE	4.0~10 (0.5mm単位)	0	2.0	2.0~ 5.0	170	190	410	390	170	270	430	780	380
				5.5~10	240	280	540	520	190	290	560	1,000	500
	10.5~20 (0.5mm単位)	0	2.0	2.0~ 5.0	270	310	540	520	190	350	560	1,000	500
				5.5~10	360	370	600	570	200	380	630	1,140	580
	21~30 (1mm単位)	0	2.6	2.0~ 5.0	360	440	690	660	280	610	720	1,290	660
				5.5~10	510	570	830	790	310	670	870	1,500	830
	31~40 (1mm単位)	0	2.6	2.0~ 5.0	420	450	1,150	1,100	430	880	1,350	2,030	1,270
				5.5~10	570	620	1,560	1,490	590	1,030	1,840	2,440	1,640
	41~50 (1mm単位)	3.0~58.0 (V≤D-2)	2.6	2.0~ 5.0	480	510	1,280	1,220	500	990	2,330	2,700	2,090
				5.5~10	640	690	1,730	1,650	670	1,270	3,150	3,630	2,910
	51~60 (1mm単位)	58.5~90.0 (V≤D-6)	2.6	2.0~ 5.0	480	670	1,690	-	590	1,120	-	-	-
				5.5~10	810	900	2,250	-	840	1,290	-	-	-
61~80 (1mm単位)	0	2.6	2.0~ 5.0	730	850	2,140	-	750	1,370	-	-	-	
			5.5~10	1,020	1,210	3,020	-	1,060	1,780	-	-	-	
81~100 (1mm単位)	0	2.6	2.0~ 5.0	1,130	1,370	3,430	-	1,180	2,210	-	-	-	
			5.5~10	1,610	1,930	4,840	-	1,690	2,970	-	-	-	

Order 注文例

型式 - D - V - T

FWSJN - D10 - V5 - T5.5

Price 価格

● FWSJJ・FWSJK・FWSJM・FWSJW

数量スライド価格 (1円未満切り捨て) P.89

数量	1~19	20~49	50~99	100~199	200~300	301以上
値引率	基準単価	5%	10%	15%	30%	出荷日・価格
出荷日	通常					+4日 共にお見積

301コ以上お見積りになります。

Delivery 出荷日

● 寸法フリー指定タイプ

3 日目発送

ストーク A 200円/1本 P.90

同一サイズ3本以上は一律540円

大口 出荷日 +4 日目出荷 数量 200~300

ストーク対応なし

Alteration 追加加工

型式 - D - V - T - (VKC・TKC)

WSJJ6 - 4 - 2 - VKC

FWSJM - D10 - V4 - T2 - TKC

追加加工はWSJJ・WSJM・FWSJJ・FWSJMのみ適用となります。

Alterations	内径公差変更	厚み公差変更
Code	VKC	TKC
Spec.	内径公差を ± 0.1 に変更します。 指定方法 VKC ① D≤50の時、D-V≥6 ② 51≤D≤80の時、D-V≥10 ③ 81≤D≤100の時、D-V≥16	厚み公差を±0.05に変更します。 指定方法 TKC ① D≤50の時、D-V≥6 ② D≤80の時、D-V≥10 ③ D≤100の時、D-V≥16
¥/1Code	100	100

類似寸法は加工部品Cナビ <http://cp.misumi.jp/10-013/>

CADデータフォルダ名: 34_Washers



寸法選択タイプ表

寸法選択タイプ	寸法フリー指定タイプ	材質	色	
CLJHJ	FCLJHJ	ポリアセタール	白	
CLJHK	FCLJHK		黒	
CLJHM	FCLJHM	MCナイロン	青	
CLJHW	FCLJHW	スタンダードグレード	アイボリー	
CLJHD	FCLJHD	MCナイロン 導電性グレード	黒	
CLJHT	FCLJHT	導電性グレード	黒	
CLJHB	FCLJHB	ペークライト	紙系 布系	茶 薄茶
CLJHN	FCLJHN		白	
CLJHF	FCLJHF	フッ素樹脂	白	
CLJHP	FCLJHP	PEEK	灰	
CLJHE	FCLJHE	エポキシガラス	緑	

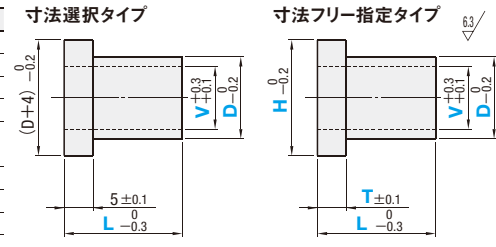

材質特性 P.123

寸法選択タイプ

Main specification table for resin collars, including columns for Type, V, D (選定), L (0.5mm unit), and various model codes (CLJHJ to CLJHE) with their corresponding prices.

寸法フリー指定タイプ

Table for dimension-free specification types, listing model codes (FCLJHJ to FCLJHE) and their prices for different dimensions (D, H, T, L).

加工条件 H-D≥2, D4-5<Lmax=50, L≤V×8, FCLJHT・FCLJHF・FCLJHP・FCLJHEはH≤50

価格表記の無いものは規格がありません。

Order 注文例: 型式 - V - D - H - T - L
FCLJHM - V15 - D21 - H26 - T6 - L50.5

Delivery 出荷日: 3 日目発送, ストック A 200円/1本, P.90

Price 価格表: 数量スライド価格 (P.89), 数量 1-9, 10-29, 30-49, 50-99, 100-200, 201以上.

大口 出荷日 +4 日目出荷, ストック対応なし

Alteration 追加加工: 寸法選択タイプ 型式 - D - L - (CC・SLC...etc.)
CLJHM15 - 35 - 75.5 - SLC

寸法フリー指定タイプ 型式 - V(VM・VMA) - D - H - T - L - (CC・SLC...etc.)
FCLJHT - VMA18 - D25 - H28 - T5 - L15 - MC3

材質: ペークライト・エポキシガラス・フッ素樹脂には適用できません。追加加工は、D10以上より適用となります。

Alterations table detailing processing options: C面取り追加加工 (片側1ヶ所 両側), タップ穴追加加工, 止めネジ穴追加加工 (1ヶ所 2ヶ所), スリ割り追加加工. Includes diagrams and specifications for each option.

Order 注文例: 型式 - D - L
CLJHM10 - 16 - 20.0

価格表記の無いものは規格がありません。

セラミックス ワッシャ/シート/カラー

●類似寸法は加工部品Cナビ <http://cp.misumi.jp/10-013/>

●CADデータフォルダ名: 34_Washers



Type	材質
ワッシャ	SCERAW CERAW
ツバ付カラー	CERAB CERAC
カラー	CERAC
シート	SWSCE

*セラミックス(CERAB)のD寸法はV寸に対して固定になります。

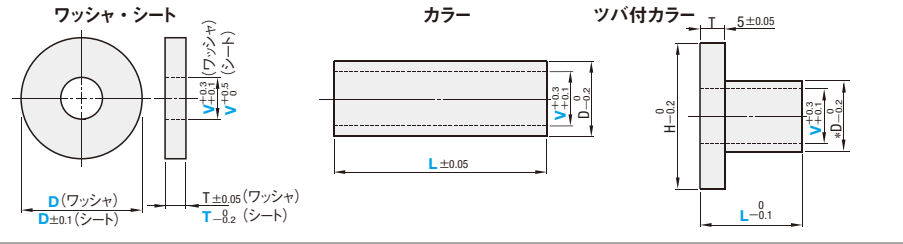

●位置決めピン用ブッシュセラミックスタンプ (P1442)、セラミックスロッド (P304)、セラミック円形プレート (P937) もご用意ございます。

ワッシャ (アルミナ92)

Type	D	V	T	¥基準単価
CERAW	10	3	3	300
	12	4		320
	15	5		330
	20	6		410
	25	8		440
	30	10		480
	35	12	5	1,050
	40	16		1,610
	45	20		1,680

ツバ付カラー (アルミナ92)

Type	V	L	H	D	¥基準単価
CERAB	3	8 10 15	10	6	400
	4		12	8	410
	5		15	10	440
	6		20	10	520
	8		25	12	640
	10		30	14	780
CERAC	12	15 20 25	35	20	1,610
	16		40	20	1,760
	20		45	25	2,070

カラー (アルミナ92)

Type	V	L	D	¥基準単価
CERAC	3	5~50	6	420 500
	4		8	750 830
	5		10	990 1,310
	6		10	1,310 1,640
	8		12	1,800 2,290
	10		14	2,290 2,450
	12	5~100	20	2,450 2,610 3,690 4,910
	16		20	2,610 2,930 4,150 5,530
	20		25	2,930 3,260 4,610 6,140

Order 注文例: CERAW10 - 3 - 5

Delivery 出荷日: 在庫品 翌日出荷 P89

Price 価格: ●ワッシャ(アルミナ92) ●数量スライド価格 (※1円未満切り捨て) P89

数量	1~9	10~19	20~49	50~99	100~200
値引率	5%	10%	10%	15%	15%

Order 注文例: CERAB6 - 10

Delivery 出荷日: 在庫品 翌日出荷 P89

Price 価格: ●ツバ付カラー(アルミナ92) ●数量スライド価格 (※1円未満切り捨て) P89

数量	1~9	10~19	20~49	50~100
値引率	5%	10%	10%	15%

Order 注文例: CERAC16 - 55

Delivery 出荷日: 5 日発送

Price 価格: ●カラー(アルミナ92) ●数量スライド価格 (※1円未満切り捨て) P89

数量	1~9	10~14	15~19	20~50
値引率	5%	10%	10%	15%

ワッシャ (アルミナ96)

Type	D	V	T	¥基準単価
SCERAW	10	3 4 5	3	300
	12	4 5 6		320
	15	5 6 8		330
	20	6 8		410

シート (セラミックファイバー)

Type	D	V	T	¥基準単価
SWSCE	8	3 4	1	140
	10	4 5 6		170
	12	4 5 6 8		200
	15	5 6 8 10		240
	20	6 8 10 12		290
	25	8 10 12 15		320
30	8 10 12 15 20	390		

Order 注文例: SCERAW10 - 5

Delivery 出荷日: 在庫品 翌日出荷 P89

Price 価格: ●ワッシャ(アルミナ96) ●数量スライド価格 (※1円未満切り捨て) P89

数量	1~9	10~19	20~49	50~100
値引率	5%	10%	10%	15%

Order 注文例: SWSCE10 - 4 - 1

Delivery 出荷日: 3 日発送

Price 価格: ●シート(セラミックファイバー) ●数量スライド価格 (※1円未満切り捨て) P89

数量	1~19	20~49	50~99	100~200
値引率	5%	10%	10%	15%

アルミナ92・96・セラミックファイバーの特性 (参考: 表中は素材のデータ値です。)

特性	物質名	アルミナ92	アルミナ96	セラミックファイバー
貫層破壊電圧	kV/mm	~10	10	-
体積抵抗率	Ω-cm	~10 ¹⁴	~10 ¹⁴	-
曲げ強さ	kN/cm ²	24~34	33	-
圧縮強さ	kN/cm ²	147~245	210	-
引張強さ	MPa	1000~1200	1500	0.6
膨張率	1/°C	8×10 ⁻⁶	7.6×10 ⁻⁶	-
熱伝導率	cal/cm ² ・sec・°C	3.6~5.0×10 ⁻²	5.0×10 ⁻²	1.7×10 ⁻⁴
耐熱性	°C	1000~1200	1500	1300
吸水率	%	0	0	-
比重	-	3.7	3.8	0.25
主材料	-	Al ₂ O ₃ (92%)	Al ₂ O ₃ (96%)	-

●非常に割れやすい素材のため、取り扱いにはご注意ください。

断熱材ワッシャ/カラー

●CADデータフォルダ名: 34_Washers



Type	材質
ワッシャ	DJW
カラー	DJC
ツバ付カラー	DJB

●断熱だけでなく絶縁にも優れた材質です。
●材質はP.1565のHIPLAと同じです。

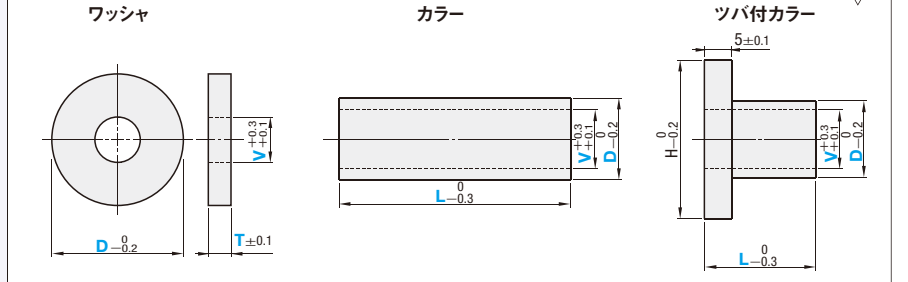

ワッシャ (断熱材)

Type	D	V	T	¥基準単価
DJW	10	3 4 5	3 5	490
	12	4 5 6	3 5	550
	16	5 6 8	3 5	630
	20	5 6 8	3 5	730
	25	5	5	840
		6 8 10	3 5	840

カラー (断熱材)

Type	D	V	L	¥基準単価
DJC	8	3 4 5	10	720 1,350
	10	4 5 6		840 1,650
	12	4 5 6 8		900 1,950
	16	5 6 8		1,320 3,450
	20	5 6 8 10		1,680 3,900

ツバ付カラー (断熱材)

Type	V	D	L	H	¥基準単価
DJB	3	8	10	12	1,920 - -
	4	8 10	10 15	14	2,160 2,400 -
	5	10 12	10 15 20	15	2,280 2,520 2,760
	6	10 12	10 15 20	20	2,880 3,120 3,600
	8	12	10 15 20	25	3,360 3,600 4,200
	10	20	10 15 20	30	4,200 4,680 5,400

Order 注文例: DJW10 - 3 - 5

Delivery 出荷日: 在庫品 翌日出荷 P89

Price 価格: ●ワッシャ(断熱材) ●数量スライド価格 (※1円未満切り捨て) P89

数量	1~9	10~14	15~19	20~50
値引率	5%	10%	10%	15%

Order 注文例: DJC8 - 3 - 10

Delivery 出荷日: 在庫品 翌日出荷 P89

Price 価格: ●カラー(断熱材) ●数量スライド価格 (※1円未満切り捨て) P89

数量	1~9	10~14	15~19	20~50
値引率	5%	10%	10%	15%

断熱材の特性 (数値は参考値であり保証値ではありません。)

機械的性質等			熱的・電気的性質等		
引張強さ	MPa	108	荷重たわみ温度 (1.82MPa)	°C	400~
伸び	%	0.7	線膨張率	1/°C	2.6~3.5×10 ⁻⁵ *2
曲げ強さ	層に垂直	MPa	145~130	熱伝導率	W/m・K (cal/cm ² ・sec・°C)
			17900	誘電率 (1M Hz)	0.24 (5.7×10 ⁻⁴)
曲げ弾性率	層に垂直	MPa	439~410	誘電正接 (1M Hz)	-
			98~90	体積抵抗率	Ω・cm
圧縮強さ	層に平行	MPa	98~90	絶縁破壊強さ (貫層破壊電圧)	kV/mm
アインツ衝撃値 (ノッチ付)	J/cm	2.9	耐アーク性	sec	345
ロックウェル硬度	R	R113	吸水率 (23°C水中×24h)	%	0.05
ガラス繊維含有	-	有	使用雰囲気温度	°C	~400
比重	-	2.0			

●*1 400°Cの雰囲気中温度でもMin値を保ちます。
●*2 2.6(常温~200°C) 3.5(常温~400°C)の値です。

●積層方向について
ワッシャとカラーでは積層方向が異なります(下図)。そのため機械的強度が積層方向により異なります。

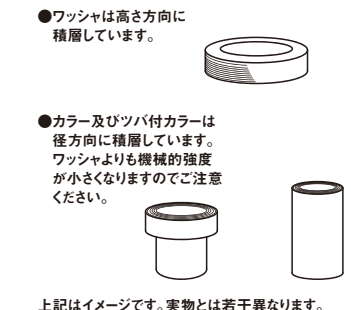

上記はイメージです。実物とは若干異なります。

34 ワッシャ/カラー/シート

類似寸法は加工部品Cナビ http://cp.misumi.jp/10-013/

CADデータフォルダ名: 34_Washers

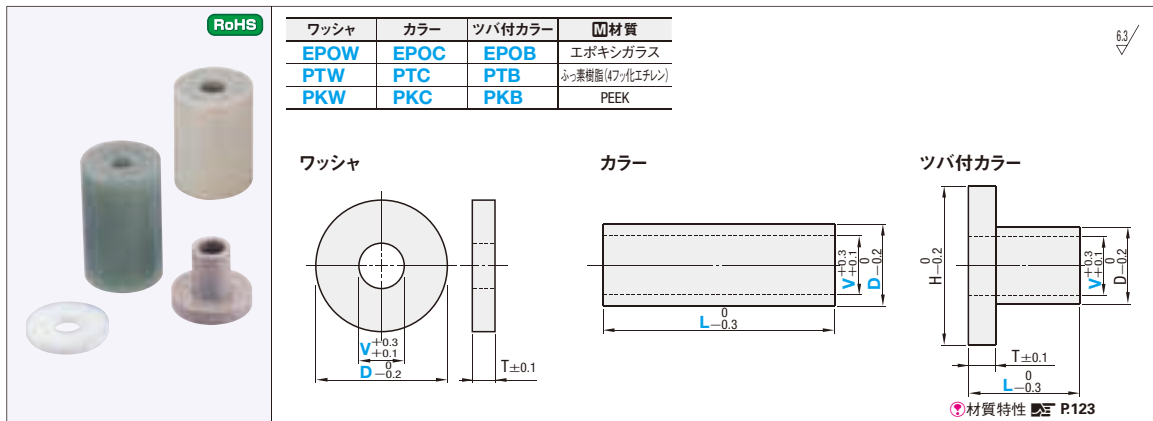

Table for Washers (ワッシャ) showing types (EPOW, PTW, PKW) and dimensions (D, V, T) with corresponding unit prices.

Table for Collars (カラー) showing types (EPOC, PTC, PKC) and dimensions (D, L) with corresponding unit prices.

加工条件 PTCのみL≤D×3

Table for Washers and Collars (ワッシャ/カラー) showing types (EPOC, PTC, PKC) and dimensions (V, L, H, D, T) with corresponding unit prices.

Table for Collars with Grooves (ツバ付カラー) showing types (EPOB, PTB, PKB) and dimensions (V, L, H, D, T) with corresponding unit prices.

Order and delivery information for washers and collars, including order examples, delivery options, and pricing details.

CADデータフォルダ名: 34_Washers

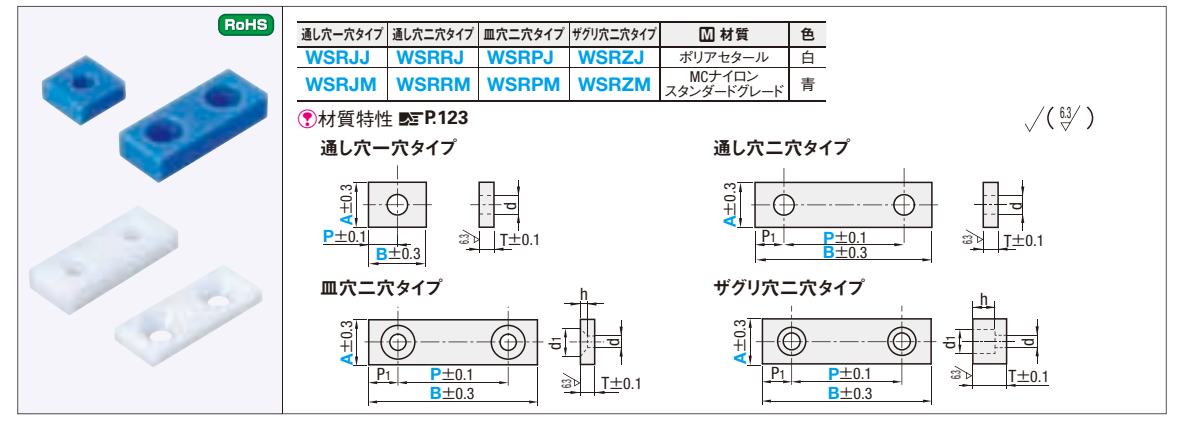

Table for Square Resin Washers (通し穴一穴タイプ) showing types (WSRJ, WSRJM) and dimensions (A, B, P, T, d) with corresponding unit prices.

Table for Square Resin Washers (通し穴二穴タイプ) showing types (WSRRJ, WSRRM) and dimensions (A, B, P, T, d, P1) with corresponding unit prices.

Table for Square Resin Washers (皿穴二穴タイプ) showing types (WSRPJ, WSRPM) and dimensions (A, B, P, T, d, d1, h, P1) with corresponding unit prices.

Table for Square Resin Washers (ザグリ穴二穴タイプ) showing types (WSRZJ, WSRZM) and dimensions (A, B, P, T, d, d1, h, P1) with corresponding unit prices.

Order and delivery information for square resin washers, including order examples, delivery options, and pricing details.

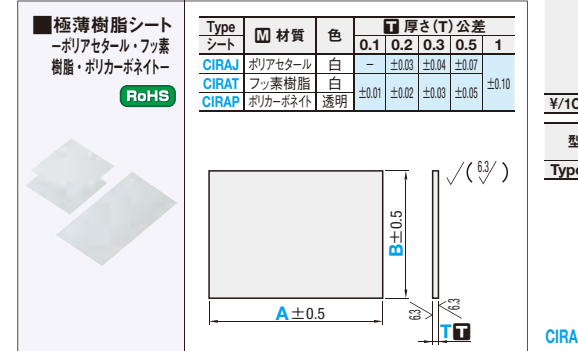

Order and delivery information for ultrathin resin sheets, including order examples, delivery options, and pricing details.

Technical drawing and application examples for square resin washers, showing long hole processing and work pushing.

Table for Ultrathin Resin Sheets (極薄樹脂シート) showing types (CIRAJ, CIRAT, CIRAP) and dimensions (A, B, T) with corresponding unit prices.

34 カラーワッシャ

類似寸法は加工部品Cナビ <http://cp.misumi.jp/10-013/> CADデータフォルダ名: 34_Washers

類似寸法は加工部品Cナビ <http://cp.misumi.jp/10-013/> CADデータフォルダ名: 34_Washers

■定型パック販売(30枚)・フリー指定タイプ

定型タイプ	フリー指定タイプ	材質	硬度	厚さ(T)公差							
				0.01	0.05	0.1	0.2	0.3	0.5	0.8	1.0
PCIMRS	CIMRSF	SUS304H	370~430HV	±0.003	±0.005	±0.02	±0.03	±0.035	±0.04	±0.05	±0.08
PCIMRB	CIMRBF	黄銅(C2801P又はC2680P)	-	-	±0.005	±0.02	±0.03	±0.04	±0.05	-	±0.08
PCIMR	CIMRF	SPCC相当	-	-	-	±0.03	±0.04	±0.06	-	-	±0.11

定型タイプ フリー指定タイプ

■定型タイプ

定型タイプ	材質	硬度	厚さ(T)公差							
			0.01	0.02	0.03	0.05	0.1	0.2	0.3	0.5
CIMRS	SUS304H	370~430HV	±0.003	±0.005	±0.02	±0.03	±0.035	±0.04	±0.05	±0.08
CIMRB	黄銅(C2801P又はC2680P)	-	-	-	±0.005	±0.02	±0.03	±0.04	±0.05	±0.08
CIMR	SPCC相当	-	-	-	-	±0.03	±0.04	±0.06	±0.11	-

■SUS304H ①パック30枚入りです。 ②価格表記の無い板厚(T)は規格がありません。

型式	D 選択	T 選択	¥基準単価			
			PCIMRS	T0.1	T0.5	T1.0
PCIMRS	2	0.01	2,280	2,560	2,850	3,400
	3	0.01	1,700	2,280	2,560	3,100
	4	0.01	2,280	2,560	-	-
	5	0.01	1,990	2,280	2,280	3,400
	6	0.01	2,280	2,280	2,280	3,400
	8	0.01	3,400	2,280	2,850	3,400
	10	0.01	4,270	3,130	4,270	4,840
	12	0.01	6,550	3,130	4,270	4,840
	15	0.01	8,830	-	-	-
	16	0.01	9,430	4,560	5,130	6,270
	17	0.01	12,490	-	-	-
	20	0.01	15,810	4,690	5,670	6,750
	22	0.01	-	-	-	-
	25	0.01	-	-	-	-
	30	0.01	-	-	-	-
	35	0.01	-	-	-	-
	40	0.01	-	-	-	-
	45	0.01	-	-	-	-

■SUS304H ①価格表記の無い板厚(T)は規格がありません。

型式	D 選択	T 選択	¥基準単価			
			CIMRS	T0.1	T0.5	T1.0
CIMRS	2	0.01	130	140	150	-
	3	0.01	80	90	100	120
	4	0.01	130	140	150	-
	5	0.01	60	120	80	90
	6	0.01	130	140	150	-
	8	0.01	70	120	80	100
	10	0.01	70	120	80	100
	12	0.01	80	140	-	-
	15	0.01	120	170	80	100
	16	0.01	150	200	110	170
	17	0.01	200	290	150	220
	20	0.01	230	330	160	220
	22	0.01	310	450	140	180
	25	0.01	370	580	160	220
	30	0.01	490	780	180	250
	35	0.01	620	900	170	250

■黄銅・SPCC ①パック30枚入りです。

型式	D 選択	T 選択	¥基準単価			
			PCIMRB	T0.1	T0.5	T1.0
PCIMRB	3	0.05	1,420	1,990	2,250	2,850
	4	0.05	1,990	2,250	2,850	3,400
	5	0.05	1,700	2,250	2,850	3,400
	6	0.05	1,700	2,250	2,850	3,400
	8	0.05	1,700	2,250	2,850	3,400
	10	0.05	1,700	2,250	2,850	3,400

■黄銅・SPCC

型式	D 選択	T 選択	¥基準単価						
			CIMRB	T0.1	T0.5	T1.0	CIMR	T0.1	T1.0
CIMRB	2	0.05	60	80	90	110	60	60	70
	3	0.05	50	70	80	100	50	50	60
	4	0.05	60	80	90	110	60	60	70
	5	0.05	70	90	100	120	70	70	80
	6	0.05	80	100	110	130	80	80	90
	8	0.05	110	130	140	160	110	110	120
	10	0.05	140	160	170	190	140	140	150
	12	0.05	190	210	220	240	190	190	200
	15	0.05	230	250	260	280	230	230	240
	16	0.05	280	300	310	330	280	280	290
	17	0.05	350	370	380	400	350	350	360
	20	0.05	440	460	470	490	440	440	450
	22	0.05	590	610	620	640	590	590	600
	25	0.05	620	640	650	670	620	620	630
	28	0.05	620	640	650	670	620	620	630
	30	0.05	620	640	650	670	620	620	630
	35	0.05	620	640	650	670	620	620	630
	40	0.05	620	640	650	670	620	620	630
45	0.05	620	640	650	670	620	620	630	

■フリー指定タイプ

型式	D 指定 0.5mm単位	V V2.6以下 選択 V3.0以上 0.5mm単位	T 選択	¥基準単価										
				CIMRSF		CIMRBF		CIMRF		T1.0				
CIMRSF CIMRBF CIMRF	4.0~20	0	0.05	480	440	440	450	480	440	440	450	420	430	430
	20.5~40	0	0.05	480	450	460	470	480	450	460	470	440	450	460
	40.5~60	0	0.05	510	460	470	500	510	460	470	500	450	460	470
	60.5~80	0	0.05	530	470	490	570	530	470	490	570	460	460	480
	80.5~100	0	0.05	570	480	510	600	570	480	510	600	480	470	490
	100.5~120	0	0.05	590	530	590	650	590	530	590	650	480	470	500
	120.5~140	0	0.05	620	540	590	690	620	540	590	690	490	480	520
	140.5~160	0	0.05	870	760	880	1,090	870	760	880	1,090	560	540	660
	160.5~180	0	0.05	800	600	730	950	800	600	730	950	550	530	700
	180.5~200	0	0.05	820	650	790	1,140	820	650	790	1,140	580	580	690
	200.5~214	0	0.05	1,090	850	1,030	1,280	1,090	850	1,030	1,280	680	680	860
	214.5~230	0	0.05	1,220	1,090	1,240	1,790	1,220	1,090	1,240	1,790	780	930	1,060
230.5~250	0	0.05	1,250	1,090	1,240	1,860	1,250	1,090	1,240	1,860	780	1,000	1,140	

Order 注文例 型式 - D - T
 PCIMRS - 12 - 0.1

Alteration 追加加工 型式 - D - V - T - (KC)
 CIMRSF - D22 - V18 - T0.1 - KC

3 日目発送 ※ストック不可

フリー指定タイプのみ適用

Alteration	Code	Spec.	¥/Code
キー溝逃げ加工	KC	キー溝逃げ加工をします。 指定方法 KC 加工条件 ①8≤V≤49.5	100

数量スライド価格 (※1円未満切り捨て) P89

●定型タイプ

数量	1~4	5~9	10~19	20~39	40以上
値引率	基準	5%	10%	15%	20%
出荷日	通常	通常	+5日	+5日	+5日

●フリー指定タイプ

数量	1~4	5~9	10~19	20~39	50~200
値引率	基準	10%	20%	30%	35%
出荷日	通常	通常	+5日	+5日	+5日

④40ヶ口以上お見積りになります。 ⑤表示数量超えはWOSにてご確認ください。

Order 注文例 型式 - D - T
 CIMRS - 12 - 0.1

Delivery 出荷日 1 日目発送 ストック T 200円/1本 P90

Price 価格 数量スライド価格 (※1円未満切り捨て) P89

数量	1~19	20~99	100~249	250~499	500~1000	1001以上
値引率	基準	5%	10%	15%	18%	出納日・価格
出荷日	通常	通常	+7日	+7日	+7日	※100ヶ口以上お見積りになります。

34
 カラー・シム

角シム

—キリ欠き穴タイプ・丸穴タイプ—



類似寸法は加工部品Cナビ <http://cp.misumi.jp/10-013/>

■キリ欠き穴タイプ ■丸穴タイプ RoHS

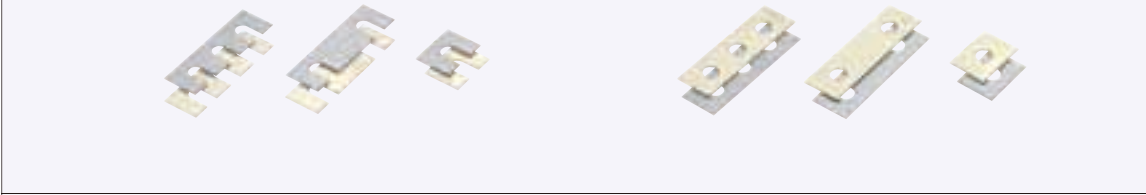

型式			材質	硬度	厚さ(T)公差									キリ欠き穴タイプ加工条件 ①f≥3 ②a≥3 ③m≥3 ④n≥3
キリ欠き穴1コ	キリ欠き穴2コ	キリ欠き穴3コ			0.05	0.1	0.2	0.3	0.5	1.0	2.0	3.0		
ASAFA	ASFFA	ASCFR	SPCC相当	—	—	±0.03	±0.04	±0.06	±0.11	±0.17	—	①f≥3 ②a≥3 ③m≥3 ④n≥3		
ASAFB	ASFFB	ASCFB	黄銅 (C2801P又はC2680P)	—	±0.005	±0.02	±0.03	±0.04	±0.05	±0.08	±0.12			
ASAFS	ASFFS	ASCFB	T=0.05~1.0 SUS304H T=2.0・3.0 SUS304	370~430HV	±0.005	±0.02	±0.03	±0.035	±0.04	±0.05	±0.20			

型式 Type	A			T (選択)	指定0.5mm単位			指定0.1mm単位			P
	指定1mm単位	指定1mm単位	指定1mm単位		Q	E	C	Q+3~			
SPCC相当	黄銅	SUS304 (H)	10~150	10~150	(0.05) 0.1 0.2 0.3 0.5 1.0 2.0 (3.0)	3~31	Q/2+3~	0 B-(Q/2+3)	Q+3~	①穴1コタイプは指定不要	
穴1コ	ASAFA	ASFFA	ASCFR	10~150	10~150	3~31	Q/2+3~	0 B-(Q/2+3)	Q+3~		
穴2コ	ASAFB	ASFFB	ASCFB	16~200	10~200	3~31	Q/2+3~	0 B-(Q/2+3)	Q+3~		
穴3コ	ASAFS	ASFFS	ASCFB	16~200	10~200	3~31	Q/2+3~	0 B-(Q/2+3)	Q+3~		

①T(0.05), (3.0)はSPCC相当材で指定できません。

Order 注文例

型式 - A - B - T - Q - E - C - P

ASFFB - A100 - B25 - T1.0 - Q12 - E15 - C12 - P70

型式			材質	硬度	厚さ(T)公差									丸穴タイプ加工条件 ①f≥2 ②a≥2 ③m≥2 ④n≥2 ⑤h≥2
丸穴1コ	丸穴2コ	丸穴3コ			0.05	0.1	0.2	0.3	0.5	1.0	2.0	3.0		
ASACR	ASFCR	ASCCR	SPCC相当	—	—	±0.03	±0.04	±0.06	±0.11	±0.17	—	①f≥2 ②a≥2 ③m≥2 ④n≥2 ⑤h≥2		
ASACB	ASFCB	ASCCB	黄銅 (C2801P又はC2680P)	—	±0.005	±0.02	±0.03	±0.04	±0.05	±0.08	±0.12			
ASACS	ASFCB	ASCCS	T=0.05~1.0 SUS304H T=2.0・3.0 SUS304	370~430HV	±0.005	±0.02	±0.03	±0.035	±0.04	±0.05	±0.20			

型式 Type	A			T (選択)	D 指定0.5mm単位	指定0.1mm単位			P
	指定1mm単位	指定1mm単位	指定1mm単位			E	C	D+3~	
SPCC相当	黄銅	SUS304 (H)	10~150	10~150	(0.05) 0.1 0.2 0.3 0.5 1.0 2.0 (3.0)	3~100	D/2+2~	0 B-(D/2+2)	①穴1コタイプは指定不要
穴1コ	ASACR	ASACB	ASACS	10~150	10~150	3~100	D/2+2~	0 B-(D/2+2)	
穴2コ	ASFCR	ASFCB	ASFCB	15~200	10~200	3~100	D/2+2~	0 B-(D/2+2)	
穴3コ	ASCCR	ASCCB	ASCCS	15~200	10~200	3~100	D/2+2~	0 B-(D/2+2)	

①T(0.05), (3.0)はSPCC相当材で指定できません。

Order 注文例

型式 - A - B - T - D - E - C - P

ASACR - A50 - B25 - T0.1 - D7.5 - E25 - C11

ASCCS - A120 - B15 - T3.0 - D10 - E15 - C7 - P45

Delivery 出荷日 **1** 日発送

ストーク T 200円/1本

※P90

Price 価格

■数量スライド価格 (①1円未満切り捨て) P89

数量	1~4	5~9	10~19	20~49	50~100
値引率	基準単価	10%	20%	30%	35%
出荷日	通常				+5日

①表示数量超えはWOSにてご確認ください。

大口 出荷日 **+5** 日日出荷

数量 50~100

①ストーク対応なし

■キリ欠き穴・丸穴 1コタイプ

A	B	¥基準単価										
		ASAFA・ASACR			ASAFB・ASACB			ASAFS・ASACS				
		T0.1~0.5	T1.0	T2.0	T0.05	T0.1~0.5	T1.0	T2.0~3.0	T0.05	T0.1~0.5	T1.0	T2.0~3.0
10~50	10~50	550	550	750	650	650	800	890	570	570	730	810
	51~100	760	780	790	1,040	860	870	1,020	900	740	780	880
	101~150	770	790	800	1,220	880	900	1,160	1,050	780	790	1,010

■キリ欠き穴・丸穴 2コタイプ

A	B	¥基準単価										
		ASFFR・ASFCR			ASFFB・ASFCB			ASFFS・ASFCB				
		T0.1~0.5	T1.0	T2.0	T0.05	T0.1~0.5	T1.0	T2.0~3.0	T0.05	T0.1~0.5	T1.0	T2.0~3.0
15~50	10~50	650	850	900	700	800	900	1,170	750	750	880	1,030
	51~100	950	960	960	1,290	1,010	1,030	1,310	1,160	860	930	1,150
	101~150	960	970	980	1,490	1,020	1,040	1,470	1,300	890	960	1,290

■キリ欠き穴・丸穴 3コタイプ

A	B	¥基準単価										
		ASCFR・ASCCR			ASCFB・ASCCB			ASCFB・ASCCS				
		T0.1~0.5	T1.0	T2.0	T0.05	T0.1~0.5	T1.0	T2.0~3.0	T0.05	T0.1~0.5	T1.0	T2.0~3.0
15~50	10~50	890	920	920	1,040	990	1,010	1,180	950	850	880	1,060
	51~100	960	970	970	1,310	1,020	1,040	1,320	1,190	880	950	1,180
	101~150	970	980	990	1,510	1,030	1,050	1,490	1,340	910	980	1,320

34 カラー・シム

角シム

—モータベース用・ピロブロック用—

納期短縮



類似寸法は加工部品Cナビ http://cp.misumi.jp/10-013/ CADデータフォルダ名: 34_Washers

モータベース用
ピロブロック用

Table with columns: Type, 材質, 硬度, 厚さ(T)公差 (0.05, 0.1, 0.2, 0.5, 1.0). Rows include CIMMS, CIMSS, CIMMB, CIMSB, CIMM, CIMSN.

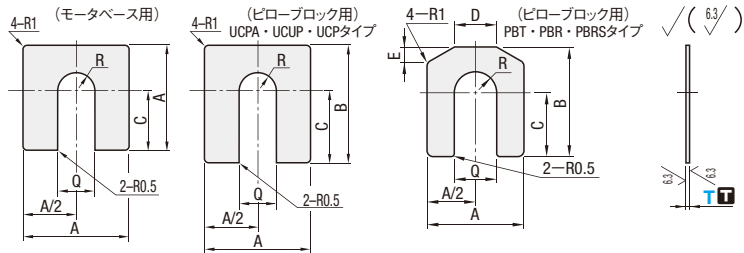

モータベース用

Table for Motor Base Shim selection. Columns: Type, No., T選択, A, C, Q, CIMMS, CIMMB, CIMM. Includes a price table for various sizes.

ピロブロック用

Table for Pillow Block Shim selection. Columns: Type, No., T選択, A, B, C, Q, D, E, 適用ピロブロック, CIMSS, CIMSB, CIMSN. Includes a price table for various sizes.

Order information section including delivery options (目発送, ストック), price information (数量スライド価格), and contact details.

角シムパック/角シム(調整用)

—モータベース用・ピロブロック用—

類似寸法は加工部品Cナビ http://cp.misumi.jp/10-013/ CADデータフォルダ名: 34_Washers

パック販売(10枚)

Table for Shim Pack selection. Columns: Type, 材質, 硬度, 厚さ(T)公差 (0.05, 0.1, 0.2, 0.5, 1.0). Rows include PACK-CIMMS, PACK-CIMSS.

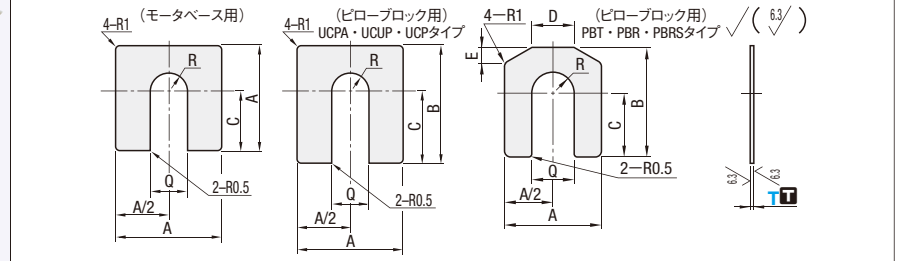

モータベース用・ピロブロック用 パック販売 1パック10枚入りです。

Large table for Shim Pack selection. Columns: Type, No., T選択, A, B, C, Q, D, E, 標準単価 (T0.05, T0.1, T0.2, T0.5, T1.0). Rows include Motor Base Shim Packs and Pillow Block Shim Packs.

Order information section for shim packs, including delivery options, price information, and contact details.

調整用タイプ

Table for Adjusting Type Shim selection. Columns: Type, 材質, 表面処理, 硬度, 厚さ(T)公差 (0.5, 1.0). Rows include ASA, ASF, ASAS.

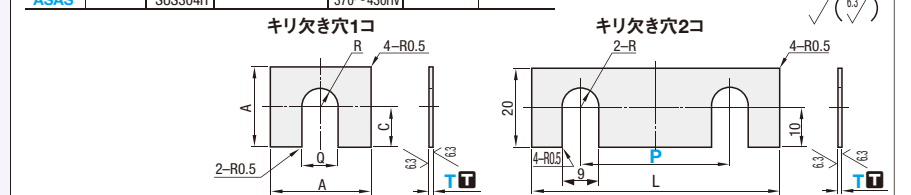

Table for Adjusting Type Shim selection. Columns: Type, T, No., A, C, Q, ASA, ASAS. Includes a price table for various sizes.

Order information section for adjusting type shims, including delivery options, price information, and contact details.

34 カラーシム

