

RODS / PIPES / RESIN RODS 丸棒・ロッド・パイプ・樹脂ロッド

丸棒・ロッド
パイプ
樹脂ロッド
RODS/PIPES/
RESIN RODS



製品名 ページ	材料屋24 丸棒・パイプサイト 292	ロッド-S45C・SS400・SCM435- 293	ロッド-ステンレス・アルミ・黄銅・純チタン2種- 295	
製品名 ページ	研磨ロッド(公差h7/g6)-S45C・SUS303・SUS304- 297	小径ロッド 298	-先端形状選択タイプ- 299	-外径公差選択タイプ・外径指定タイプ- 300
製品名 ページ	六角材 301	内径選択スチールパイプ 302	肉厚選択ステンレスパイプ 302	電線薄肉パイプ 303
製品名 ページ	引き抜き材パイプ 303	厚肉研磨ステンレスパイプ-ストレートタイプ- 304	-めねじ・おねじタイプ- 305	薄肉研磨ステンレスパイプ 306
製品名 ページ	-内外径精密タイプ- 306	ステンレスパイプ曲げ加工品 307	樹脂ロッド 308	樹脂ロッド外径仕上 309
製品名 ページ	精密樹脂ロッド 311	セラミックスロッド 312	透明樹脂ロッド 312	透明樹脂パイプ 313
製品名 ページ	樹脂パイプ 313	樹脂パイプ-内外径仕上タイプ- 314		

『材料屋24 丸棒・パイプサイト』のご案内



『材料屋24 丸棒・パイプサイト』

たった6秒。ミスミ型番・納期・価格を一発表示!
そのままご注文ができるWEBサイトです。

カタログ未掲載商品、
割安価格設定の金属丸棒定尺品を含む、
材質・タイプを多数ラインナップ!

金属・全57材質 丸棒・パイプ・六角棒
樹脂・全17材質 丸棒・パイプ



登録は無料!
今すぐお試しください。

材料屋24

検索

<http://misumi.jp/fa24>

材料屋24 丸棒・パイプサイト画面イメージ

例) 金属材料 丸棒・パイプサイトイメージ
サイト画面は変更になる場合があります。



【選定手順】

- タイプを選ぶ**
金属:5形状 樹脂:2形状
丸棒・パイプ・六角棒の選択が可能です。
- 材質を選ぶ**
金属:全57材質!
樹脂:全17材質!
幅広いラインナップから使用用途に合わせた選択が可能です。
- 製造・仕上方法を選ぶ**
- サイズを入力**
長さ(L)最大2000mmまで欲しいサイズで1mm単位での指定が可能です。
- 各種オプション**
片面・両面タップ加工等の各種オプションが選択可能です。
※オプション対象商品のみ
- 数量入力・見積り**
- 商品自動抽出**
ミスミ型番・納期・価格が自動生成されます。
- ご注文方法選択** (3通りから選択可能)
 - WOSからのご注文 (WOSについてはP97をご参照ください)
 - FAX注文書を印刷
 - CSVデータダウンロード (EXCELなどで取り込めるファイル形式です)

類似寸法は加工部品Cナビ <http://cp.misumi.jp/10-013/>

CADデータフォルダ名: 37_Rods (CADデータはS45Cと共通です)

RoHS

ロッド		材質
外径選択タイプ	外径フリータイプ	
RDOF	—	SUS303
RDOS	FRDOS	SUS304
RDOH	—	SUS316
RDOA	—	A2017
RDOK	—	A5056
RD52A	—	A5052
RDOG	—	C3604 (黄銅)
RDOGR	—	C3604-LCD (カドミウム低減黄銅)
RDOT	—	純チタン2種

2-C

▽ (✓)

■C寸法

以上	以下	C
D3	D16	0.5
D17	D80	1.0

■L寸公差

以上	以下	公差
10	30	±0.2
31	120	±0.3
121	400	±0.5
401	1000	±0.8

※RD42J (SUS420J2) タイプは規格廃止になりました。

■ロッド (外径選択タイプ)

型式 Type	D	L	
		指定1mm単位	
RDOF RDOS RDOH RDOA RDOK RD52A (D5~12・15~20) RDOG RDOGR RDOT (D3~6)	3		
	4	10~250	
	5		
	6		
	8	10~500	
	10		
	12		
	13	10~750	
	15		
	16	10~900	
	18		
	20		
	25	20~1000	
30			
RDOF RDOS	50	30~1000	
	60		
	80	30~200	

■ロッド (外径フリータイプ)

型式	D		L	
	指定1mm単位		指定1mm単位	
FRDOS	6~10		10~500	
	11~15		10~750	
	16~17		10~900	
	18~30		20~1000	

■外径公差

型式 D	RDOF RDOS	FRDOS RDOH RDOT	RDOA		RDOK RD52A RDOG RDOGR		
			±0.1	±0.4			
3	0 -0.1	0 -0.1	±0.1	—	±0.1		
4							
5							
6							
8							
10							
12							
13							
15			±0.3	—		—	—
16							
18							
20							
25							
30							
50	0 -0.2	—	—	—			
60							
80							

Order
注文例

■ロッド (外径選択タイプ)

型式 — L

RDOA15 — 700

Delivery
出荷日

●下記以外

3 日目発送

ストックA 300円/1本 **P90**

Ⓢ同一サイズ3本以上は一律810円

●RDOT・FRDOS

5 日目発送

ストックB 300円/1本 **P90**

Ⓢ同一サイズ3本以上は一律810円

Alteration
追加加工

型式 — L — (MC・WMC)

RDOF20 — 535 — MC8

Alterations	片端タップ追加加工	両端タップ追加加工																															
Code	MC	WMC																															
Spec.	片端にタップを追加加工します。 [指定方法] MC8 ④6≦D≦30 ④L≦M×2の場合、タップ貫通になります。	両端にタップを追加加工します。 [指定方法] WMC12 ④6≦D≦30 ④L≦M×4の場合、タップ貫通になります。																															
	<table border="1"> <thead> <tr> <th>D</th> <th>MC(選択範囲)</th> </tr> </thead> <tbody> <tr><td>6・7</td><td>3</td></tr> <tr><td>8・9</td><td>3・4</td></tr> <tr><td>10・11</td><td>3・4・5</td></tr> <tr><td>12~14</td><td>3・4・5・6</td></tr> <tr><td>15~19</td><td>3・4・5・6・8</td></tr> <tr><td>20~24</td><td>3・4・5・6・8・10・12</td></tr> <tr><td>25~30</td><td>3・4・5・6・8・10・12・16</td></tr> </tbody> </table> <p>④L≦M×4の場合、タップ下穴が貫通することがあります。</p>	D	MC(選択範囲)	6・7	3	8・9	3・4	10・11	3・4・5	12~14	3・4・5・6	15~19	3・4・5・6・8	20~24	3・4・5・6・8・10・12	25~30	3・4・5・6・8・10・12・16	<table border="1"> <thead> <tr> <th>D</th> <th>WMC(選択範囲)</th> </tr> </thead> <tbody> <tr><td>6・7</td><td>3</td></tr> <tr><td>8・9</td><td>3・4</td></tr> <tr><td>10・11</td><td>3・4・5</td></tr> <tr><td>12~14</td><td>3・4・5・6</td></tr> <tr><td>15~19</td><td>3・4・5・6・8</td></tr> <tr><td>20~24</td><td>3・4・5・6・8・10・12</td></tr> <tr><td>25~30</td><td>3・4・5・6・8・10・12・16</td></tr> </tbody> </table>	D	WMC(選択範囲)	6・7	3	8・9	3・4	10・11	3・4・5	12~14	3・4・5・6	15~19	3・4・5・6・8	20~24	3・4・5・6・8・10・12	25~30
D	MC(選択範囲)																																
6・7	3																																
8・9	3・4																																
10・11	3・4・5																																
12~14	3・4・5・6																																
15~19	3・4・5・6・8																																
20~24	3・4・5・6・8・10・12																																
25~30	3・4・5・6・8・10・12・16																																
D	WMC(選択範囲)																																
6・7	3																																
8・9	3・4																																
10・11	3・4・5																																
12~14	3・4・5・6																																
15~19	3・4・5・6・8																																
20~24	3・4・5・6・8・10・12																																
25~30	3・4・5・6・8・10・12・16																																
¥/1Code	200 (RDOTのみ600)	400 (RDOTのみ1,200)																															

Price
価格

■数量スライド価格 (④1円未満切り捨て) P89

数量 値引率	1~19	20~34	35~49	50~99
	基準単価	—	5%	10%

Ⓢ表示数量を超えてお見積り

■ロッド (外径選択タイプ)

型式 Type	D	¥基準単価						
		最短L~100	101~200	201~400	401~600	601~800	801~1000	
RDOF (SUS303)	3	160	210	260	—	—	—	
	4	160	210	260	—	—	—	
	5	160	220	280	—	—	—	
	6	300	410	570	1,080	—	—	
	8	300	410	570	1,080	—	—	
	10	300	410	570	1,080	—	—	
	12	440	660	900	1,320	1,860	—	
	13	440	660	900	1,320	1,860	—	
	15	440	660	900	1,320	1,860	—	
	16	570	790	1,170	1,690	2,000	3,260	
	18	610	790	1,240	1,770	2,090	3,350	
	20	650	800	1,310	1,860	2,140	3,400	
	25	700	1,020	1,440	2,650	2,990	4,240	
	30	830	1,200	1,880	3,230	3,270	5,360	
	50	1,380	2,780	4,870	6,670	9,340	11,070	
	60	1,670	3,340	5,280	6,950	9,740	12,000	
80	2,780	4,230	—	—	—	—		
RDOS (SUS304)	3	170	230	280	—	—	—	
	4	170	230	280	—	—	—	
	5	170	230	280	—	—	—	
	6	320	440	610	1,150	—	—	
	8	320	440	610	1,150	—	—	
	10	320	440	610	1,150	—	—	
	12	470	690	950	1,400	1,960	—	
	13	470	690	950	1,400	1,960	—	
	15	470	690	950	1,400	1,960	—	
	16	610	830	1,230	1,780	2,120	3,440	
	18	650	840	1,320	1,870	2,200	3,530	
	20	680	850	1,380	1,960	2,260	3,580	
	25	750	1,070	1,520	2,790	3,150	4,470	
	30	880	1,270	1,990	3,410	3,450	5,650	
	50	1,550	2,890	5,000	6,950	10,000	11,340	
	60	2,000	3,500	5,560	7,230	11,000	12,270	
80	3,340	4,780	—	—	—	—		
RDOH (SUS316)	3	280	450	760	—	—	—	
	4	280	450	760	—	—	—	
	5	280	450	760	—	—	—	
	6	340	550	970	1,390	—	—	
	8	340	550	970	1,390	—	—	
	10	340	550	970	1,390	—	—	
	12	480	830	1,530	2,220	2,920	—	
	13	480	830	1,530	2,220	2,920	—	
	15	480	830	1,530	2,220	2,920	—	
	16	510	880	1,590	2,310	3,030	3,740	
	18	510	880	1,590	2,310	3,030	3,740	
	20	610	1,100	2,060	3,020	3,980	4,940	
	25	770	1,420	2,690	3,970	5,240	6,510	
	30	1,180	2,240	4,330	6,430	8,520	10,620	
	RDOA (A2017)	3	150	180	230	—	—	—
		4	150	180	230	—	—	—
5		150	180	230	—	—	—	
6		170	210	290	370	—	—	
8		170	210	290	370	—	—	
10		170	220	290	370	—	—	
12		210	300	480	660	840	—	
13		210	300	480	660	840	—	
15		220	300	480	660	840	—	
16		250	380	630	890	1,140	1,390	
18		290	490	850	1,210	1,580	1,940	
20		300	500	880	1,250	1,620	1,990	
25		390	690	1,260	1,820	2,390	2,950	
30		510	920	1,700	2,490	3,280	4,070	

各D寸における最大L寸法は左ページの規格表をご確認ください。

型式 Type	D	¥基準単価						
		最短L~100	101~200	201~400	401~600	601~800	801~1000	
RDOK (A5056)	3	150	200	260	—	—	—	
	4	150	200	260	—	—	—	
	5	150	200	260	—	—	—	
	6	160	210	280	370	—	—	
	8	160	210	280	370	—	—	
	10	160	220	280	370	—	—	
	12	200	290	460	640	800	—	
	13	200	290	460	640	800	—	
	15	210	290	460	640	800	—	
	16	240	370	610	860	1,100	1,340	
RD52A (A5052)	3	170	210	310	420	—	—	
	6	170	220	310	420	—	—	
	10	170	220	310	420	—	—	
	12	210	300	530	750	970	—	
	15	220	300	530	750	970	—	
	16	250	380	630	890	1,140	1,770	
	18	290	490	850	1,240	1,620	2,110	
	20	300	500	880	1,250	1,630	2,540	
	RDOG (C3604)	3	180	380	440	—	—	—
		4	180	380	440	—	—	—
5		180	380	440	—	—	—	
6		190	380	460	540	—	—	
8		400	440	580	720	—	—	
10		500	590	810	980	—	—	
12		530	690	1,000	1,260	1,560	—	
13		560	740	1,060	1,410	1,760	—	
15		660	910	1,330	1,800	2,200	—	
16		770	1,080	1,750	2,350	3,010	3,660	
RDOGR (C3604-LCD)	18	840	1,180	1,880	2,600	3,330	4,060	
	20	890	1,260	2,050	2,840	3,650	4,450	
	25	1,220	1,870	3,080	4,340	5,600	6,850	
	30	1,800	2,660	4,470	6,290	8,110	9,930	
	RDOT (純チタン2種)	3	280	510	670	—	—	—
		4	440	840	1,020	—	—	—
		5	550	1,020	2,200	—	—	—
6		760	1,350	3,130	3,970	—	—	

■ロッド (外径フリータイプ)

型式	D	¥基準単価					
		指定1mm単位	最短L~100	101~200	201~400	401~600	601~800
FRDOS (SUS304)	6~10	400	580	980	1,280	—	—
	11~15	560	850	1,340	1,950	2,790	—
	16~19	720	1,200	1,930	2,490	3,170	4,260
	20~24	990	1,420	2,550	3,700	4,830	6,110
	25~27	1,130	1,710	3,270	4,770	5,970	7,830
	28~30	1,340	1,850	3,560	4,980	6,400	8,100

③7 ハット 樹脂棒 ロッド、フレーム

RoHS

先端形状			材質	硬度
球面	テーパ	テーパSR		
MRSHQ	MRSHT	MRSHR	SKH51	58HRC~
MRSSQ	MRSST	MRSST	SUS440C	56HRC~
MRSQG	MRSST	MRSST	SUS304	—

球面
C0.1
0.4 G
SR=D/2
L +0.1 / 0
D -0.005

テーパ
C0.1
0.4 G
15°
L +0.1 / 0
D -0.005

テーパSR
C0.1
0.4 G
15°
SR
L +0.1 / 0
D -0.005

④段付タイプはインターネット掲載商品となりました。

■球面タイプ

型式	指定0.1mm単位		¥基準単価		
	D	L	SKH51 MRSHQ	SUS440C MRSSQ	SUS304 MRSQG
MRSHQ MRSSQ MRSQG	2.0~2.9	5.0~20.0	1,080	1,130	1,120
		20.1~50.0	990	1,030	1,020
		50.1~100.0	990	1,040	1,030
3.0~3.9	5.0~20.0	1,140	1,180	1,180	
	20.1~50.0	1,040	1,070	1,070	
	50.1~100.0	1,080	1,120	1,120	
4.0~5.0	8.0~20.0	1,240	1,270	1,270	
	20.1~50.0	1,120	1,160	1,160	
	50.1~100.0	1,170	1,200	1,200	

■テーパタイプ

型式	指定0.1mm単位			¥基準単価		
	D	L	RL D-2(RLtan15°)≥0.2	SKH51 MRSHT	SUS440C MRSST	SUS304 MRSST
MRSHT MRSST MRSST	2.0~2.9	5.0~20.0	0.5~10	640	690	680
		20.1~50.0		640	690	680
		50.1~100.0		640	690	680
3.0~3.9	5.0~20.0	0.5~10	750	790	790	
	20.1~50.0		700	740	740	
	50.1~100.0		750	790	790	
4.0~5.0	5.0~20.0	0.5~10	830	880	880	
	20.1~50.0		800	840	840	
	50.1~100.0		830	880	880	

■テーパSRタイプ

型式	指定0.1mm単位		SR (a参考値)	¥基準単価	
	D	L		SKH51 MRSHR	SUS440C MRSSR
MRSHR MRSSR	2.0~2.9	8.0~20.0	0.5	1,090	1,140
		20.1~50.0		990	1,030
		50.1~100.0		1,000	1,040
3.0~3.9	8.0~20.0	0.5	1,150	1,180	
	20.1~50.0		1,040	1,080	
	50.1~100.0		1,090	1,120	
4.0~5.0	8.0~20.0	1	1,240	1,280	
	20.1~50.0		1,130	1,160	
	50.1~100.0		1,170	1,210	

Order 注文例

型式 — D — L — RL
MRSHT — D3.5 — L100.0 — RL5

Delivery 出荷日 3 日目発送

Price 価格

■数量スライド価格 (④1円未満切り捨て) P89

数量	1~19	20~34	35~49	50~99
値引率	基準単価	5%	10%	18%

④表示数量超えはお見積り

④a寸法はD寸法によって上記数値内で変動いたします。

RoHS

外径選択タイプ		外径指定タイプ		材質	硬度
KRSH	KRBSH	KRSK	KRBSK		
KRSD	KRBSD	KRSS	KRBSS	SKH51	58HRC~
KRSG	KRBSG	KRSS	KRBSS	SK4	58HRC~
		KRSS	KRBSS	SKD11	60HRC~
		KRSS	KRBSS	SUS440C	56HRC~
		KRSS	KRBSS	SUS304	—

球面
C0.1
0.4 G
SR=D/2
L +0.1 / 0
D -0.005

テーパ
C0.1
0.4 G
15°
L +0.1 / 0
D -0.005

テーパSR
C0.1
0.4 G
15°
SR
L +0.1 / 0
D -0.005

公差選択

D	M	P	G	H	S
	m6	p6	g6	h7	—
0.30	+0.008	+0.012	-0.002	0	—
3.00	+0.002	+0.006	-0.008	-0.010	—
3.01	+0.012	+0.020	-0.004	0	-0.01
5.00	+0.004	+0.012	-0.012	-0.012	—

■C寸法

以上	以下	C
D0.3	D0.59	バリ取り
D0.6	D5	0.1

■L寸公差

以上	以下	公差
5.0	6.0	±0.1
6.1	30.0	±0.2
30.1	120.0	±0.3
120.1	150.0	±0.5

■外径選択タイプ

型式	公差選択	D	L 指定0.1mm単位	¥基準単価				
				KRSH	KRSK	KRSD	KRSS	KRSG
M G H	0.3	5.0~50.0	1,240	—	1,230	—	—	
			1,140	—	1,140	—	—	
			1,030	930	1,050	—	—	
	0.4	5.0~50.0	810	730	—	860	—	
			760	690	—	820	—	
			750	680	—	800	—	
	0.5	5.0~50.0	750	680	—	800	—	
			750	680	—	800	—	
			550	500	580	590	550	
	0.6	5.0~50.0	590	530	650	640	610	
			600	540	710	650	650	
			610	550	770	660	660	
	0.7	5.0~70.0	620	560	780	660	660	
			620	560	790	660	660	
			650	590	780	690	690	
0.8	5.0~80.0	660	600	810	700	700		
		680	610	830	710	710		
		690	620	840	720	720		
0.9	5.0~90.0	630	570	850	660	660		
		690	620	830	720	720		
		710	640	890	740	740		
1	5.0~100.0	730	660	910	760	760		
		730	660	910	760	760		
		750	680	940	780	780		
1.1	5.0~150.0	770	700	960	790	790		
		770	700	960	790	790		
		770	700	960	790	790		

■外径指定タイプ (0.01mm指定)

型式	公差選択	No.	L 指定0.1mm単位	D 指定0.01mm単位	¥基準単価				
					KRBSH	KRBSK	KRBSD	KRBSB	KRBSG
M P G H S	0.5	5.0~50.0	1,290	—	1,320	—	—		
			1,140	1,140	—	1,190	—		
			750	750	—	810	—		
	1	5.0~100.0	820	820	960	890	890		
			830	830	980	900	900		
			890	890	1,040	940	940		
	2	5.0~100.0	920	920	1,060	960	960		
			940	940	1,100	990	990		
			940	940	1,100	990	990		
	3	5.0~100.0	960	960	1,120	1,010	1,010		
			960	960	1,120	1,010	1,010		
			980	980	1,140	1,030	1,030		

Price 価格

■数量スライド価格 (④1円未満切り捨て) P89

数量	1~9	10~14	15~19	20~49
値引率	基準単価	5%	10%	18%

④表示数量超えはお見積り

Alteration 追加加工

型式 — L — (AC・LKC)
KRSHM0.5 — 50.0 — LKC

Alterations	先端テーパ追加加工	L寸法公差変更
Code	AC	LKC
Spec.	AC: 指定0.1mm単位 ④0.5≤AC≤10.0 ④D-2(AC tan15°)≥0.2 指定方法 AC 5.5	L寸法公差±0.05以内に変更 指定方法 LKC
¥/1Code	400	400

六角材

材質S45C・SUS303/304・C3604・A2011



内径選択スチールパイプ / 肉厚選択ステンレスパイプ



CADデータフォルダ名: 37_Rods

CADデータフォルダ名: 37_Rods

Product image and technical drawing of hexagonal rods with dimensions B and L. Includes RoHS and material type tables.

Table with columns: 型式, Type, B, L (指定1mm単位), (C). Lists materials RDRD, RDRF, RDRS, RDRG, RDRA and lengths from 6 to 32.

Order note example: 型式 RDRD10, L 300. Includes 'Alteration追加' icon.

Alteration example: 型式 RDRD19, L 535, MC8. Includes 'Alteration追加' icon.

Delivery example: 3日発送, ストック A 300円/1本. Includes '数量スライド価格' table.

Alterations section detailing '片端タップ追加' (MC) and '両端タップ追加' (WMC) with diagrams and specifications.

Price table with columns: 数量, 1~19, 20~34, 35~49, 50~99. Includes '数量スライド価格' table.

Main price table for hexagonal rods, grouped by material (RDRD, RDRF, RDRS) and length ranges.

Main price table for inner diameter selected steel pipes, grouped by material (PISS, PISK, PISN) and length ranges.

Inner diameter selected steel pipes section with material table (Type, 材質, 表面処理) and RoHS logo.

Technical drawing of a pipe with dimensions D, L, and surface treatment notes.

Table showing material options (PISS, PISK, PISN) and price table for inner diameter selected pipes.

Order and delivery examples for pipes, including '数量スライド価格' table.

Table showing specification options for pipes: 片端タップ追加 (MC), 両端タップ追加 (WMC), and 寸法公差変更 (LKC).

Meat thickness selected stainless steel pipes section with RoHS logo and technical drawing.

Technical drawing and price table for meat thickness selected stainless steel pipes.

Table showing material options (PIPS) and price table for meat thickness selected pipes.

Table showing specification options for pipes: 寸法 (D, C), 寸法公差, and 寸法公差変更 (LKC).

Order note example for PIPS: 型式 PIPS4, t 1, L 125.

Delivery example for PIPS: 3日発送, ストック A 200円/1本.

Price table for PIPS with columns: 数量, 1~19, 20~34, 35~49, 50~99.



CADデータフォルダ名: 37_Rods



Type	パイプ種類	材質
PIPD	電縫管	SUS304
PIPG		STKM13A
PIPC	引き抜き材	C2700(黄銅)
PIPA		A6063

■D公差

D	PIPC PIPG PIPD	PIPA
2~6	±0.1	±0.1
8~30	±0.2	±0.4

■L公差

以上	以下	公差
10	30	±0.2
31	120	±0.3
121	400	±0.5
401	1000	±0.8

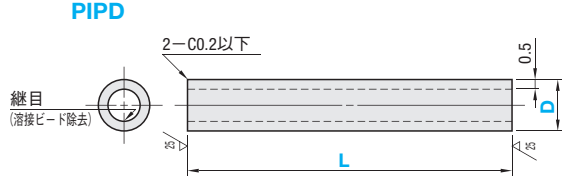

PIPC・PIPG・PIPA

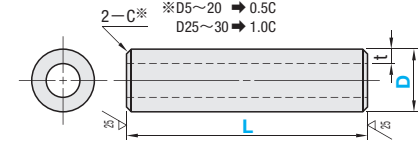

各D寸における最大L寸法は規格表をご確認ください。

型式 Type	D	L 指定1mm単位	t	¥基準単価								
				L10~100	L101~200	L201~400	L401~600	L601~800	L801~1000			
PIPD (SUS304)	2	10~1000	0.5	200	230	310	420	520	620			
	3			200	230	310	420	520	620			
	4			230	260	400	530	660	800			
	5			280	320	450	580	720	820			
	6			320	370	500	640	740	850			
	8			420	480	660	850	980	1,120			
	10			460	530	720	900	1,040	1,170			
	12			530	580	760	960	1,060	1,230			
	15			580	640	820	1,010	1,120	1,280			
	16			480	560	720	890	1,050	1,280			
	20			610	700	860	1,020	1,180	1,340			
	25			620	850	920	1,110	1,220	1,380			
	30			830	870	950	1,210	1,310	1,480			
	PIPC (STKM13A)			5	10~250	1	190	250	330	—	—	—
				6	10~500		190	250	330	420	—	—
8		10~500	200	270	380		500	—	—			
10		10~500	210	280	400		520	—	—			
12		10~900	1	210	280		400	520	650	770		
13			1.5	220	290		430	570	700	840		
15			1.5	220	300		440	580	720	860		
16		10~1000	1	230	330		500	670	840	1,020		
20			1	250	350		540	730	930	1,130		
25			2	270	400		650	900	1,140	1,390		
30		2	320	500	840		1,180	1,530	1,870			
PIPG (C2700)		5	10~250	1	280		440	750	—	—	—	
		6	10~500		280		440	750	1,050	—	—	
		8	10~500		290		460	790	1,110	—	—	
		10	10~900		1		330	540	950	1,350	—	—
	12	1			420	730	1,310	1,900	2,490	3,080		
	13	1.5			460	810	1,480	2,150	2,820	3,490		
	15	10~1000	1.5		480	830	1,520	2,210	2,900	3,590		
	20		1		560	990	1,840	2,700	3,550	4,400		
	25		2		580	1,030	1,920	2,820	3,710	4,600		
	30	2	650		1,170	2,210	3,250	4,280	5,320			
	PIPA (A6063)	5	10~250		1	210	290	410	—	—	—	
		6	10~500			210	290	410	540	—	—	
		8	10~500			220	290	430	570	—	—	
		10	10~900			1	220	300	440	580	—	—
		12				1	220	300	440	580	730	870
13		1.5		230		320	480	640	800	960		
15		10~1000	1.5	240		330	510	680	860	1,040		
16			2	240		340	510	690	870	1,050		
20			1	250		370	580	790	1,000	1,210		
25		2	280	430		690	960	1,230	1,500			
30		2	340	530		900	1,270	1,650	2,020			

Order 注文例
型式 PIPC8 - L 450

Delivery 出荷日 3 日目発送
ストック A 200円/1本 P.90
◎同一サイズ3本以上は一律540円

Price 価格
数量スライド価格 (◎1円未満切り捨て) P.89
数量 1~19 20~34 35~49 50~99
値引率 基準単価 5% 10% 18%
◎表示数量超えはお見積り

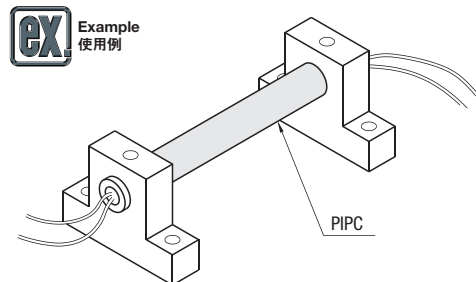

CADデータフォルダ名: 37_Rods



PSTS

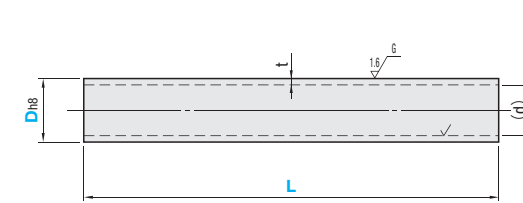

■L寸公差

以上	以下	公差
10	30	±0.2
31	120	±0.3
121	400	±0.5
401	1000	±0.8
1001	1200	±1.2

材質 SUS304

型式 Type	D	h8	L 指定1mm単位	t	(d ^{+0.5})	¥基準単価					
						L10~200	L201~400	L401~600	L601~800	L801~1000	L1001~1200
PSTS	6	0	10~600	1.5	3	1,200	1,800	2,380	—	—	—
	8A	-0.018				1,090	1,680	2,260	—	—	—
	8	0				1,080	1,600	2,120	—	—	—
	10A	-0.022				1,220	1,950	2,660	—	—	—
	10	0				1,170	1,750	2,330	—	—	—
	12A	-0.027				1,340	2,060	2,800	3,880	—	—
	12	0				1,730	2,950	4,140	5,330	—	—
	12B	-0.027				1,550	2,470	3,370	4,320	5,240	—
	15B	0				1,500	2,390	3,260	4,520	5,140	—
	15A	-0.027				1,950	3,190	4,460	5,990	6,990	—
	15	0				2,150	3,600	5,050	6,500	7,960	—
	16	-0.033				2,790	4,920	7,090	9,220	11,360	—
	20A	0				2,500	4,200	5,870	7,570	9,250	—
	20	-0.033				2,600	4,350	6,090	7,860	9,600	—
	20B	0				2,920	4,920	6,950	8,950	10,960	—
25A	-0.039	3,040	5,110	7,200	9,300	11,380	—				
25	0	4,340	7,660	10,960	14,250	17,570	20,880				
30A	-0.039	5,260	9,200	13,150	17,050	21,030	24,970				
30	0	6,050	10,600	15,150	19,710	24,260	28,820				
40	-0.039	6,800	11,920	17,050	22,180	27,310	32,440				
45	0	8	8	8	8	8	8				
50	0	8	8	8	8	8	8				

Order 注文例 PSTS15 - L 173
Delivery 出荷日 3 日目発送
ストック A 500円/1本 P.90
◎同一サイズ3本以上は一律1,350円

Price 価格
数量スライド価格 (◎1円未満切り捨て) P.89
数量 1~9 10~14 15~19 20~49
値引率 基準単価 5% 10% 18%
◎表示数量超えはお見積り

Alteration 追加加工
型式 PSTS15 - L 173 - (MF・WF・VC・LKC)
追加加工 WF17

Alterations Code	側面タップ追加		V溝追加	L寸法公差変更																																					
	MF	WF	VC	LKC																																					
Spec.	MF・WF=指定1mm単位 指定方法 MF12 ◎D6・8A・10A・15B適用不可		VC=指定1mm単位 指定方法 VC15 ◎D6・8A・10A・15B適用不可	L寸法公差変更 指定方法 LKC																																					
	<table border="1"> <thead> <tr> <th>D</th> <th>側面タップ径</th> </tr> </thead> <tbody> <tr><td>8・10・12・12A・12B・15・15A・16</td><td>M3</td></tr> <tr><td>20・20A・20B・25・25A・30・30A</td><td>M4</td></tr> <tr><td>35・40・45・50</td><td>M5</td></tr> </tbody> </table>		D	側面タップ径	8・10・12・12A・12B・15・15A・16	M3	20・20A・20B・25・25A・30・30A	M4	35・40・45・50	M5	<table border="1"> <thead> <tr> <th>D</th> <th>h</th> <th>d</th> </tr> </thead> <tbody> <tr><td>8</td><td rowspan="3">4</td><td rowspan="3">0.75</td></tr> <tr><td>10</td></tr> <tr><td>12・12A</td></tr> <tr><td>15・15A・16・20・20A・20B</td><td>5</td><td>1.0</td></tr> <tr><td>25・25A・30・30A</td><td>6</td><td>1.5</td></tr> <tr><td>35・40</td><td>8</td><td>1.5</td></tr> <tr><td>45・50</td><td>12</td><td>2.0</td></tr> </tbody> </table>	D	h	d	8	4	0.75	10	12・12A	15・15A・16・20・20A・20B	5	1.0	25・25A・30・30A	6	1.5	35・40	8	1.5	45・50	12	2.0	<table border="1"> <thead> <tr> <th>L</th> <th>L 公差</th> </tr> </thead> <tbody> <tr><td>10~200</td><td>+0.05 0</td></tr> <tr><td>201~500</td><td>+0.2 0</td></tr> <tr><td>501~800</td><td>+0.5 0</td></tr> <tr><td>801~1200</td><td>+0.8 0</td></tr> </tbody> </table>	L	L 公差	10~200	+0.05 0	201~500	+0.2 0	501~800	+0.5 0	801~1200
D	側面タップ径																																								
8・10・12・12A・12B・15・15A・16	M3																																								
20・20A・20B・25・25A・30・30A	M4																																								
35・40・45・50	M5																																								
D	h	d																																							
8	4	0.75																																							
10																																									
12・12A																																									
15・15A・16・20・20A・20B	5	1.0																																							
25・25A・30・30A	6	1.5																																							
35・40	8	1.5																																							
45・50	12	2.0																																							
L	L 公差																																								
10~200	+0.05 0																																								
201~500	+0.2 0																																								
501~800	+0.5 0																																								
801~1200	+0.8 0																																								
¥/1Code	300	450	400	500																																					

STAINLESS PIPES -FEMALE・MALE TYPE-
厚肉研磨ステンレスパイプ
 -めねじ・おねじタイプ-



THIN STAINLESS STEEL PIPES
薄肉研磨ステンレスパイプ/薄肉研磨ステンレスパイプ
 -内外径精密タイプ-



● CADデータフォルダ名: 37_Rods

● 類似寸法は加工部品Cナビ <http://cp.misumi.jp/10-013/> ● CADデータフォルダ名: 37_Rods

■めねじタイプ

PSWT (両端めねじ)

● L寸公差はPSTS (P304) に準じます。

☑ 材質 SUS304

PSWT (両端めねじ)

☑ L寸公差はPSTS (P304) に準じます。

☑ 材質 SUS304

■おねじタイプ

PSTN (片端おねじ)

● L寸公差はPSTS (P304) に準じます。

☑ 材質 SUS304

PSWN (両端おねじ)

● L寸公差はPSTS (P304) に準じます。

☑ 材質 SUS304

型式 Type	D		L 指定1mm単位	M (並目) 選択	(d ^{+0.05})
	6	8			
PSTT PSWT	0	-0.018	30~600	4	3
	0	-0.022		5 6	4
	0	-0.027		8	6
	0	-0.027	30~800	8	6
	0	-0.033		10 12	8
	0	-0.033		16 20	10
	0	-0.033	30~1000	16 20	13
	0	-0.033		20 24	16
	0	-0.033			

型式 Type	D		L 指定1mm単位	M (並目) 選択	(d ^{+0.05})
	8	10			
PSTN PSWN	0	-0.022	50~600	8	4
	0	-0.027		10	6
	0	-0.033		12	8
	0	-0.033	70~1000	16 20	10
	0	-0.033		20 24	13
	0	-0.033		24 30	16

☑ PSTTはL≥M×3、PSWTはL≥M×6

☑ PSTNはL≥M×3、PSWNはL≥M×6

Order 注文例

型式 - L - M

PSTT20 - 184 - 12

PSWN20 - 320 - 16

Alteration 追加加工

型式 - L - M - (LKC)

PSTT15 - 173 - 10 - LKC

Delivery 出荷日

3 日発送

ストーク A 500円/1本 ☑ P90

☑ 同一サイズ3本以上は一律1,350円

Price 価格

数量スライド価格 (☑1円未満切り捨て) P89

数量	1~9	10~14	15~19	20~49
値引率	5%	10%	10%	18%

☑ 表示数量超えはお見積り

■PSTT・PSWT

D	PSTT ¥基準単価					PSWT ¥基準単価				
	L30~200	L201~400	L401~600	L601~800	L801~1000	L30~200	L201~400	L401~600	L601~800	L801~1000
6	1,520	2,030	2,590	-	-	1,680	2,250	2,800	-	-
8	1,320	1,730	2,180	-	-	1,570	1,980	2,400	-	-
10	1,340	1,860	2,370	-	-	1,680	2,150	2,610	-	-
12	1,500	2,140	2,780	3,720	-	1,860	2,430	3,030	3,890	-
15	1,810	3,420	4,870	6,160	7,250	2,380	4,010	5,490	6,790	7,900
20	3,000	5,670	8,080	10,200	12,000	3,630	6,340	8,790	10,940	12,760
25	3,680	6,990	9,960	12,550	14,770	4,380	7,750	10,750	13,380	15,630
30	6,500	12,330	17,520	22,090	25,990	7,310	13,220	18,500	23,130	27,090

■PSTN・PSWN

D	PSTN ¥基準単価					PSWN ¥基準単価				
	最短L~200	L201~400	L401~600	L601~800	L801~1000	最短L~200	L201~400	L401~600	L601~800	L801~1000
8	1,440	1,900	2,340	-	-	1,810	2,220	2,630	-	-
10	1,520	2,040	2,550	-	-	1,930	2,400	2,860	-	-
12	1,700	2,340	2,990	3,930	-	2,150	2,720	3,310	4,170	-
15	2,040	3,650	5,100	6,390	7,480	2,670	4,320	5,790	7,100	8,200
20	3,260	5,930	8,330	10,460	12,240	3,980	6,700	9,150	11,290	13,130
25	3,970	7,290	10,260	12,850	15,070	4,760	8,130	11,130	13,760	16,010
30	6,820	12,670	17,860	22,420	26,320	7,710	13,630	18,910	23,530	27,490

☑ SPLSには識別用のシールが側面につきます。

☑ D寸公差が変更になりました。

☑ SPLSには識別用のシールが側面につきます。

☑ D寸公差が変更になりました。

Type	材質	SPLS	SPLT
SPLS	SUS304	t=0.3	t=0.5
SPLT	SUS304 (焼鈍材)	t=0.3	t=0.5

2-C0.2以下

継目 (溶接ビード除去)

☑ L寸公差

以上	以下	公差
10	30	±0.2
31	120	±0.3
121	400	±0.5
401	1000	±0.8

☑ D寸公差

以上	以下	公差
2	12	0
		-0.05
15	30	0
		-0.1

型式 Type	D		L 指定1mm単位	¥基準単価							
	t=0.5	t=0.3		L10~50	L51~100	L101~200	L201~400	L401~600	L601~800	L801~1000	
SPLS SPLT	2	2A	10~1000	240	250	269	365	499	614	739	
	3	3A		240	250	269	365	499	614	739	
	4	4A		269	288	326	432	586	730	835	
	5	5A		336	346	384	499	643	787	893	
	6	6A		384	403	442	547	691	816	931	
	8	8A		499	518	586	730	931	1,070	1,210	
	10			557	586	643	787	989	1,130	1,280	
	12			605	643	710	845	1,040	1,160	1,340	
	15			662	691	778	893	1,100	1,210	1,390	
	20			730	778	864	950	1,160	1,240	1,460	
25		778	816	902	1,010	1,210	1,280	1,510			
30		854	893	998	1,120	1,350	1,400	1,670			
					941	989	1,100	1,210	1,430	1,460	1,830

(☑SPLTはt=0.5のみです。)

Order 注文例

型式 - L

SPLS2A - 500

SPLT4 - 500

Delivery 出荷日

3 日発送

ストーク A 200円/1本 ☑ P90

☑ 同一サイズ3本以上は一律540円

Price 価格

数量スライド価格 (☑1円未満切り捨て) P89

数量	1~19	20~34	35~49	50~99
値引率	5%	10%	10%	18%

☑ 表示数量超えはお見積り

Example 使用例

【製品用途】
 複写機用ロールシャフト
 アンテナ
 ヒーター用パイプ
 配管用パイプ
 注入用ノズル
 化粧管 等

☑ SPLSはストレートで注入等にご利用頂けます。
 SPLTは曲げてご利用頂けるよう焼鈍材(180~220HV)を使用しております。

■内外径精密タイプ

SPLN

☑ L寸公差

D	D寸公差	
	0.5~2.0	2.5~5.0
	±0.01	±0.02

☑ 材質 SUS304

Order 注文例

型式 - L

SPLN2 - 100

Delivery 出荷日

5 日発送

ストーク B 200円/1本 ☑ P90

☑ 同一サイズ3本以上は一律540円

Price 価格

数量スライド価格 (☑1円未満切り捨て) P89

数量	1~19	20~34	35~49	50~99
値引率	5%	10%	10%	18%

☑ 表示数量超えはお見積り

37
ハ丸棒
樹脂
パイプ



CADデータフォルダ名: 37_Rods

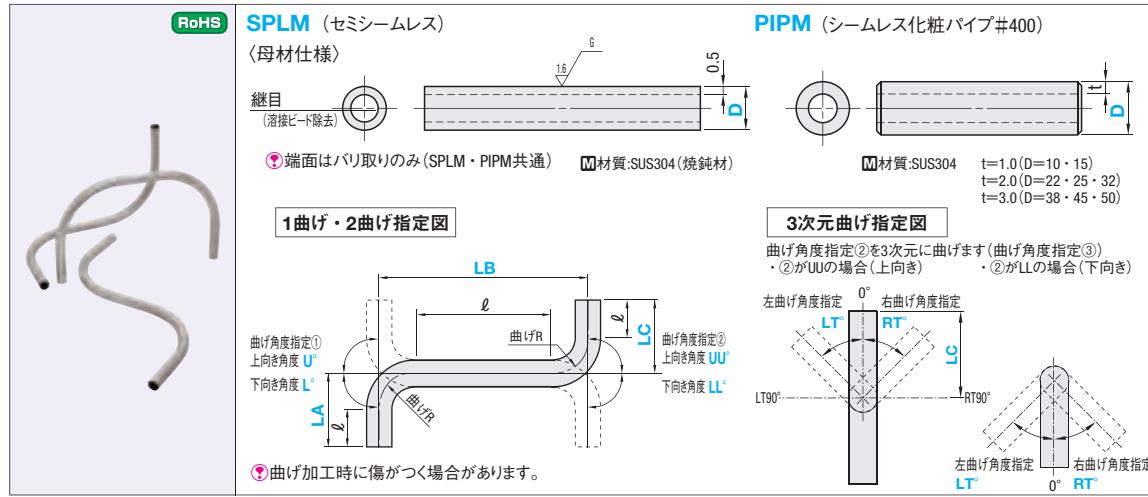
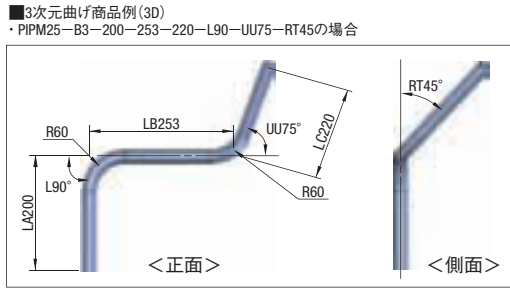

Table with columns for Type, D, B, Pipe Length (LA, LB, LC), Bending Angle (U, UU, RT, LT), and Price (母材価格, 曲げ加工価格).

Order 注文例: SPLM10 - B1 - 100 - 100 - L50
Delivery 出荷日: 5 日目発送
Price 価格: 数量スライド価格 (1円未満切り捨て) P89



価格算出方法 母材価格(LA+LB+LC) + 曲げ価格(B1・B2・B3) を加算してください。
(例) PIPM25-B3-200-253-220-L90-UU75-RT45
母材価格(LA+LB+LC) + 曲げ価格(B1, B2, B3) = 価格
(2,400+2,500+2,500) + 4,200 = 11,600

Alteration 追加工: 型式 [B] - [LA] - [LB] - [LC] - [U/L] - [UU/LL] - [RT/LT] (AUT・CUT・CUA・CUC)

Table for Alterations: LA・LCカット (AUT CUT) and 平行カット (CUA CUC) with codes and specifications.

様々な工業用途で使用されるポリアセタールとMCナイロンのロッド材です。φ10～φ200までラインナップしております。

Material specifications for Resin Rods including RoHS, material types (RDJJS, RDJMS, RDJFS), grades, colors, and dimensional tolerances (寸公差, Dのソリ範囲).

Table showing Type, D, L (指定1mm単位) for RDJMS, RDJJS, RDJKS and RDJFS.

Order and Delivery information: Order 注文例 (RDJJS15 - 500), Delivery 出荷日 (3 日目発送), Price 価格 (数量スライド価格).

Table for RDJJS and RDJMS resin rods showing Type, D, and price ranges for fixed and specified dimensions.

Table for RDJKS and RDJFS resin rods showing Type, D, and price ranges for fixed and specified dimensions.

Table for RDJMS resin rods showing Type, D, and price ranges for fixed and specified dimensions.

Table for RDJFS resin rods showing Type, D, and price ranges for fixed and specified dimensions.

材料屋24にて他外径寸法取扱あります。材料屋24WEBサイトはこちら => http://fawos.misumi.jp/fa24

Table for Material House 24 website handling examples: Material, Grade, Color, and Outer Diameter (外径 D).

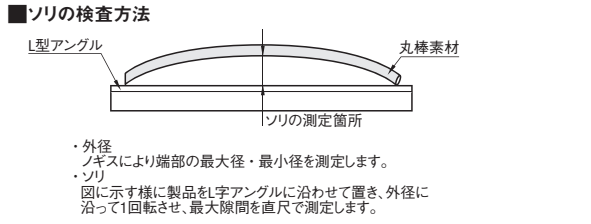

37 丸棒 樹脂ロッド

PRECISION RESIN RODS
精密樹脂ロッド



CERAMICS RODS
セラミックスロッド/透明樹脂ロッド



■外径をセンターレス研磨しており非常に精密な公差で仕上げております。

●CADデータフォルダ名：37_Rods



Type	材質	色
RDPJ	ポリアセタール・スタンダード	白
RDPK	ポリアセタール・スタンダード	黒
RDPP	PEEK・スタンダード	灰
RDPE	エポキシガラス・スタンダード	緑

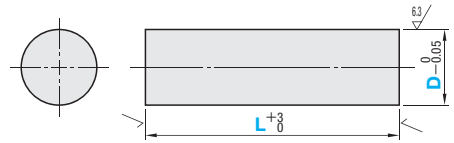

●寸法公差精度は追加加工LKCをご利用ください。 ●特性値 P.907・908参照

型式	L 指定1mm単位	
Type	D	
RDPJ (ポリアセタール・スタンダード・白)	3	10~250
	4	
	5	
	6	10~500
	8	
	10	
	12	
	15	10~750
	16	
	20	

型式	L 指定1mm単位	
Type	D	
RDPP (PEEK・スタンダード)	3	10~250
	4	
	5	
	6	10~500
	8	
	10	
RDPE (エポキシガラス・スタンダード)	8	10~500
	12	

Order 注文例
型式 - L
RDPJ10 - 300

Delivery 出荷日
3 日目発送
ストック T 600円/1本
ストック A 300円/1本 P.90

Price 価格
●数量スライド価格 (1円未満切り捨て) P.89
数量 1~19 20~34 35~49 50~100
値引率 標準単価 5% 10% 18%
●表示数量超えはお見積り

Alteration 追加加工
型式 - L - (LKC)
RDPJ10 - 100 - LKC

Alteration	L寸法公差変更
Code	LKC
Spec.	L寸法公差を下記の通り変更 10~400mm ±0.3 401~800mm ±0.8 [指定方法] LKC ●8≤D≤20 ●RDPEは適用不可
¥/1Code	180

型式	D	¥基準単価				
		最短L~100	L101~200	L201~400	L401~600	L601~800
RDPJ (ポリアセタール・スタンダード・白)	3	160	180	220	-	-
	4	160	180	220	-	-
	5	160	180	220	-	-
	6	180	220	290	-	-
	8	220	290	390	-	-
	10	260	400	470	630	-
	12	270	570	650	870	1,100
	15	400	690	900	1,200	1,500
	16	480	670	1,120	1,500	1,890
	20	790	900	1,550	2,080	2,590
RDPK (ポリアセタール・スタンダード・黒)	3	160	180	220	-	-
	4	160	180	220	-	-
	5	160	180	220	-	-
	6	180	220	290	-	-
	8	220	290	390	-	-
	10	260	400	470	630	-
	12	260	550	620	830	1,050
	15	380	650	860	1,140	1,430
16	460	640	1,070	1,430	1,800	
20	740	860	1,480	1,980	2,470	

型式	D	¥基準単価					
		最短L~100	L101~200	L201~400	L401~600	L601~750	
RDPP (PEEK・スタンダード)	3	970	1,680	2,750	-	-	
	4	970	1,680	2,750	-	-	
	5	970	1,680	2,750	-	-	
	6	970	1,680	2,750	3,720	-	
	8	1,500	2,660	4,530	6,030	-	
	10	2,040	3,550	6,030	7,990	-	
	12	3,040	5,400	9,120	12,160	15,200	
	RDPE (エポキシガラス・スタンダード)	3	310	550	930	-	-
		4	310	550	930	-	-
		5	310	550	930	-	-
		6	350	630	1,080	1,430	-
		8	600	1,080	2,400	2,430	-
10		790	1,400	3,110	3,200	-	
12	980	1,720	3,910	3,960	4,940		

■絶縁性・耐摩耗性・耐熱性に優れたセラミックスロッドと透明性・絶縁性に優れた透明樹脂ロッドです。

●CADデータフォルダ名：37_Rods



型式	D	L 指定1mm単位	¥基準単価		
			L30~100	L101~200	L201~300
CERAR	3	30~300	1,980	2,690	2,920
	4		2,150	3,000	3,380
	5		2,300	3,230	3,530
	6		2,460	3,450	4,150
	8		2,570	3,750	4,410
	10		3,150	4,410	5,580

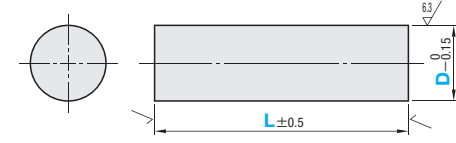

●材質 アルミナ99.5

型式	D	L 指定1mm単位	¥基準単価		
			L30~100	L101~200	L201~300
CERAR	3	30~300	1,980	2,690	2,920
	4		2,150	3,000	3,380
	5		2,300	3,230	3,530
	6		2,460	3,450	4,150
	8		2,570	3,750	4,410
	10		3,150	4,410	5,580

●ワッシャー・カラータイプ(P.143)、位置決めピン用プッシュ(P.145)、円形プレート(P.945)もご用意ございます。

Order 注文例
型式 - L
CERAR6 - 200

Delivery 出荷日
5 日目発送

Price 価格
●数量スライド価格 (1円未満切り捨て) P.89
数量 1~19 20~34 35~49 50~100
値引率 標準単価 5% 10% 18%
●表示数量超えはお見積り

特性	単位	アルミナ99.5
吸水率	%	0
かさ密度	g/cm ³	3.9
耐熱性	°C	1000~1200
圧縮強度	KN/cm ²	363
曲げ強度	KN/cm ²	49
線熱膨張係数	-	8.0×10 ⁻⁶ (25~700°C)
熱伝導率	W/(m・°C)	31.4 (20°C) 16.0 (300°C)
体積固有抵抗	Ω・cm	10 ¹⁴ < (20°C) 10 ¹⁴ < (300°C)
誘電率	1MHz	9.8
絶縁耐力	KV/mm	10

●物性値は素材データの代表値(参考値)です。



Type	材質	色
RDJA	アクリル・スタンダード	透明
RDJC	ポリカーボネート・スタンダード	透明

●アクリルロッドはキャスト板から切削加工にて丸棒にし、センターレス加工にて仕上げています。

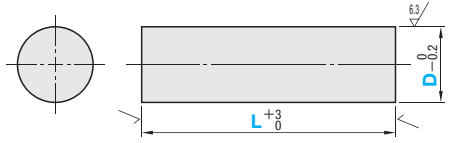

●特性値 P.903参照

型式	D	L 指定1mm単位	¥基準単価								
			RDJA			RDJC					
			L10~100	L101~200	L201~400	L401~600	L10~100	L101~200	L201~400	L401~600	
RDJA (アクリル・スタンダード)	3	10~250	230	410	830	-	120	170	460	-	
			230	410	830	-	120	170	460	-	
			230	410	830	-	120	170	470	-	
			250	460	910	1,210	150	220	550	750	
			280	510	1,100	1,400	200	300	710	1,000	
			330	700	1,380	1,800	250	430	1,060	1,460	
	RDJC (ポリカーボネート・スタンダード)	10~600	10~600	450	910	1,830	2,330	530	860	1,760	3,250
				510	1,060	2,080	2,630	660	1,100	2,450	3,610
				710	1,410	2,900	3,700	750	1,250	3,000	4,160
				760	1,550	3,060	3,930	910	1,360	3,780	5,160
				1,000	1,910	3,950	5,080	1,000	1,610	4,060	5,750
				1,280	2,560	5,330	6,830	1,160	1,830	4,410	6,160
1,950	2,880	8,050	10,330	1,330	2,110	5,160	7,200				
3,250	6,500	13,580	17,500	1,660	2,760	6,660	9,330				

●端面には切断したあとが残るため、透明ではありません。

Order 注文例
型式 - L
RDJA3 - 250

Delivery 出荷日
1 日目発送
●1日目の受付は17時までです。それ以降のご注文は翌営業日扱いとなります。
ストック T 600円/1本 P.90

Price 価格
●数量スライド価格 (1円未満切り捨て) P.89
数量 1~10 11~15 16~20 21~100
値引率 標準単価 5% 10% 15%
出荷日 通常 +2日
●表示数量超えはお見積り

大口 出荷日 +2 日目出荷
●ストック対応なし

37
丸棒
樹脂
ロッド

