

切れ味重視のポジ刃形状

TSC SERIES SOLID CARBIDE BALL NOSE END MILLS

# TSCシリーズ超硬ボールエンドミル

●2枚刃/レギュラータイプ -2 FLUTES/REGULAR TYPE-

**TSC-BEM2R**



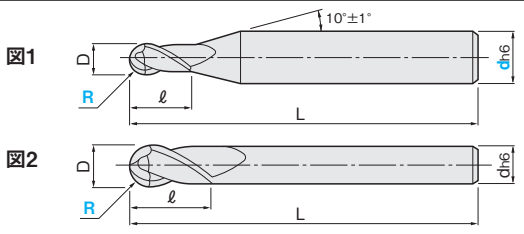

|                             |                          |                              |                         |              |        |       |     |        |    |  |  |
|-----------------------------|--------------------------|------------------------------|-------------------------|--------------|--------|-------|-----|--------|----|--|--|
| 材質                          | <b>MG</b><br>超硬          | <b>TS</b>                    |                         |              |        |       |     |        |    |  |  |
| 仕様                          | レギュラー                    | 30°                          | 再研磨                     |              |        |       |     |        |    |  |  |
| 一般鋼 (S45C~S55C, SS400, SCM) | 調質鋼 (NAK55, NAK80, HPM1) | 高硬度鋼 (SKD, SKS, SKH51, DC53) | ステンレス鋼 (SUS303, SUS304) | 鋳鉄 (FC, FCD) | アルミ合金  | チタン合金 | 銅合金 | グラファイト | 樹脂 |  |  |
| ~40HRC                      | ~45HRC                   | ~55HRC                       | ~60HRC                  | ~65HRC       | ~35HRC |       |     |        |    |  |  |

◎=最適 ○=適

| 型番        | 先端R  | シャンク径 d | 刃長 ℓ | 刃径 D | 全長 L | 図      | ¥単価 100本以上お見積り |        |        |        |
|-----------|------|---------|------|------|------|--------|----------------|--------|--------|--------|
|           |      |         |      |      |      |        | 1~4本           | 5~9本   | 10~29本 | 30~99本 |
| TSC-BEM2R | 0.2  | 4       | 1.5  | 0.4  | 50   | 1      | 1,660          | 1,580  | 1,530  | 1,410  |
|           | 0.3  | 4       | 1.8  | 0.6  | 50   | 1      | 1,590          | 1,510  | 1,460  | 1,350  |
|           | 0.4  | 4       | 2.4  | 0.8  | 50   | 1      | 1,590          | 1,510  | 1,460  | 1,350  |
|           | 0.5  | 4       | 3    | 1    | 50   | 1      | 1,240          | 1,180  | 1,140  | 1,050  |
|           | 0.5  | 6       | 3    | 1    | 50   | 1      | 1,630          | 1,550  | 1,500  | 1,390  |
|           | 0.6  | 4       | 3.6  | 1.2  | 50   | 1      | 1,790          | 1,700  | 1,650  | 1,520  |
|           | 0.75 | 4       | 4.5  | 1.5  | 50   | 1      | 1,520          | 1,440  | 1,400  | 1,290  |
|           | 1    | 4       | 6    | 2    | 50   | 1      | 1,100          | 1,050  | 1,010  | 940    |
|           | 1    | 6       | 6    | 2    | 50   | 1      | 1,450          | 1,380  | 1,330  | 1,230  |
|           | 1.25 | 4       | 6    | 2.5  | 50   | 1      | 1,690          | 1,610  | 1,550  | 1,440  |
|           | 1.5  | 4       | 8    | 3    | 60   | 1      | 1,430          | 1,360  | 1,320  | 1,220  |
|           | 1.5  | 6       | 8    | 3    | 60   | 1      | 1,430          | 1,360  | 1,320  | 1,220  |
|           | 2    | 6       | 8    | 4    | 70   | 1      | 1,540          | 1,460  | 1,420  | 1,310  |
|           | 2.5  | 6       | 12   | 5    | 80   | 1      | 1,840          | 1,750  | 1,690  | 1,560  |
|           | 3    | 6       | 12   | 6    | 90   | 2      | 1,950          | 1,850  | 1,790  | 1,660  |
|           | 4    | 8       | 15   | 8    | 100  | 2      | 3,470          | 3,300  | 3,190  | 2,950  |
| 5         | 10   | 18      | 10   | 100  | 2    | 3,770  | 3,580          | 3,470  | 3,200  |        |
| 6         | 12   | 22      | 12   | 110  | 2    | 6,250  | 5,940          | 5,750  | 5,310  |        |
| 8         | 16   | 30      | 16   | 140  | 2    | 21,380 | 20,310         | 19,670 | 18,170 |        |

① シャンク径 (d) が青色文字で表記されている規格は先端 (R) とシャンク径 (d) をご指定ください。

Order 注文例 **TSC-BEM2R 1** 型番 先端 (R) 切削条件 P.330

Delivery 出荷日 **TSC-BEM2R 1 -6** 型番 先端 (R) シャンク径 (d) 在庫品 P.12

② 当ページ商品は以下の追加加工サービスが追加ご利用になります。

**首逃がし追加加工 SN/SNR**



| 先端R | 首下長ℓ<br>1mm単位指定 | 刃長ℓ            |      | ¥/1コード |       |
|-----|-----------------|----------------|------|--------|-------|
|     |                 | SNR<br>1mm単位指定 | SN   | SN     | SNR   |
| 3   | 17~62           | 12             | 5~12 | 500    | 3,500 |
| 4   | 20~65           | 15             | 5~15 | 500    | 3,500 |
| 5   | 23~68           | 18             | 5~18 | 500    | 3,500 |
| 6   | 27~72           | 22             | 5~22 | 790    | 3,790 |
| 8   | 35~80           | 30             | 5~30 | 990    | 3,990 |

●SN……標準首逃がし  
●SNR……切れ刃端R加工

③ 対象型番の本体価格に追加加工単価が加算されます。  
④ 左記追加加工に数量スライド価格はございません。

ロングシャンク品を低価格でご提供

XAC SERIES SOLID CARBIDE BALL NOSE END MILLS

# XACシリーズ超硬ボールエンドミル

●2枚刃/ショート・ロングシャンクタイプ -2 FLUTES/SHORT TYPE WITH LONG SHANK-

**XAC-LS-BEM2S**

**C-Value**



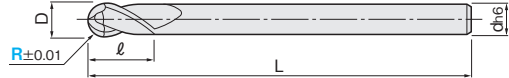

|                             |                          |                              |                         |              |        |       |     |        |    |  |  |
|-----------------------------|--------------------------|------------------------------|-------------------------|--------------|--------|-------|-----|--------|----|--|--|
| 材質                          | <b>MG</b><br>超硬          | <b>TiAlN</b>                 |                         |              |        |       |     |        |    |  |  |
| 仕様                          | ショート                     | 30°                          | 再研磨                     |              |        |       |     |        |    |  |  |
| 一般鋼 (S45C~S55C, SS400, SCM) | 調質鋼 (NAK55, NAK80, HPM1) | 高硬度鋼 (SKD, SKS, SKH51, DC53) | ステンレス鋼 (SUS303, SUS304) | 鋳鉄 (FC, FCD) | アルミ合金  | チタン合金 | 銅合金 | グラファイト | 樹脂 |  |  |
| ~40HRC                      | ~45HRC                   | ~55HRC                       | ~60HRC                  | ~65HRC       | ~35HRC |       |     |        |    |  |  |

◎=最適 ○=適

| 型番           | 先端R | 刃長 ℓ | 刃径 D | 全長 L | シャンク径 d | ¥単価 100本以上お見積り |        |        |        |
|--------------|-----|------|------|------|---------|----------------|--------|--------|--------|
|              |     |      |      |      |         | 1~4本           | 5~9本   | 10~29本 | 30~99本 |
| XAC-LS-BEM2S | 2   | 8    | 4    | 100  | 4       | 3,760          | 3,570  | 3,380  | 3,200  |
|              | 3   | 10   | 6    | 120  | 6       | 5,110          | 4,850  | 4,600  | 4,340  |
|              | 4   | 14   | 8    | 140  | 8       | 6,640          | 6,310  | 5,980  | 5,640  |
|              | 5   | 18   | 10   | 180  | 10      | 9,040          | 8,590  | 8,140  | 7,680  |
|              | 6   | 22   | 12   | 200  | 12      | 10,380         | 9,860  | 9,340  | 8,820  |
|              | 8   | 30   | 16   | 250  | 16      | 16,930         | 16,080 | 15,240 | 14,390 |

Order 注文例 **XAC-LS-BEM2S 2** 型番 先端 (R) 切削条件 P.330

Delivery 出荷日 **在庫品 P.12**

① ご希望によりPM 5:00迄、当日出荷受付致します。

**Eが特長!**

- 工具剛性が高く、切りくず排出性にも優れているため金型の高精度3次元加工に最適です。
- 加工後のワークの面粗さはとても良好に仕上がります。
- ロングシャンクタイプなので、深彫り加工に最適です。

- スクエア
- 多機能スクエア
- ハイヘリカル
- スクエア
- ラフィング
- ロングネック
- 追加加工
- ボール
- ボール
- ロングネック
- ラジアス
- ラジアス
- ロングネック
- テーパ
- テーパ
- 一般鋼
- 高硬度鋼
- 被削材
- SUS・チタン
- アルミ・銅
- 樹脂
- グラファイト