

深彫り加工に最適なロングシャンクタイプ

TSC SERIES SOLID CARBIDE ROUGHING END MILLS

# TSCシリーズ超硬ラフィングエンドミル

● **ファインピッチ / ロングシャンク・レギュラータイプ** - FINE PITCH / REGULAR TYPE WITH LONG SHANK -

**TSC-LS-RFPR**



**T-Value** 対応品  
P.188

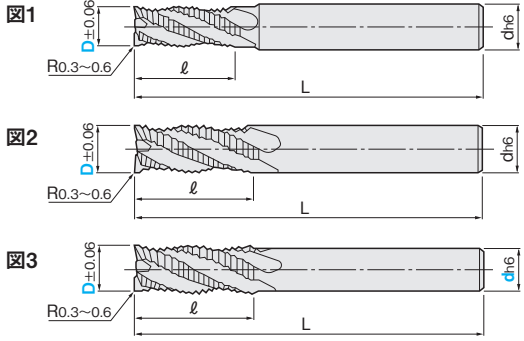

D5, 6    D8~20

材質	<b>MG</b> 超硬	<b>TS</b>																		
仕様	レギュラー	20°	中・粗	再研磨																
一般鋼 (S45C~S55C, SS400, SCM)	調質鋼 (NAK55, NAK80, HPM1)	高硬度鋼 (SKD, SKS, SKH51, DC53)	ステンレス鋼 (SUS303, SUS304)	鋳鉄 (FC, FCD)	アルミ合金	チタン合金	銅合金	グラファイト	樹脂											
~40HRC	~45HRC	~55HRC	~60HRC	~65HRC	~35HRC															

◎=最適 ○=適

型番	刃径 D	シャンク径 d	刃長 l	全長 L	刃数	図	¥単価 100本以上お見積り			
							1~4本	5~9本	10~29本	30~99本
TSC-LS-RFPR	5	6	15	100	3	1	6,080	5,780	5,590	5,170
	6	6	15	100	3	2	5,500	5,230	5,060	4,680
	8	8	20	100	4	2	6,650	6,320	6,120	5,650
	8	6	20	100	4	3	8,620	8,190	7,930	7,330
	10	10	25	100	4	2	7,340	6,970	6,750	6,240
	10	8	25	100	4	3	9,510	9,030	8,750	8,080
	12	12	30	125	4	2	9,120	8,660	8,390	7,750
	12	10	30	100	4	3	11,980	11,380	11,020	10,180
	13	12	30	125	4	3	18,230	17,320	16,770	15,500
	14	12	35	125	4	3	11,140	10,580	10,250	9,470
TSC-LS-RFPR	16	16	40	125	4	2	14,710	13,970	13,530	12,500
	18	16	45	125	4	2	21,780	20,690	20,040	18,510
	20	20	45	150	4	2	21,900	20,810	20,150	18,620

① シャンク径 (d) が青色文字で表記されている規格は刃径 (D) とシャンク径 (d) をご指定ください。

**Order 注文例**

**TSC-LS-RFPR 10**

型番                      刃径 (D)

**Order 注文例**

**TSC-LS-RFPR 10-8**

型番                      刃径 (D) シャンク径 (d)

切削条件 P.348

**Delivery 出荷日**

在庫品 P.12

ご希望によりPM 5:00迄、当日出荷受付致します。

**E/E が特長!**

- 従来皮膜を大きく上回る耐酸化性・硬度を持つTSコーティングにより長寿命を実現、高速加工・ドライ加工に最適です。
- ファインピッチニックの採用により、加工後の面粗さも良好に仕上がります。
- ロングシャンクタイプにより深彫り加工に最適です。

**U 首逃がし追加加工 SN**

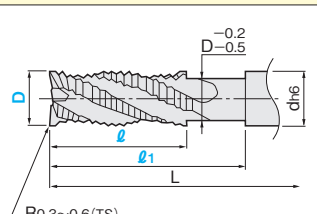

刃径 D	首下長 l <sub>1</sub> 1mm単位指定	刃長 l	¥/1コード
6	20~65	15	500
8	25~70	20	500
10	30~70	25	500
12	35~80	30	790
16	45~90	40	990
20	50~95	45	1,280

① 対象型番の本体価格に追加加工単価が加算されます。  
② 左記追加加工に数量スライド価格はございません。

高速回転による高能率加工が可能な45°ネジレラフィング

TSC SERIES SOLID CARBIDE ROUGHING END MILLS

# TSCシリーズ超硬ラフィングエンドミル



● **45°ネジレ / ファインピッチ / ショートタイプ** - FINE PITCH / 45° HELIX / SHORT TYPE -

**TSC-HRFPS**



**T-Value** 対応品  
P.188

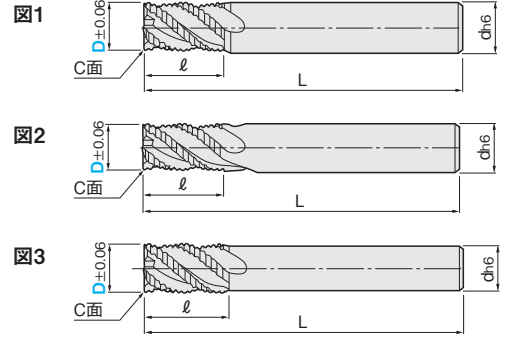

D5, 6    D7~20

材質	<b>MG</b> 超硬	<b>TS</b>																		
仕様	ショート	45°	中・粗	再研磨																
一般鋼 (S45C~S55C, SS400, SCM)	調質鋼 (NAK55, NAK80, HPM1)	高硬度鋼 (SKD, SKS, SKH51, DC53)	ステンレス鋼 (SUS303, SUS304)	鋳鉄 (FC, FCD)	アルミ合金	チタン合金	銅合金	グラファイト	樹脂											
~40HRC	~45HRC	~55HRC	~60HRC	~65HRC	~35HRC															

◎=最適 ○=適

型番	刃径 D	刃長 l	全長 L	シャンク径 d	刃数	図	¥単価 100本以上お見積り			
							1~4本	5~9本	10~29本	30~99本
TSC-HRFPS	5	10	60	6	3	1	4,660	4,430	4,290	3,960
	6	12	60	6	3	2	4,120	3,910	3,790	3,500
	7	14	65	6	4	3	6,070	5,770	5,580	5,160
	8	16	70	8	4	2	5,280	5,010	4,850	4,480
	9	18	70	8	4	3	7,310	6,940	6,730	6,210
	10	20	80	10	4	2	5,750	5,460	5,290	4,890
	12	24	85	12	4	2	6,330	6,010	5,820	5,380
	14	26	85	12	4	2	11,130	10,570	10,240	9,460
	16	32	100	16	4	2	10,360	9,840	9,530	8,810
	18	32	100	16	4	3	16,510	15,680	15,190	14,030
20	38	110	20	4	2	15,200	14,440	13,980	12,920	

**Order 注文例**

**TSC-HRFPS 10**

型番                      刃径 (D)

切削条件 P.349

**Delivery 出荷日**

在庫品 P.12

ご希望によりPM 5:00迄、当日出荷受付致します。

**E/E が特長!**

- 従来皮膜を大きく上回る耐酸化性・硬度を持つ新皮膜TSコーティングにより、長寿命を実現、高速加工・ドライ加工に最適です。
- 45°ネジレの採用により、高速回転が可能です。
- ファインピッチニックの採用により、加工後の面粗さも良好に仕上がります。

**U 首逃がし追加加工 SN**



刃径 D	首下長 l <sub>1</sub> 1mm単位指定	刃長 l	¥/1コード
6	17~42	12	500
7	19~52	14	500
8	21~46	16	500
9	23~46	18	500
10	25~50	20	500
12	29~60	24	790
16	37~68	32	990
20	43~72	38	1,280

① 対象型番の本体価格に追加加工単価が加算されます。  
② 左記追加加工に数量スライド価格はございません。

- スクエア
- 多機能スクエア
- ハイヘリカル
- スクエア
- ラフィング
- ロングネック
- 追加加工
- ボール
- ボール
- ロングネック
- ラジアス
- ラジアス
- ロングネック
- テーパ
- テーパ
- 一般鋼
- 高硬度鋼
- 被削材
- SUS・チタン
- アルミ・銅
- 樹脂
- グラファイト