

ファインピッチで加工後の面粗さも良好

TSC SERIES SOLID CARBIDE ROUGHING END MILLS

# TSCシリーズ超硬ラフィングエンドミル

●ファインピッチ / レギュラータイプ -FINE PITCH / REGULAR TYPE-

**TSC-RFPR**



材質 **MG** 超硬 **TS**

仕様 **レギュラー** **20°** **中・粗** **再研磨**

**T-Value** 対応品 **P.188**





図1 図2 図3

**D3~6 D8~20**

一般鋼 (S45C~S55C, SS400, SCM)	調質鋼 (NAK55, NAK80, HPM1)	高硬度鋼 (SKD, SKS, SKH51, DC53)	ステンレス鋼 (SUS303, SUS304)	鋳鉄 (FC, FCD)	アルミ合金	チタン合金	銅合金	グラファイト	樹脂
~40HRC	~45HRC	~55HRC ~60HRC ~65HRC	~35HRC	○	○	○	○	○	○

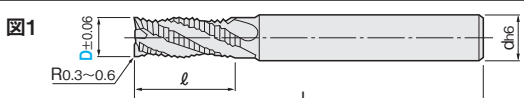
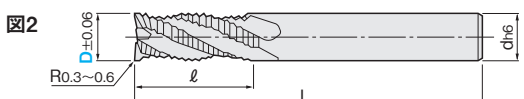
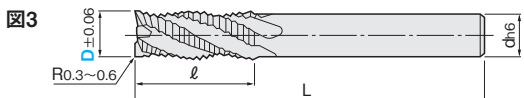
◎=最適 ○=適

型番	刃径 D	刃長 l	全長 L	シャンク径 d	刃数	図	¥単価 100本以上お見積り			
							1~4本	5~9本	10~29本	30~99本
TSC-RFPR	3	15	60	6	3	1	7,880	7,490	7,250	6,700
	4	15	60	6	3	1	7,880	7,490	7,250	6,700
	5	15	60	6	3	1	5,820	5,530	5,350	4,950
	6	15	60	6	3	2	4,540	4,310	4,180	3,860
	8	20	75	8	4	2	5,180	4,920	4,770	4,400
	9	20	75	10	4	1	7,560	7,180	6,960	6,430
	10	25	75	10	4	2	5,510	5,230	5,070	4,680
	11	25	75	12	4	1	8,280	7,870	7,620	7,040
	12	30	100	12	4	2	6,350	6,030	5,840	5,400
	13	30	100	12	4	3	14,850	14,110	13,660	12,620
14	35	100	12	4	3	9,720	9,230	8,940	8,260	
16	40	110	16	4	2	10,940	10,390	10,060	9,300	
18	45	110	16	4	3	15,120	14,360	13,910	12,850	
20	45	130	20	4	2	16,070	15,270	14,780	13,660	

**Order** 注文例 **TSC-RFPR 10** 型番 刃径 (D)

**Delivery** 出荷日 **在庫品** **P.12** **切削条件** **P.348**

◎ご希望によりPM 5:00迄、当日出荷受付致します。

**EJが特長!**

- 従来皮膜を大きく上回る耐酸化性・硬度を持つTSコーティングにより長寿命を実現、高速加工・ドライ加工に最適です。
- ファインピッチニックの採用により、加工後の面粗さも良好に仕上がります。

**U首逃がし追加加工 SN**

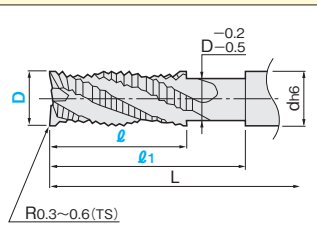

**TSC-RFPR**

刃径 D	首下長 l <sub>1</sub> 1mm単位指定	刃長 l	¥/1コード
6	20~42	15	500
8	25~51	20	500
9	25~45	20	500
10	30~45	25	500
11	30~45	25	500
12	35~70	30	790
13	35~70	30	790
16	45~78	40	990
20	50~92	45	1,280

**SN-TSC-RFPR 6-30-15** 追加加工型番 型番 刃径 (D) 首下長 (l<sub>1</sub>) 刃長 (l)

**出荷日** **3** 日目発送 **×** ストック不可

◎対象型番の本体価格に追加加工単価が加算されます。  
◎左記追加加工に数量スライド価格はございません。

これ1本で粗加工・中粗仕上まで対応

TSC SERIES SOLID CARBIDE ROUGHING END MILLS

# TSCシリーズ超硬ラフィングエンドミル

●ファインピッチ / ロングタイプ -FINE PITCH / LONG TYPE-



**TSC-RFPL**



材質 **MG** 超硬 **TS**

仕様 **ロング** **20°** **中・粗** **再研磨**

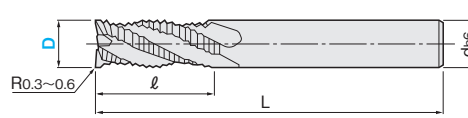
**T-Value** 対応品 **P.188**

刃径 D	公差
6, 8	0 -0.058
10~16	0 -0.07
20	0 -0.084

一般鋼 (S45C~S55C, SS400, SCM)	調質鋼 (NAK55, NAK80, HPM1)	高硬度鋼 (SKD, SKS, SKH51, DC53)	ステンレス鋼 (SUS303, SUS304)	鋳鉄 (FC, FCD)	アルミ合金	チタン合金	銅合金	グラファイト	樹脂
~40HRC	~45HRC	~55HRC ~60HRC ~65HRC	~35HRC	○	○	○	○	○	○

◎=最適 ○=適

型番	刃径 D	刃長 l	全長 L	シャンク径 d	刃数	¥単価 100本以上お見積り			
						1~4本	5~9本	10~29本	30~99本
TSC-RFPL	6	25	100	6	4	7,240	6,880	6,660	6,150
	8	30	100	8	4	7,600	7,220	6,990	6,460
	10	35	100	10	4	8,390	7,970	7,720	7,130
	12	40	125	12	4	10,550	10,020	9,710	8,970
	16	55	125	16	4	16,820	15,980	15,470	14,300
20	65	150	20	4	25,020	23,770	23,020	21,270	

**Order** 注文例 **TSC-RFPL 10** 型番 刃径 (D) **切削条件** **P.348**

**Delivery** 出荷日 **在庫品** **P.12**

◎ご希望によりPM 5:00迄、当日出荷受付致します。

**EJが特長!**

- 従来皮膜を大きく上回る耐酸化性・硬度を持つTSコーティングにより長寿命を実現、高速加工・ドライ加工に最適です。
- ファインピッチニックの採用により、加工後の面粗さも良好に仕上がります。

**U首逃がし追加加工 SN**

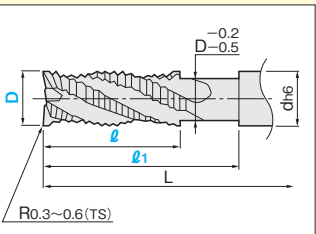

**TSC-RFPL**

刃径 D	首下長 l <sub>1</sub> 1mm単位指定	刃長 l	¥/1コード
6	30~75	25	500
8	35~76	30	500
10	40~70	35	500
12	45~90	40	790
16	60~93	55	990
20	70~112	65	1,280

**SN-TSC-RFPL 6-30-25** 追加加工型番 型番 刃径 (D) 首下長 (l<sub>1</sub>) 刃長 (l)

**出荷日** **3** 日目発送 **×** ストック不可

◎対象型番の本体価格に追加加工単価が加算されます。  
◎左記追加加工に数量スライド価格はございません。