

ロング刃でもビビリレスな、剛性のある形状

TSC SERIES SOLID CARBIDE SQUARE END MILLS

TSCシリーズ超硬多機能スクエアエンドミル



●4枚刃・45°ネジレ/ロングタイプ -4 FLUTES・45°HELIX/ LONG TYPE- ■ : 値下げ価格

TSC-HEM4L (アタリ付) T-Value 対応品
TSC-HPEM4L (ピンカド) P.186

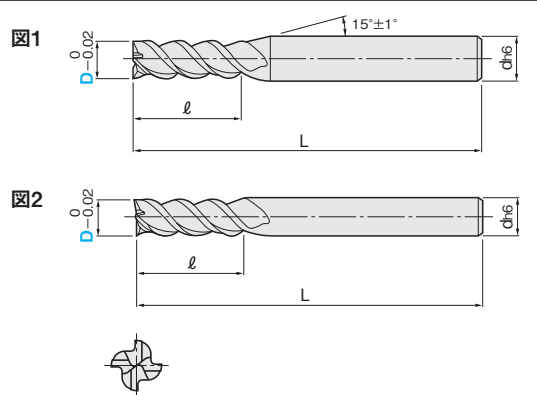
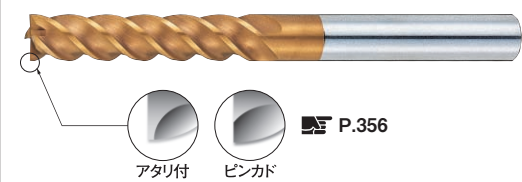

材質	MG 超硬 TS
仕様	ロング 45° 再研磨

一般鋼 (S45C~S55C, SS400, SCM)	調質鋼 (NAK55, NAK80, HPM1)	高硬度鋼 (SKD, SKS, SKH51, DC53)	ステンレス鋼 (SUS303, SUS304)	鋳鉄 (FC, FCD)	アルミ合金	チタン合金	銅合金	グラファイト	樹脂
~40HRC	~45HRC	~55HRC ~60HRC ~65HRC	~35HRC	○	○	○	○	○	○

◎=最適 ○=適

型番	刃径 D	刃長 l	全長 L	シャンク径 d	図	¥単価 100本以上お見積り			
						1~4本	5~9本	10~29本	30~99本
TSC-HEM4L (アタリ付) TSC-HPEM4L (ピンカド)	2	12	60	6	1	4,140	3,930	3,810	3,520
	2.5	15	60	6	1	4,140	3,930	3,810	3,520
	3	18	60	6	1	3,840	3,650	3,530	3,260
	4	20	60	6	1	4,450	4,230	4,090	3,780
	5	23	70	6	1	4,840	4,600	4,450	4,110
	6	25	70	6	2	4,220	4,000	3,880	3,580
	8	35	90	8	2	6,190	5,880	5,690	5,260
	10	45	100	10	2	7,870	7,470	7,240	6,680
	12	55	120	12	2	10,430	9,910	9,600	8,870
	16	65	135	16	2	21,020	19,960	19,330	17,860
20	75	150	20	2	31,820	30,230	29,270	27,050	

切削条件 P.325

Order 注文例 **TSC-HEM4L 10** Delivery 出荷日 在庫品 P.12

型番 刃径 (D) ご希望によりPM 5:00迄、当日出荷受付致します。

Eが特長!

- 従来皮膜を大きく上回る耐酸化性・硬度を持つTSコーティングにより、長寿命を実現、高速加工・ドライ加工に最適です。
- 独自のチップポケット形状により、溝切削を2枚刃並みの切り込み深さで切削できます。
- 30°ネジレのスクエアエンドミルに比べ、回転・送り共に2倍以上の高速加工が可能です。

U首逃し追加加工 SN/SNR

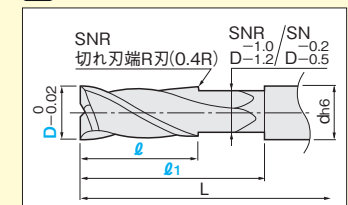

- SN……標準首逃し
- SNR……切れ刃端R加工

TSC-HEM4L (アタリ付) / TSC-HPEM4L (ピンカド)

刃径 D	首下長 l1	刃長 l	SN	SNR	¥/1コード
6	30~52	25	5~25	500	3,500
8	40~66	35	5~35	500	3,500
10	50~70	45	5~45	500	3,500
12	60~90	55	5~55	790	3,790
16	70~103	65	5~65	990	3,990
20	80~112	75	5~75	1,280	4,280

SN-TSC-HEM4L 6-30-25

追加型番 型番 刃径 (D) 首下長 (l1) 刃長 (l)

SNR-TSC-HEM4L 6-30-25

追加型番 型番 刃径 (D) 首下長 (l1) 刃長 (l)

出荷日 3 日目発送 ✗ ストック不可

- ◎対象型番の本体価格に追加工単価が加算されます。
- ◎上記追加加工に数量スライド価格はございません。

人気の高いロングシャンク品をお手頃価格でご提供

TSC SERIES SOLID CARBIDE SQUARE END MILLS

TSCシリーズ超硬多機能スクエアエンドミル

●4枚刃・45°ネジレ/ロングシャンク・ショートタイプ -4 FLUTES LONG SHANK・45°HELIX/ SHORT TYPE-

TSC-LS-HEM4S (アタリ付) T-Value 対応品
TSC-LS-HPEM4S (ピンカド) P.186

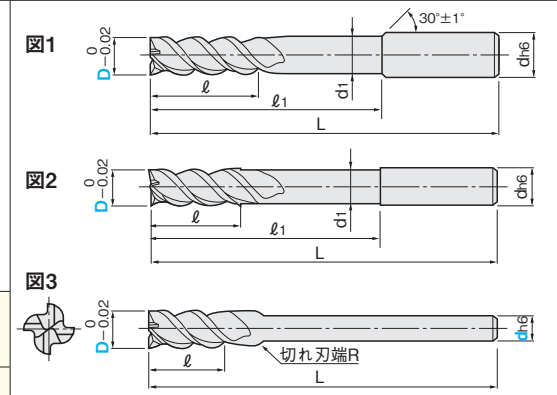
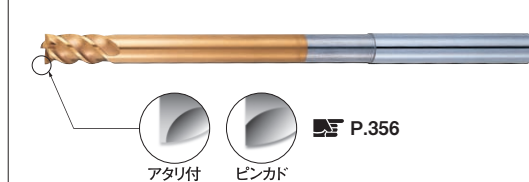

材質	MG 超硬 TS
仕様	ショート 45° 再研磨

一般鋼 (S45C~S55C, SS400, SCM)	調質鋼 (NAK55, NAK80, HPM1)	高硬度鋼 (SKD, SKS, SKH51, DC53)	ステンレス鋼 (SUS303, SUS304)	鋳鉄 (FC, FCD)	アルミ合金	チタン合金	銅合金	グラファイト	樹脂
~40HRC	~45HRC	~55HRC ~60HRC ~65HRC	~35HRC	○	○	○	○	○	○

◎=最適 ○=適

型番	刃径 D	シャンク径 d	刃長 l	首下径 d1	首下長 l1	全長 L	図	¥単価 100本以上お見積り			
								1~4本	5~9本	10~29本	30~99本
TSC-LS-HEM4S (アタリ付) TSC-LS-HPEM4S (ピンカド)	2	6	3.5	1.9	30	80	1	4,480	4,260	4,120	3,810
	2.5	6	4.5	2.4	30	80	1	4,480	4,260	4,120	3,810
	3	6	5	2.9	30	80	1	4,480	4,260	4,120	3,810
	4	6	6	3.8	35	80	1	4,720	4,480	4,340	4,010
	5	6	8	4.8	50	100	1	5,400	5,130	4,970	4,590
	6	6	9	5.7	70	120	2	6,120	5,810	5,630	5,200
	7	6	12	-	-	135	3	6,120	5,810	5,630	5,200
	8	6	12	-	-	135	3	7,560	7,180	6,960	6,430
	8	8	12	7.6	85	135	2	7,560	7,180	6,960	6,430
	9	8	13	-	-	135	3	7,560	7,180	6,960	6,430
	10	8	15	-	-	150	3	7,560	7,180	6,960	6,430
	10	10	15	9.5	100	150	2	7,970	7,570	7,330	6,770
	11	10	18	-	-	160	3	10,120	9,610	9,310	8,600
	12	10	18	-	-	160	3	12,720	12,080	11,700	10,810
12	12	18	11.5	108	160	2	9,640	9,160	8,870	8,190	
13	12	20	-	-	160	3	14,400	13,680	13,250	12,240	
16	16	24	15.5	120	180	2	17,420	16,550	16,030	14,810	
17	16	25	-	-	180	3	26,840	25,500	24,690	22,810	
18	16	26	-	-	180	3	26,840	25,500	24,690	22,810	
20	20	30	19.5	140	200	2	29,950	28,450	27,550	25,460	
22	20	30	-	-	200	3	36,000	34,200	33,120	30,600	

◎シャンク径 (d) が青色文字で表記されている規格は刃径 (D) とシャンク径 (d) をご指定ください。

切削条件 P.325

Order 注文例 **TSC-LS-HEM4S 10** Delivery 出荷日 在庫品 P.12

型番 刃径 (D) シャンク径 (d) ご希望によりPM 5:00迄、当日出荷受付致します。

Eが特長!

- 従来皮膜を大きく上回る耐酸化性・硬度を持つTSコーティングにより、長寿命を実現、高速加工・ドライ加工に最適です。
- 独自のチップポケット形状により、溝切削を2枚刃並みの切り込み深さで切削できます。
- 刃部後端にR刃付けを施すことで、側面の多段加工時に発生する加工スジを抑制します。(図3の商品のみ)