

新商品 一発立ち壁加工を高面精度で実現! 刃径の3倍・5倍刃長を超低価格でご提供!
SOLID CARBIDE SQUARE END MILLS FOR ALUMINUM ALLOY CUTTING

アルミ加工用超硬スクエアエンドミル

●2枚刃/刃長3D(レギュラー)タイプ / 刃長5D(エキストラロング)タイプ -2 FLUTES / REGULAR TYPE- / EXTRA LONG TYPE-

XEL-ALHEM2R (レギュラー) C-Value



XEL-ALHEM2EXL (エキストラロング)

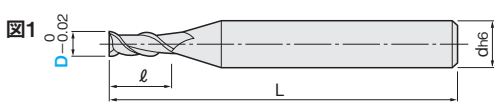
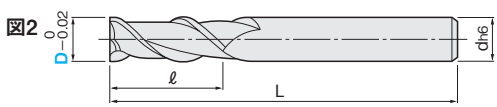

材質 **MG 超硬**

仕様 レギュラー エキストラロング 55° 再研磨 再研磨

一般鋼 (S45C~S55C, SS400, SCM)	調質鋼 (NAK55, NAK80, HPM1)	高硬度鋼 (SKD, SKS, SKH51, DC53)	ステンレス鋼 (SUS303, SUS304)	鋳鉄 (FC, FCD)	アルミ合金	チタン合金	銅合金	グラファイト	樹脂
~40HRC	~45HRC	~55HRC ~60HRC ~65HRC	~35HRC		◎		○		○

◎=最適 ○=適

型番	刃径 D	刃長 ℓ	全長 L	シャンク径 d	図	¥単価			
						1~4本	5~9本	10~29本	30~99本
XEL-ALHEM2R (レギュラー)	0.5	1.5	40	4	1	1,610	1,530	1,480	1,370
	1	3	40	4	1	1,450	1,380	1,330	1,230
	1.5	4.5	40	4	1	1,450	1,380	1,330	1,230
	2	6	40	4	1	1,450	1,380	1,330	1,230
	2.5	7.5	40	4	1	1,450	1,380	1,330	1,230
	3	9	50	6	1	1,760	1,670	1,620	1,500
	4	12	50	6	1	1,830	1,740	1,680	1,560
	5	15	55	6	1	1,950	1,850	1,790	1,660
	6	18	55	6	2	2,050	1,950	1,890	1,740
	8	24	65	8	2	2,990	2,840	2,750	2,540
	10	30	75	10	2	3,780	3,590	3,480	3,210
	12	36	80	12	2	5,200	4,940	4,780	4,420
16	48	110	16	2	12,270	11,660	11,290	10,430	
XEL-ALHEM2EXL (エキストラロング)	3	15	60	6	1	2,610	2,480	2,400	2,220
	4	20	60	6	1	2,740	2,600	2,520	2,330
	5	25	60	6	1	2,900	2,760	2,670	2,470
	6	30	65	6	2	3,400	3,230	3,130	2,890
	8	40	90	8	2	4,570	4,340	4,200	3,880
	10	50	110	10	2	6,460	6,140	5,940	5,490
12	60	130	12	2	7,810	7,420	7,190	6,640	

Order 注文例 **XEL-ALHEM2R 10** 型番 刃径 (D) 切削条件 P.344

Order 注文例 **XEL-ALHEM2EXL 10** 型番 刃径 (D) 切削条件 P.344

Delivery 出荷日 **在庫品** P.12
ご希望によりPM 5:00迄、当日出荷受付致します。

EGが特長!

- アルミ加工時の面質向上を追求した独自の側面刃形状の採用により、高い仕上り面精度を実現します。
- シャープな切れ刃を採用しており、アルミ特有の構成刃先を防ぎます。
- ビビリに強く、高速・高効率加工が可能です。

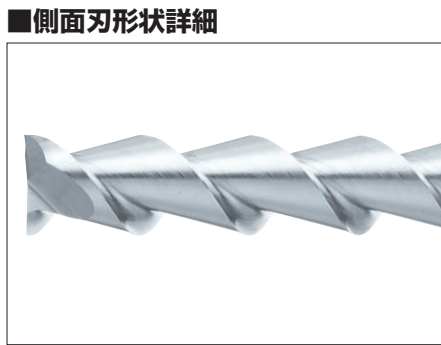

アルミ加工も解説! 「ものづくりQ&A」
役立つ情報を今すぐ検索! [アルミものづくりQ&A 検索](http://tool.misumi.jp/basic/detail/detail05.html) http://tool.misumi.jp/basic/detail/detail05.html

刃の切れ味を損なわないノンコートタイプ
SOLID CARBIDE SQUARE END MILLS FOR ALUMINUM ALLOY CUTTING

アルミ加工用超硬スクエアエンドミル

●2枚刃/刃長2D(ショート)タイプ -2 FLUTES / SHORT TYPE-

SEC-ALHEM2S T-Value 対応品 P.185

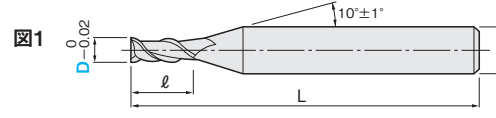
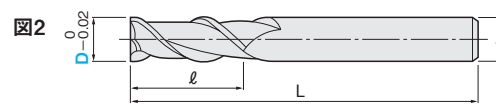

ピンカド

材質 **MG 超硬**

仕様 ショート 45° 再研磨 再研磨

一般鋼 (S45C~S55C, SS400, SCM)	調質鋼 (NAK55, NAK80, HPM1)	高硬度鋼 (SKD, SKS, SKH51, DC53)	ステンレス鋼 (SUS303, SUS304)	鋳鉄 (FC, FCD)	アルミ合金	チタン合金	銅合金	グラファイト	樹脂
~40HRC	~45HRC	~55HRC ~60HRC ~65HRC	~35HRC		◎		○	○	○

◎=最適 ○=適

型番	刃径 D	刃長 ℓ	全長 L	シャンク径 d	図	¥単価 100本以上お見積り			
						1~4本	5~9本	10~29本	30~99本
SEC-ALHEM2S	0.5	1	40	4	1	1,520	1,440	1,400	1,290
	1	2	40	4	1	1,160	1,100	1,070	990
	1.5	3	40	4	1	1,160	1,100	1,070	990
	2	4	40	4	1	1,160	1,100	1,070	990
	2.5	5	40	4	1	1,160	1,100	1,070	990
	3	6	50	6	1	1,520	1,440	1,400	1,290
	4	8	50	6	1	1,560	1,480	1,440	1,330
	5	10	55	6	1	1,720	1,630	1,580	1,460
	6	12	55	6	2	1,800	1,710	1,660	1,530
	8	16	65	8	2	2,740	2,600	2,520	2,330
	10	20	75	10	2	3,560	3,380	3,280	3,030
	12	24	80	12	2	5,180	4,920	4,770	4,400
16	32	105	16	2	10,180	9,670	9,370	8,650	
20	40	110	20	2	17,320	16,450	15,930	14,720	

Order 注文例 **SEC-ALHEM2S 10** 型番 刃径 (D) 切削条件 P.344

Delivery 出荷日 **在庫品** P.12
ご希望によりPM 5:00迄、当日出荷受付致します。

EGが特長!

●シャープな切れ刃を採用しており、アルミ特有の構成刃先を防ぎます。

■首逃がし追加加工 SN / SNR

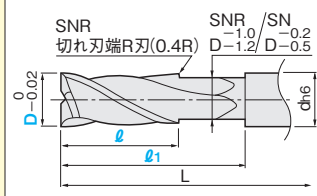

刃径 D	首下長 ℓ1 1mm単位指定		刃長 ℓ2 1mm単位指定		¥/1コード	
	SN	SNR	SN	SNR	SN	SNR
6	17~37	12	5~12	500	3,500	
8	21~41	16	5~16	500	3,500	
10	25~45	20	5~20	500	3,500	
12	29~50	24	5~24	790	3,790	
16	37~73	32	5~32	990	3,990	
20	45~72	40	5~40	1,280	4,280	

●SN……標準首逃がし
●SNR……切れ刃端R加工

①対象型番の本体価格に追加加工単価が加算されます。
②上記追加加工に数量スライド価格がございません。

- スクエア
 - 多機能スクエア
 - ハイヘリカル
 - ラフィング
 - ロングネック
 - 追加加工
- ボール
 - ロングネック
- ラジマス
 - ロングネック
- テーパ
- 一般鋼
- 高硬度鋼
- 被削材
 - SUS・チタン
 - アルミ・銅
 - 樹脂
 - グラファイト