

精密級 ショルダーパンチ

追加加工価格も数量スライド適用 P.39

Type	材質 硬度	型式	形状
RoHS ラップ仕上げ -ラップ仕上げ-	SKD11相当 60~63HRC	VSPAS VSPAL L-VSPAS L-VSPAL	
	粉末ハイス鋼 64~67HRC	VPHAS VPHAL L-VPHAS L-VPHAL	

型式		D	L						指定0.001mm単位 min. P max.	B	H
Type			3	4	5	5	6	6			
S ラップ仕上げ VSPAS VPHAS	ラップ仕上げ	3	40	45	50	55	60	65	70	8	5
	L-VSPAS	4	40	45	50	55	60	65	70		7
	L-VPHAS	5	40	45	50	55	60	65	70		8
		6	40	45	50	55	60	65	70		9
L ラップ仕上げ VSPAL VPHAL	ラップ仕上げ	3			50	55	60			13	5
	L-VSPAL	4			50	55	60	65	70		7
	L-VPHAL	5			50	55	60	65	70		8
		6			50	55	60	65	70		9

P>D-0.03... l=0 P>D-0.03の場合、D-0.01(導入部)はつきません。

Order 注文例
型式 - L - P
VSPAS 4 - 50 - P2.000

Price 価格

■数量スライド価格(1円未満切り捨て) P.37

数量	1~4	5~9	10~14	15~20	表示数量超えは
値引率	基準単価	5%	10%	15%	価格・出荷日お見積り

■標準単価

D	VSPAS VSPAL	VPHAS VPHAL	L-VSPAS L-VSPAL	L-VPHAS L-VPHAL
3	2,910	2,980	3,930	4,120
4	2,920	3,010	3,940	4,150
5	2,940	3,030	3,960	4,170
6	3,110	3,230	4,130	4,370

Alterations 追加加工
型式 - [L(LC)] - [P(PC)] - (BC・HC・TC...etc.)
VSPAS 4 - 50 - P2.000 - TC4-LKC-KFC150

Alterations	Code	Spec.	¥/1Code
刃先追加加工	PC	刃先寸法変更 PC≥Pmin./2 指定0.001mm単位	200
	BC	刃先長変更 2≤BC≤Bmax. 指定0.1mm単位 全長Lは刃先長さBC+25mm以上が必要です。	200
	PRC	刃先側端面R加工 0.3≤PRC≤1 指定0.1mm単位 PRC≤(P-0.2)/2 PCC・GC併用不可	400
	PCC	刃先側端面C面取り加工 0.3≤PCC≤1 指定0.1mm単位 PCC≤(P-0.2)/2 PRC・GC併用不可	200
	GC	20°≤GC<90° 指定1°単位 刃先長さ B≥f+2 f=P/2×tan(90°-GC°) P≤1.000適用不可 LKC・PRC・PCC併用不可 ラップ仕上げ品はエッジ部に丸みが付きます。	400
全長追加加工	LC	全長変更 25+B(C)≤LC<L 指定0.1mm単位 (LKC併用の時0.01mm単位指定可) 全長-刃先長が25mm以下の場合、刃先長は全長-25mmになります。	200
	LKC	全長公差 変更 L+0.1 0 +0.01 0	600

Alterations	Code	Spec.	¥/1Code
ツバ部追加加工	KC	ツバ部廻り止め一面加工	200
	WKC	廻り止め平行加工(2面)	400
	KFC	廻り止め0°と角度指定加工(2面) 指定1°単位 KC・WKC併用不可	600
	HC	ツバ径変更 D≤HC<H 指定0.1mm単位	200
	TC	ツバ厚変更 2≤TC<T 指定0.1mm単位 全長Lは(T-TC)分短くなります。 LC併用の場合、全長はLCと同じです。	200
	TCC	ツバ部C面加工 パンチ頭部の強度UPになります P.1223 0.5≤TCC≤(H-D)/2 指定0.1mm単位 H≤5はTCC 0.5になります。	200
シャンク部追加加工	SKC	シャンク部フラット面加工(1面) P≤D-1.2 (加工幅0.5) KC・WKC・KFC併用不可	600
	NDC	導入部 無し l≥3 ⇒ l=0	0

精密級 エア穴付ショルダーパンチ

追加加工価格も数量スライド適用 P.39

Type	材質 硬度	型式	形状
RoHS ラップ仕上げ -ラップ仕上げ-	SKH51 61~64HRC	VSJAS VSJAL L-VSJAS L-VSJAL	
	粉末ハイス鋼 64~67HRC	VPJAS VPJAL L-VPJAS L-VPJAL	

型式		D	L						指定0.001mm単位 min. P max.	B	d1	S	d2	H
Type			3	4	5	5	6	6						
S ラップ仕上げ VSJAS VPJAS	ラップ仕上げ	3	40	45	50	55	60	65	70	8	0.5	20	1.2	7
	L-VSJAS	4	40	45	50	55	60	65	70				2.1	8
	L-VPJAS	5	40	45	50	55	60	65	70		2.6	9		
		6	40	45	50	55	60	65	70		2.6	9		
L ラップ仕上げ VSJAL VPJAL	ラップ仕上げ	3			50	55	60			13	0.5	20	1.2	7
	L-VSJAL	4			50	55	60	65	70				2.1	8
	L-VPJAL	5			50	55	60	65	70		2.6	9		
		6			50	55	60	65	70		2.6	9		

L(40) → S=17 全長が(40)の場合、S寸法は17mmになります。 P>D-0.03... l=0 P>D-0.03の場合、D-0.01(導入部)はつきません。

Order 注文例
型式 - L - P
VSJAL 6 - 50 - P5.105

Delivery 出荷日
5 日発送

■数量スライド価格(1円未満切り捨て) P.37

数量	1~4	5~9	10~14	15~20	表示数量超えは
値引率	基準単価	5%	10%	15%	価格・出荷日お見積り

■標準単価

D	VSJAS VSJAL	VPJAS VPJAL	L-VSJAS L-VSJAL	L-VPJAS L-VPJAL
3	3,120	3,210	4,140	4,350
4	3,190	3,280	4,210	4,420
5	3,390	3,510	4,410	4,650

Alterations 追加加工
型式 - [L(LC)] - [P(PC)] - (BC・HC・TC...etc.)
VSJAL 6 - 50 - P5.105 - TC4-LKC

Alterations	Code	Spec.	¥/1Code
刃先追加加工	PC	刃先寸法変更 PC≥PCmin. 指定0.001mm単位	200
	BC	刃先長変更 2≤BC<B 指定0.1mm単位	200
	PRC	刃先側端面R加工 0.3≤PRC≤1 指定0.1mm単位 PRC≤(P-d1-0.5)/2 PCC併用不可	400
	PCC	刃先側端面C面取り加工 0.3≤PCC≤1 指定0.1mm単位 PCC≤(P-d1-0.5)/2 PRC併用不可	200
	LC	全長変更 LC<L 指定0.1mm単位(LKC併用の時0.01mm単位指定可) B寸法とS寸法は(L-LC)分短くなります。	200
全長追加加工	LKC	全長公差 変更 L+0.1 0 +0.01 0	600

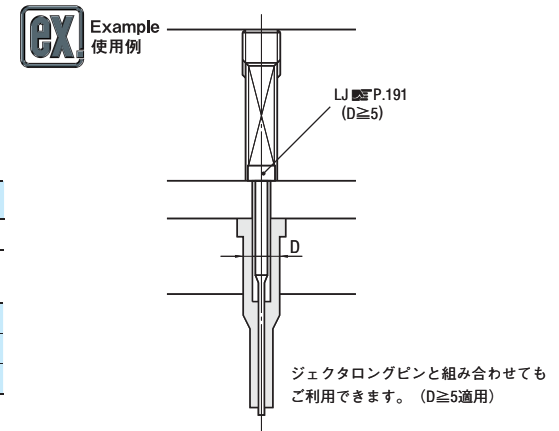

Alterations	Code	Spec.	¥/1Code
ツバ部追加加工	KC	ツバ部廻り止め一面加工	200
	WKC	廻り止め平行加工(2面)	400
	KFC	廻り止め0°と角度指定加工(2面) 指定1°単位 KC・WKC併用不可	600
	HC	ツバ径変更 D≤HC<H 指定0.1mm単位	200
	TC	ツバ厚変更 2≤TC<5 指定0.1mm単位 全長Lは(5-TC)分短くなります。 LC併用の場合、全長はLCと同じです。	200
	TCC	ツバ部C面加工 パンチ頭部の強度UPになります P.1223 0.5≤TCC≤(H-D)/2 指定0.1mm単位 H≤5はTCC0.5になります。	200
シャンク部追加加工	NDC	導入部 無し l≥3 ⇒ l=0	0