

アンギュラ穴加工付スライドコア

追加加工価格も数量スライド適用 P.49

RoHS



型式	材質	硬度	フランジ厚	フランジ幅	フランジ片側
SLFK5A	NAK80	プリハードン鋼 37~43HRC	t=5	W=A+6	b=3
SLFK8A	NAK80	プリハードン鋼 37~43HRC	t=8	W=A+8	b=4

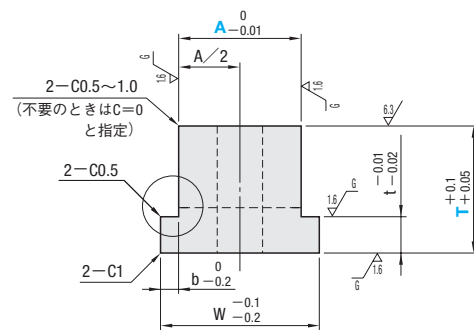

フランジ部のニガシについて
下図のようにフランジ首部にニガシがあります。

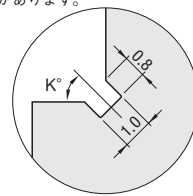

T ≤ 50 K° = 45°
51 ≤ T ≤ 60 K° = 30°

Shape

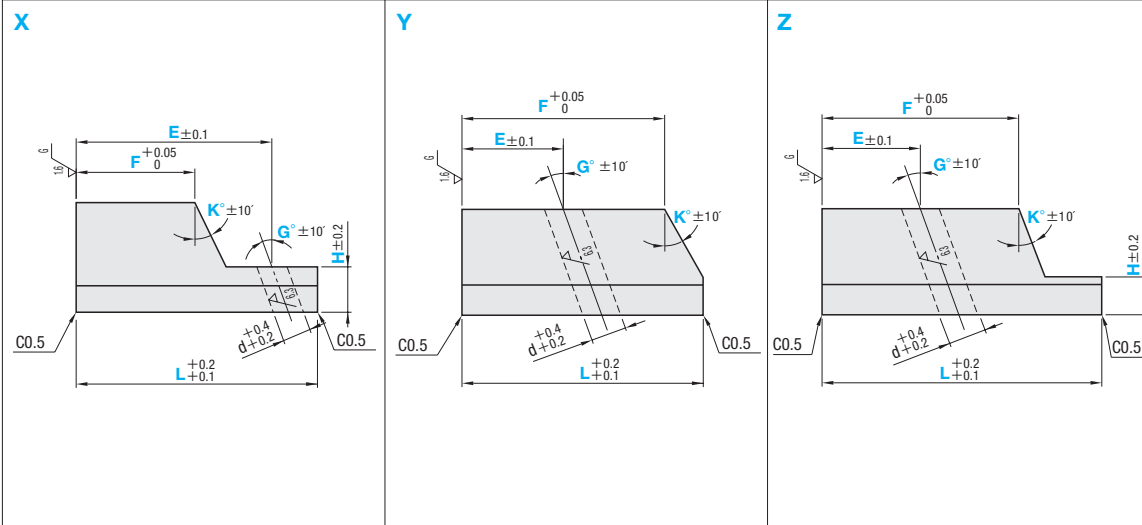

型式 Type	Shape	指定1mm単位			(*1)D 適用アンギュラピン径	E 指定0.1mm単位	G° 指定1°単位
		A	T	L			
フランジ厚 5mm SLFK5A (NAK80)	X	15~20	15~30	10~40	4 5 6 8	Shape X min.	10~30
		21~30	15~40	10~60	6 8 10	E > F + (T-H)tanK + 3 + d/2 × 1/cosG	
		31~40	20~50	10~80	8 10 12 13 15 16	Shape X max.	
	Y	41~50	20~60	10~100	10 12 13 15 16 20	E < L - 3 - H × tanG - d/2 × 1/cosG	
		51~80	25~60	10~120	12 13 15 16 20 25	Shape Y min.	
		81~100	30~60	10~120	12 13 15 16 20 25	E > 3 + d/2 × 1/cosG	
フランジ厚 8mm SLFK8A (NAK80)	Z	30~40	20~50	20~80	8 10 12 13 15 16	Shape Y max.	
		41~50	20~60	20~100	10 12 13 15 16 20	E < L - 3 - T × tanG - d/2 × 1/cosG	
		51~60	25~60	30~120	12 13 15 16 20 25	Shape Z min.	
	Z	61~80	25~60	30~120	12 13 15 16 20 25	E > 3 + d/2 × 1/cosG	
		81~100	30~60	30~120	12 13 15 16 20 25	Shape Z max.	
		81~100	30~60	30~120	12 13 15 16 20 25	E < F - 3 - d/2 × 1/cosG	

型式	F 指定0.1mm単位	K° 指定1°単位	H 指定1mm単位	D	d	D	d
				4	4.5	13	14
フランジ厚 5mm SLFK5A (NAK80)	Shape X min. F > L/3	10~30	T > H ≥ 5	5	5.5	15	16
	Shape X max. F < E - (T-H)tanK - 3 - d/2 × 1/cosG			6	6.5	16	17
	Shape Y min. F > E + 3 + d/2 × 1/cosG			8	9	20	21.5
	Shape Y max. F > L - T × tanK			10	11	25	26.5
フランジ厚 8mm SLFK8A (NAK80)	Shape Y min. F < L	G ≤ K ≤ G + 5	T > H ≥ 8	12	13		
	Shape Z min. F > E + 3 + d/2 × 1/cosG						
	Shape Z max. F < L - (T-H)tanK						

(*1) D寸法は適用アンギュラピンの径です。
加工寸法dは上表右側の値になります。

専用潤滑剤 (HGSSC) P.1362
(HGSSC-H) P.1362

Order注文例: 型式 - A - T - L - D - E-G-F-K-(H)-(C0)
SLFK8AZ - A60 - T48 - L85 - D20 - E20-G15-F70-K17-H20-C0

Delivery出荷日: 5 日目発送

Price価格: P.763

Alterations追加加工: HC以外の追加加工詳細 P.761
8 日目発送

Alterations	Code	Spec.
	ZC	バネ穴加工 詳細 P.761
	BP	タップ穴加工 詳細 P.761

Alterations	Code	Spec.
	VC	ストップブロック用 タップ穴加工 詳細 P.762
	SC	ボルト穴加工 詳細 P.762
	AM	下面に油溝加工 詳細 P.762

Alterations	Code	Spec.	¥/1Code
	HC	フランジ幅を小さくします。 HC = 指定1mm単位 規格寸法(W) > HC ≥ (A+3)	1,000

スライドコア
ルースコア