

ダイス鋼  
SKD61  
+  
窒化処理

PINS FOR EJECTOR BLOCK

# エジェクタブロック用ピン

追加加工価格も数量スライド適用 P.49

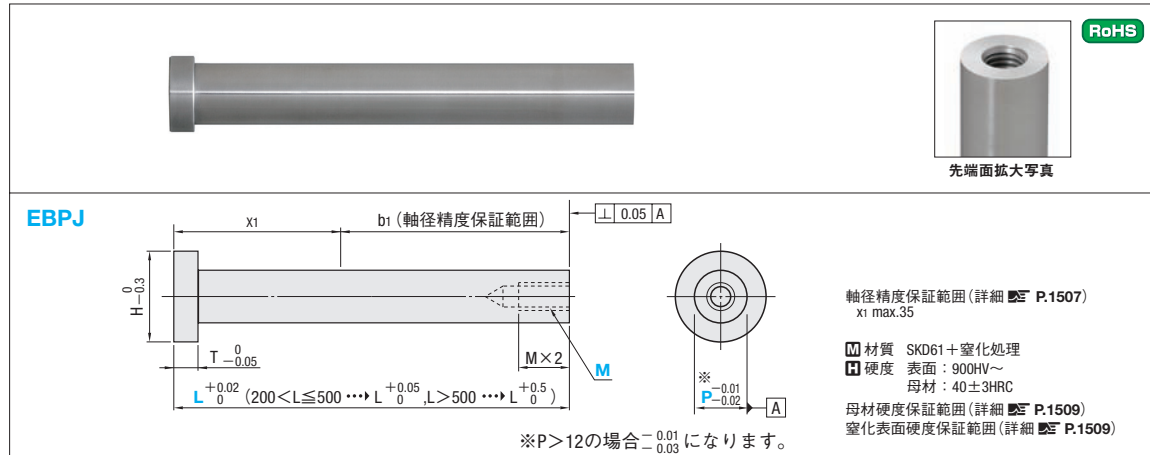

H	T	型式		L 指定0.01mm単位 (L>500→0.1mm単位)	M
		Type	P		
10	6	EBPJ	6	40.00~450.00	3 4 5 6 8 10 12 16 M≤P-3
11			7		
13			8		
15	8		10	40.00~500.00	
17			12		
21			16		
25		20	40.00~800.00		

Order 注文例 型式 - L - M  
EBPJ8 - 220.00 - M4

Delivery 出荷日 3 日目発送

Alterations 追加加工 型式 - L - M - (KC・WKC...etc.)  
EBPJ8 - 225.55 - M4 - WKC4

追加加工詳細 P.57

Alterations	Code	Spec.	¥/Code
	KC	1面ツバカット P/2 ≤ KC < H/2	60
	WKC	2面ツバカット P/2 ≤ WKC < H/2	120
	KAC	寸法違いツバカット P/2 ≤ KAC < H/2 KBC=指定0.1mm単位のみ KAC < KBC < H/2	180
	RKC	2面(直角)ツバカット P/2 ≤ RKC < H/2	120
	DKC	3面ツバカット P/2 ≤ DKC < H/2	180
	SKC	4面ツバカット P/2 ≤ SKC < H/2	240
	KGC	2面ツバカット(角度) P/2 ≤ KGC < H/2 AG = 指定1° 単位 0 < AG < 360	180
	KTC	3面ツバカット 120° 振分け P/2 ≤ KTC < H/2	240

ツバカット加工の指定単位について

指定単位 0.1mm

Alterations	Code	Spec.	¥/Code
	HC	HC=指定0.1mm単位 P+1 ≤ HC < H	200
	TC	TC=指定0.1mm単位 T/2 ≤ TC < T (L寸法は指定寸法通り) T-TC ≤ Lmax.-L	200
	NC	ノック穴加工 NHC・NHN以外の併用不可	200
	NCW	ノック穴+スプリングピン 打込加工 NHC・NHN以外の併用不可	200
	NCS	ノック穴+ノックピン 打込加工 NHC・NHN以外の併用不可	200
	NHC	ツバ裏部ナンバリング 指定範囲・指定方法は P.58 SKC・MC併用不可	(1・2文字) 50 (3文字) 100
	NHN	ツバ裏部ナンバリング(自動連番) 指定範囲・指定方法は P.58 SKC・MC併用不可	(1・2文字) 50 (3文字) 100
	MC	ツバ裏抜きタップ加工 P ≥ 8に適用 他追加加工との併用不可	300

Price 価格

■数量スライド価格 (1円未満切り捨て) P.47

数量	1~4	5~12	13~49	50~100	表示数量を超えは 価格・出荷日お見積り
値引率	基準単価	6%	10%	20%	

型式	¥基準単価 1~4本														
	Type	P	L40.00 L100.00	L100.01 L150.00	L150.01 L200.00	L200.01 L250.00	L250.01 L300.00	L300.01 L350.00	L350.01 L400.00	L400.01 L450.00	L450.01 L500.00	L500.1 L550.0	L550.1 L600.0	L600.1 L700.0	L700.1 L800.0
EBPJ	6		1,380	1,400	1,440	1,490	1,630	1,870	1,910	1,940	-	-	-	-	-
	7		1,360	1,370	1,440	1,490	1,640	1,860	1,890	1,940	-	-	-	-	-
	8		1,410	1,450	1,510	1,580	1,740	1,920	1,970	2,020	2,170	-	-	-	-
	10		1,800	1,850	1,970	2,060	2,160	2,400	2,450	2,630	2,780	-	-	-	-
	12		2,070	2,130	2,260	2,420	2,540	2,830	2,900	3,130	3,300	3,440	3,610	3,760	3,970
	16		2,530	2,670	2,860	3,090	3,300	3,530	3,620	3,940	4,140	4,310	4,600	4,810	5,140
20		2,760	2,900	3,530	3,970	4,230	4,740	4,960	5,330	5,570	5,860	6,320	6,640	7,150	

Example 使用例

■特長

- エジェクタブロック(ストリッププレート)突き出し金型の組立・調整が容易にできます。
- エジェクタブロックの取付が六角穴付ボルトにより、PL面からできます。
- ツバカット追加加工(KC等)を併用することで、ボルト締付時の廻り止めができます。
- 食品容器、医療用具、円筒形成品、自動車内装部品、家電用品等のお客様にご採用頂いております。

●円筒形容器への使用例

