



LOCATING BUSHINGS FOR INSPECTION -STEPPED TYPE-

検査治具用ブシュ

一段付ストレート

CADデータフォルダ名 : Inspection



	材質	硬度	S表面処理	①ストレート		②ツバ付T寸選択		③ツバ付T寸・H寸指定										
				Type	素材記号	Type	素材記号	Type	素材記号									
ノーマルタイプ (D _{0-0.02})	SKS93	50~60HRC	—	(S _{±0.03} ^{+0.01})	D	(S _{±0.03} ^{+0.01})	DT	(S _{±0.03} ^{+0.01})	D									
	SKS93	50~60HRC	無電解ニッケルメッキ	KJB	DM	KJB	DTM	KJBF	DM									
	SUS304	—	—	(Sh7)	DS	DS	DTS	(Sh7)	DS									
圧入タイプ (D _{p6})	SKS93	50~60HRC	—	(S _{±0.03} ^{+0.01})	D	(S _{±0.03} ^{+0.01})	DT	(S _{±0.03} ^{+0.01})	D									
	SKS93	50~60HRC	無電解ニッケルメッキ	KJB	DM	KJB	DTM	KJBPF	DM									
	SUS304	—	—	(Sh7)	DS	DS	DTS	(Sh7)	DS									
				SUS440C相当	45~50HRC	—	KJBH	DC	KJBH	DTC	KJBFH	DC	KJBPH	DC	KJBPH	DTC	KJBPFH	DC

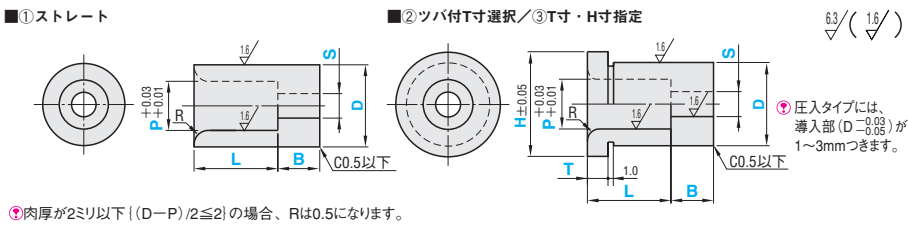

●肉厚が2ミリ以下{(D-P)/2≤2}の場合、Rは0.5になります。

Type, 素材記号, D寸からそれぞれ1つずつ選択してください。

Type	Catalog No.		全タイプ共通				②T寸選択タイプのみ		③T寸・H寸指定タイプのみ	
	ストレート	T寸選択	D	指定0.01mm単位	指定1mm単位	R	T±0.05	H	T±0.01	H
①ストレート ③T寸・H寸指定			8	4.00~6.00	3.00~5.00	1.0				10~14
(ノーマル) KJB	KJBF	D	10	4.00~8.00	3.00~7.00	2.0	2 3 5	D+4		12~17
KJBH	KJBFH	DM	12	5.00~10.00	3.00~9.00					14~20
		DS	16	8.00~14.00	4.00~13.00					18~26
(圧入) KJB	KJBF	DC	20	10.00~18.00	6.00~17.00					22~37
KJBPH	KJBPFH	DC	25	15.00~23.00	8.00~21.00					27~40

●SUS304の場合、肉厚が2ミリ以上必要です{(D-P)/2≥2}

D	¥単価 1~4コ																							
	①ストレート				②ツバ付 T寸選択				③ツバ付 T寸・H寸指定															
	S _{±0.03} ^{+0.01}	Sh7	S _{±0.03} ^{+0.01}	Sh7	S _{±0.03} ^{+0.01}	Sh7	S _{±0.03} ^{+0.01}	Sh7	S _{±0.03} ^{+0.01}	Sh7	S _{±0.03} ^{+0.01}	Sh7	S _{±0.03} ^{+0.01}	Sh7	S _{±0.03} ^{+0.01}	Sh7								
8	1,050	1,200	1,300	1,470	1,150	1,300	1,400	1,570	1,120	1,270	1,540	1,760	1,220	1,370	1,640	1,860	1,570	1,720	1,990	2,210	1,670	1,820	2,090	2,310
10	1,050	1,200	1,300	1,470	1,150	1,300	1,400	1,570	1,120	1,270	1,540	1,760	1,220	1,370	1,640	1,860	1,570	1,720	1,990	2,210	1,670	1,820	2,090	2,310
12	1,150	1,300	1,380	1,550	1,250	1,400	1,480	1,650	1,350	1,500	1,620	1,820	1,450	1,600	1,720	1,920	1,800	1,950	2,070	2,270	1,900	2,050	2,170	2,370
16	1,350	1,500	1,620	1,820	1,450	1,600	1,720	1,920	1,550	1,700	1,860	2,090	1,650	1,800	1,960	2,190	2,000	2,150	2,310	2,540	2,100	2,250	2,410	2,640
20	1,650	1,800	1,980	2,230	1,750	1,900	2,080	2,330	1,850	2,000	2,220	2,500	1,950	2,100	2,320	2,600	2,300	2,450	2,710	2,950	2,400	2,550	2,770	3,050
25	1,850	2,000	2,220	2,500	1,950	2,100	2,320	2,600	2,200	2,460	2,770	3,100	2,250	2,510	2,800	3,180	2,500	2,650	2,910	3,220	2,600	2,750	3,070	3,420

Order 注文例: Catalog No. - P - S - L - B - T - H
 KJBDT12 - P8.00 - S4.00 - L10 - B5 - T3
 KJBF12 - P8.00 - S4.00 - L10 - B5 - T3.5 - H15

Delivery 出荷日: 3 日発送

Price 価格: 数量スライド価格 (1円未満切り捨て) P.81

Alterations 追加加工: Catalog No. - P - S - L - B - T - H - (FC-PKC...etc.)
 KJBD12 - P8.00 - S4.00 - L10 - B5 - FC

Alterations	Code	Spec.	¥/1Code
FC	FC	接着剤溜まり用の溝加工を追加します。 ①D≥P+3: ブシュの肉が1.5ミリ以上ある場合のみ適用。	200
NC	NC	抜け止め防止の溝加工を追加します。 ①D≥P+3: ブシュの肉が1.5ミリ以上ある場合のみ適用。	300
RN	RN	RをC面取り(0.5以下)にします。	無料
CRN	CRN	Rをピン角にします。 ①バリがでることがあります。 ②追加加工TKCとの併用不可	無料
STC	STC	表面処理追加 ①材質SKS93(無電解ニッケルメッキ除く)のみ適用	200
PKC	PKC	P寸公差をH7に変更します。	200
TKC	TKC	つば厚公差を±0.01に変更します。 ①ツバ付T寸選択タイプのみ適用 ②追加加工CRN, LKCとの併用不可	400
LKC	LKC	L寸公差を ₀ ±0.05に変更します ②追加加工TKCとの併用不可	200
HT	HT	ブシュに平取りを追加します。 ①ツバ部は平取りしません。	200

LOCATING BUSHINGS FOR INSPECTION -2-FLAT TYPE-

検査治具用ブシュ

一欠円

CADデータフォルダ名 : Inspection



	材質	硬度	S表面処理	①ストレート		②ツバ付				
				Type	素材記号	Type	素材記号			
ノック 回り止め	SKS93	50~60HRC	—	(P _{±0.03} /F _{±0.05})	SK	(P _{±0.03} /F _{±0.05})	STK			
	SKS93	50~60HRC	無電解ニッケルメッキ	KJB	SKM	KJB	STKM			
	SUS304	—	—	(Ph7/F _{±0.03})	SKS	(Ph7/F _{±0.03})	STKS			
一面 落とし	SKS93	50~60HRC	—	(P _{±0.03} /F _{±0.05})	SKD	(P _{±0.03} /F _{±0.05})	STKD			
	SKS93	50~60HRC	無電解ニッケルメッキ	KJB	SKDM	KJB	STKDM			
	SUS304	—	—	(Ph7/F _{±0.03})	SKDS	(Ph7/F _{±0.03})	STKDS			
				SUS440C相当	45~50HRC	—	KJBH	SKDC	KJBH	STKDC

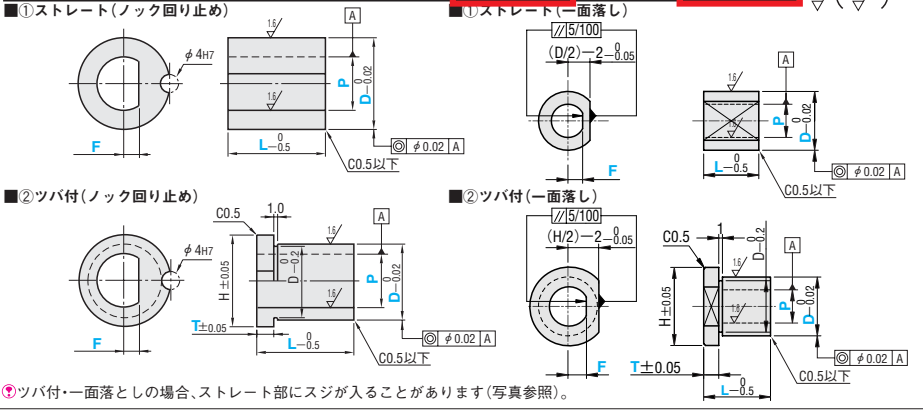

●ツバ付一面落としの場合、ストレート部にスジが入ることがあります(写真参照)。

Type, 素材記号, D寸からそれぞれ1つずつ選択してください。

Type	Catalog No.		全タイプ共通				②ツバ付のみ	
	ストレート	ツバ付	D	指定0.01mm単位	指定0.1mm単位	L	T	H
(P _{±0.03} /F _{±0.05})	SK	SKD	8	3.00~5.00	0.3~3.0			
KJB	SKM	SKDM	10	3.00~7.00	0.3~3.0			
(Ph7/F _{±0.03})	SKS	SKDS	12	3.00~9.00	0.5~4.0	5~25	2 3 5	D+4
KJBH	SKC	SKDC	16	4.00~13.00	0.5~6.0			
			20	6.00~17.00	1.0~8.0			
			25	8.00~21.00	2.0~10.0			

●ストレートタイプの場合欠円とノックの間の肉が1ミリ以上必要です(D/2-F≥3)。ただしSUS304の場合2ミリ以上必要です(D/2-F≥4)。●SUS304の場合欠円と外径の間の肉が2ミリ以上必要です(D-P/2≥2)。
 ●D=8は、SUS304のストレートタイプでは取り扱っておりません。

D	¥単価 1~4コ															
	ノック回り止め				一面落とし											
	P _{±0.03} /F _{±0.05}	Ph7/F _{±0.03}	P _{±0.03} /F _{±0.05}	Ph7/F _{±0.03}	P _{±0.03} /F _{±0.05}	Ph7/F _{±0.03}	P _{±0.03} /F _{±0.05}	Ph7/F _{±0.03}	P _{±0.03} /F _{±0.05}	Ph7/F _{±0.03}	P _{±0.03} /F _{±0.05}	Ph7/F _{±0.03}	P _{±0.03} /F _{±0.05}	Ph7/F _{±0.03}	P _{±0.03} /F _{±0.05}	Ph7/F _{±0.03}
8	2,000	2,150	—	3,050	2,100	2,250	—	3,150	2,300	2,450	—	3,350	2,400	2,550	—	3,450
10	2,000	2,150	2,700	3,050	2,100	2,250	2,800	3,150	2,300	2,450	3,000	3,350	2,400	2,550	3,100	3,450
12	2,200	2,350	2,780	3,130	2,300	2,450	2,880	3,230	2,500	2,650	3,080	3,430	2,600	2,750	3,180	3,530
16	2,700	2,850	3,480	3,920	2,800	2,950	3,580	4,020	3,000	3,150	3,780	4,220	3,100	3,250	3,880	4,320
20	3,200	3,350	4,240	4,770	3,300	3,450	4,340	4,870	3,500	3,650	4,540	5,070	3,600	3,750	4,640	5,170
25	3,500	3,650	4,620	5,200	3,600	3,750	4,720	5,300	3,800	3,950	4,920	5,500	3,900	4,050	5,020	5,600

Order 注文例: Catalog No. - P - F - L - T
 KJBSTK12 - P8.00 - F3.0 - L10 - T3

Delivery 出荷日: 3 日発送

Price 価格: 数量スライド価格 (1円未満切り捨て) P.81

Alterations	Code	Spec.	¥/1Code
FC	FC	接着剤溜まり用の溝加工を追加します。 ①D≥P+3: ブシュの肉が1.5ミリ以上ある場合のみ適用。	200
TKC	TKC	つば厚公差を±0.01に変更します。 ①ツバ付タイプのみ適用 ②追加加工LKCとの併用不可	400
LKC	LKC	L寸公差を ₀ ±0.05に変更します ②追加加工TKCとの併用不可	200

検査治具
トグルクランプ