

型式	L 指定50mm単位	P	A	d	質量	本体参考 使用荷重	¥基準単価
SCHSP	100~500	5.5	2.5	1.6	57g/m	9kg	780
	550~1000						1,130

参考使用荷重はあくまで目安としてご覧ください。

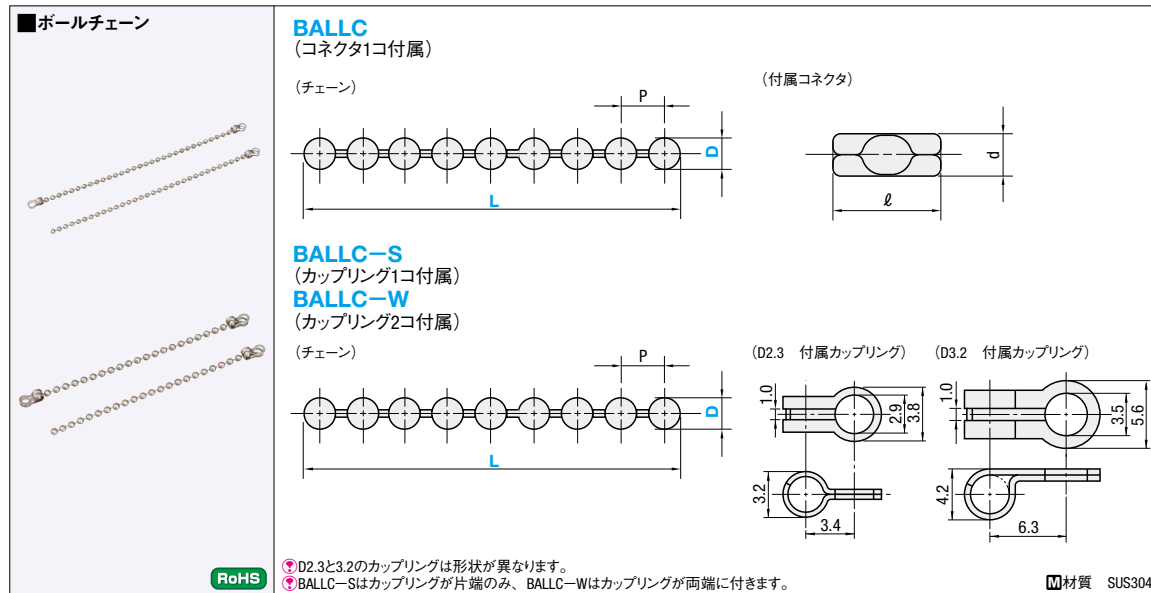

型式 Type	D	L 指定50mm単位	P	本体参考 使用荷重	付属品(コネクタ)		¥基準単価		
					d	ℓ	BALLC	BALLC-S	BALLC-W
BALLC (コネクタ1コ付属)	2.3	100~500	3.3	4kg	3	8	360	390	420
		550~1000					640	690	710
BALLC-S (カップリング1コ付属)	3.2	100~500	4.4	6kg	4.3	11	470	500	540
		550~1000					780	830	920

*実際のL寸法はリンク数の関係で、ご指定寸法よりも若干長くなる場合があります。
 参考使用荷重はあくまで目安としてご覧ください。チェーン及び接続部品の寸法は参考寸法になります。

Order 注文例 型式 - L
 SCHSP - 600
 BALLC2.3 - 150
 BALLC-W3.2 - 200

Delivery 出荷日 3 日目出荷

Price 価格 数量スライド価格 (1円未満切り捨て) P.127

数量区分	標準対応				個別対応
	小口	大口	数量	値引率	
1~19	20~29	30~49	50~100	101~	お見積り
5%	10%	18%			

表示数量超えはWOSにてご確認ください。

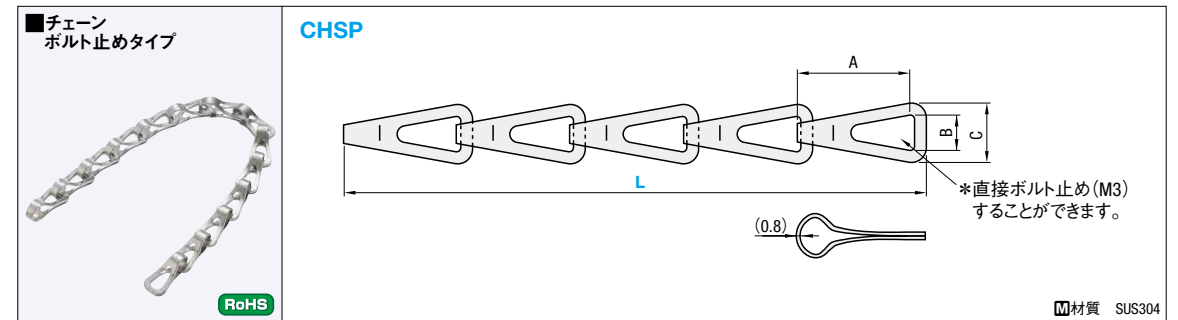

型式 Type	No.	L 指定50mm単位	A	B	C	板厚	質量	参考 使用荷重	¥基準単価
CHSP	4	100~500	15.5	4.2	8	0.8	60g/m	70kg	660
		550~1000							1,130

*実際のL寸法はリンク数の関係で、ご指定寸法よりも若干長くなる場合があります。
 (接続部品は付属していません。インターネットサイト <http://jp.misumi-ec.com/mech/> をご覧ください。)

参考使用荷重はあくまで目安としてご覧ください。

Order 注文例 型式 - L
 CHSP4 - 100

Delivery 出荷日 3 日目出荷

Price 価格 数量スライド価格 (1円未満切り捨て) P.127

数量区分	標準対応				個別対応
	小口	大口	数量	値引率	
1~19	20~29	30~49	50~100	101~	お見積り
5%	10%	18%			

表示数量超えはWOSにてご確認ください。

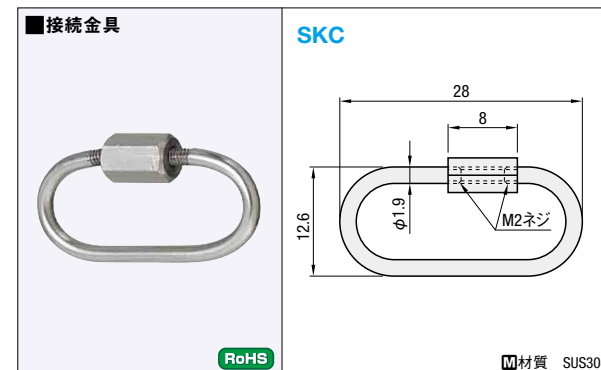

型式	質量	参考 使用荷重	¥基準単価	¥スライド単価		
SKC	3.2g	20kg	500	1~19コ	20~29コ	30~49コ 50~100コ
				475	450	410

参考使用荷重はあくまで目安としてご覧ください。
 表示数量超えはWOSにてご確認ください。最大3.5mm

Order 注文例 型式
 SKC

Delivery 出荷日 在庫品 翌日出荷 P.127

ご希望によりPM6:00迄、当日出荷受付致します。

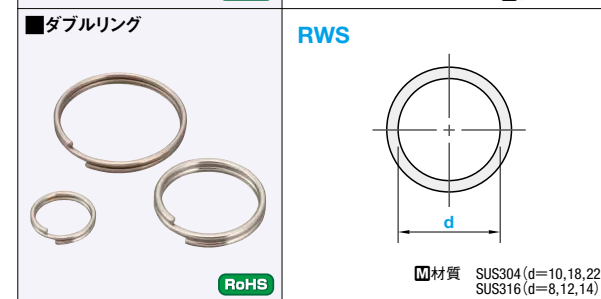

型式 Type	d	線径	参考 使用荷重 (kg)	¥基準単価	¥スライド単価		
RWS	8	0.8	0.5	310	1~3コ	4~19コ	20~49コ 50~500コ
	10	0.8	0.7	330	175	66	37
	12	1	1	350	185	72	43
	14	1.2	1	370	190	80	50
	18	1	0.7	380	195	83	53
	22	1.2	1	390	200	88	57

Order 注文例 型式
 RWS10

Delivery 出荷日 在庫品 翌日出荷 P.127

ご希望によりPM6:00迄、当日出荷受付致します。

数量区分	標準対応		個別対応
	小口	大口	
数量	1~500	501~	お見積り
出荷日	通常	お見積り	

表示数量超えはWOSにてご確認ください。