

キャスタ

一軽中荷重一



許容荷重 80~1600N
平付けフレート

CADデータフォルダ名: 48_Casters

■小型から中型クラスの台車に利用されるタイプです。●車輪材質ウレタンは、2012年4月から色の変更(茶→グレー)および車輪幅(B)の変更(下記規格表参照)があります。

RoHS



(ゴム車輪)



(ウレタン車輪)



(ナイロン車輪)

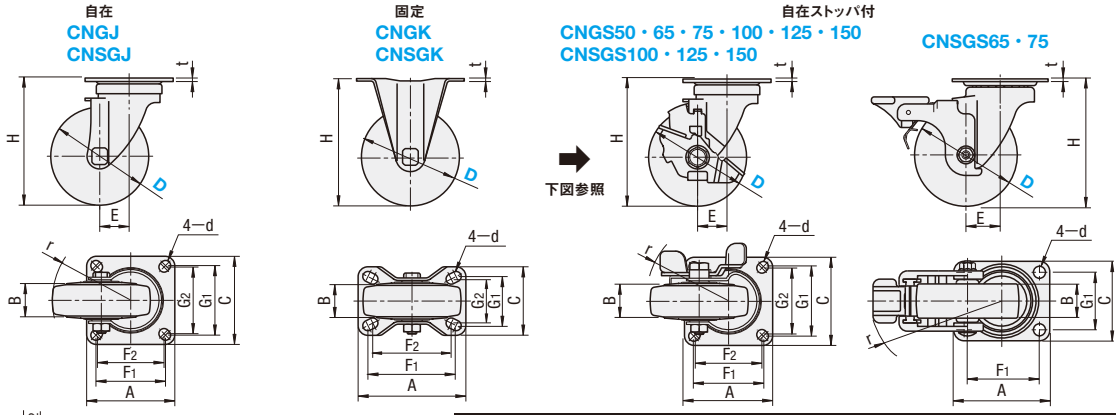

Type	本体	車輪	ベアリング
	M材質 S表面処理	M材質(色)	旋回部 車輪部
CNG	SPHC 三価クロメート	合成ゴム(黒)・ウレタン(グレー)・ナイロン(白)	有
CNSG	SUS304 パラレル研磨		有

●D100のナイロン車輪タイプの車輪部にベアリングは入っていません。
●D25・38のゴム車輪の色はグレーになります。

本体タイプ	型式 Type	D	車輪材質	許容荷重(N)													質量(g)												
				H	A	C	F1	F2	G1	G2	d	E	r	B	t	R	U	N	R	U	N								
自在タイプ	CNGJ(スチール) CNSGJ(ステンレス)	25	R (ゴム) U (ウレタン) N (ナイロン)	35	35	30	28	23	4.2	9	24	13	1.5	80	—	100	36	—	37										
		38		50	46	38	36	28	5.3	13	34	18	200	—	280	74	—	75											
		50		65	59	47	46	—	6.5	16	46	21(20*1)	2	500	—	600	170	—	140										
		65		85	70	58	55	—	8.8	25	59	25(27*★)	2.3	2	500	700	700	370	310	300									
		100		130	90	90	71	68	71	68	10.5	30	84	32(30*★)	2.9	3	1200	1200	1200	1055	930	900							
固定タイプ	CNGK(スチール) CNSGK(ステンレス)	25	R (ゴム) U (ウレタン) N (ナイロン)	35	37	19	29	—	4.2	—	—	—	1.5	80	—	100	30	—	31										
		38		50	46	25	36	—	5.3	—	—	—	200	—	280	51	—	52											
		50		65	58	44	45	—	6.5	—	—	—	2	500	—	600	130	—	110										
		65		85	70	52	55	—	8.8	—	—	—	2	500	700	700	260	200	190										
		100		130	110	70	90	80	50	45	10.5	30	84	32(30*★)	2.6	2.5	1200	1200	1200	770	645	615							
自在ストッパ付タイプ	CNGS(スチール) CNSGS(ステンレス)	25	R (ゴム) U (ウレタン) N (ナイロン)	35	35	30	28	23	4.2	9	24	13	1.5	80	—	100	36	—	37										
		38		50	46	38	36	28	5.3	13	34	18	200	—	280	74	—	75											
		50		65	59	47	46	—	6.5	16	46	21(20*1)	2	500	—	600	170	—	140										
		65		85	70	58	55	—	8.8	25	59	25(27*★)	2.3	2	500	700	700	370	310	300									
		100		130	90	90	71	68	71	68	10.5	30	84	32(30*★)	2.9	3	1200	1200	1200	1055	930	900							

(*)1は車輪がナイロンの場合の寸法、(★)は車輪がウレタンの場合の寸法、(*)2はCNSGKの場合の寸法、(*)3は車輪がゴムの場合の寸法となります。●CNGK25は取付穴が2つになります。●CNGK25は取付穴が2つになります。

Order注文例 型式 CNGJ100 - U 車輪材質

Price価格 数量スライド価格 (●1円未満切り捨て) P89

数量	1~19	20~34	35~49	50~99
値引率	—	5%	10%	18%

●表示数量を超えは見積り

Delivery出荷日 在庫品 翌日出荷 P89

●ご希望によりPM5:00迄、当日出荷受付致します。

●CNSGJ・CNSGK・CNSGS 3 日発送



上図を正面に見た場合です。

キャスタ

一中荷重一



許容荷重 800~4000N
平付けフレート

CADデータフォルダ名: 48_Casters

●車輪材質制電性ゴムは、2012年4月から色の変更(黒→オレンジ)があります。

RoHS

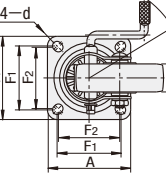
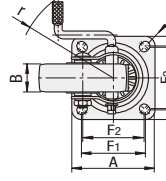
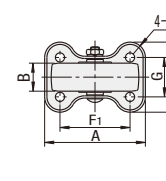
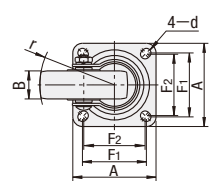
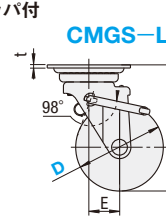
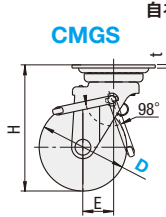
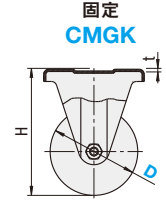
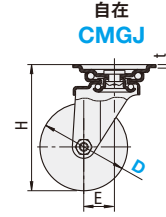

●車輪の旋回半径およびペダルの回転半径を示します。
●ペダルを踏むと車輪と旋回を同時にロックします。

長穴d拡大図 (CMGJ・CMGS)

Type	本体		車輪				ベアリング	
	M材質	S表面処理	M材質(色)				旋回部	車輪部
CMGJ・CMGK CMGS・CMGS-L	SPHC	三価クロメート	合成ゴム(黒)・ウレタン(青) モノマーキャストナイロン(青) 制電性ゴム(オレンジ)・ノンカーボン制電性ウレタン(黄)				有	有

本体タイプ	型式 Type	D	車輪材質	許容荷重(N)													質量(g)													¥基準単価												
				H	A	C	F1	F2	G	d	E (r)	B (※)	t	R	U	N	T	K	R	U	N	T	K	R	U	N	T	K														
自在タイプ	CMGJ	75	R (ゴム) U (ウレタン) N (ナイロン) T (制電性ゴム) K (ノンカーボン制電性ウレタン)	100	81	63	—	9.5	28	66	32	2.3	800	1200	1200	800	1200	1200	1060	1240	1130	1060	1010	680	1,240	1,790	1,640	3,370														
		100		144	95	—	73	70	—	10.5	35	85	32(34)	3.6	1200	1700	1800	1200	1700	1060	1240	1130	1060	1010	930	1,580	2,550	2,290	3,710													
		130		177	105	—	82	79	—	11	45	120	42(44)	4	2000	3000	3000	2000	3000	2340	2620	2400	2340	2630	1,590	2,720	5,290	3,680	6,450													
		150		198	120	—	93	87	—	11	45	120	42(44)	4	2500	3700	4000	—	—	4020	4180	4130	—	—	2,990	4,580	—	—	—													
		200		250	140	—	115	105	—	58	163	45(42)	4.5	2500	3700	4000	—	—	4020	4180	4130	—	—	2,990	4,580	—	—	—														
固定タイプ	CMGK	75	R (ゴム) U (ウレタン) N (ナイロン) T (制電性ゴム) K (ノンカーボン制電性ウレタン)	100	95	71	63	—	40	9.5	—	2.3	800	1200	1200	800	1200	1200	1060	1240	1130	1060	1010	680	1,240	1,790	1,640	3,370														
		100		144	115	80	80	—	45	10.5	—	—	3.6	1200	1700	1800	1200	1700	1060	1240	1130	1060	1010	930	1,580	2,550	2,290	3,710														
		130		177	138	90	100	—	56	11	—	—	2.9	1800	2600	2700	1800	2600	1600	1870	1600	1870	1,140	2,070	4,510	2,530	6,280															
		150		198	138	90	100	—	56	11	—	—	4	2000	3000	3000	2000	3000	1900	2190	1980	1900	2190	1,260	2,410	5,030	2,960	6,620														
		200		250	152	100	112	—	63	—	—	—	4	2500	3700	4000	—	—	3350	3540	3460	—	—	2,800	4,020	—	—	—														
自在ストッパ付タイプ	CMGS CMGS-L	75	R (ゴム) U (ウレタン) N (ナイロン) T (制電性ゴム) K (ノンカーボン制電性ウレタン)	100	81	63	—	9.5	28	66	32	2.3	800	1200	1200	800	1200	1200	1060	1240	1130	1060	1010	680	1,240	1,790	1,640	3,370														
		100		144	95	—	73	70	—	10.5	35	85	32(34)	3.6	1200	1700	1800	1200	1700	1060	1240	1130	1060	1010	930	1,580	2,550	2,290	3,710													
		130		177	105	—	82	79	—	11	45	120	42(44)	4	2000	3000	3000	2000	3000	2340	2620	2400	2340	2630	1,590	2,720	5,290	3,680	6,450													
		150		198	120	—	93	87	—	11	45	120	42(44)	4	2500	3700	4000	—	—	4020	4180	4130	—	—	2,990	4,580	—	—	—													
		200		250	140	—	115	105	—	58	163	45(42)	4.5	2500	3700	4000	—	—	4020	4180	4130	—	—	2,990	4,580	—	—	—														

CMGS-LのD200はありません。(*D100・130・150はN車輪の寸法、D200はU車輪の寸法になります。)

Order注文例 型式 CMGS130 - U 車輪材質

Price価格 数量スライド価格 (●1円未満切り捨て) P89

数量	1~19	20~34	35~49	50~99
値引率	—	5%	10%	18%

●表示数量を超えは見積り

Delivery出荷日 在庫品 翌日出荷 P89

●ご希望によりPM5:00迄、当日出荷受付致します。 ●T(制電性ゴム) ●K(ノンカーボン制電性ウレタン) 3 日発送

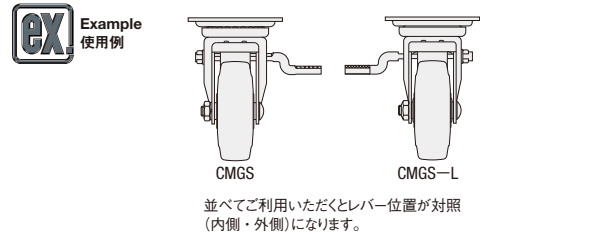
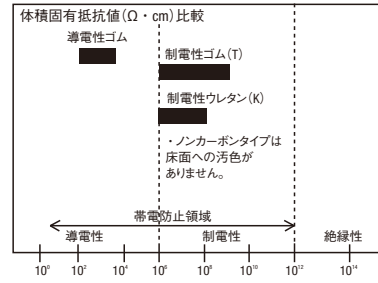

並べてご利用いただくペダル位置が対照(内側・外側)になります。