

CASTERS ECONOMY TYPE CASTER  
**エコノミーキャスタ/キャスタ**  
 一軽荷重一

許容重量  
80~700N  
平付ノブプレート

■特長：当社最安値キャスタ。車輪部にベアリングが入っていません。

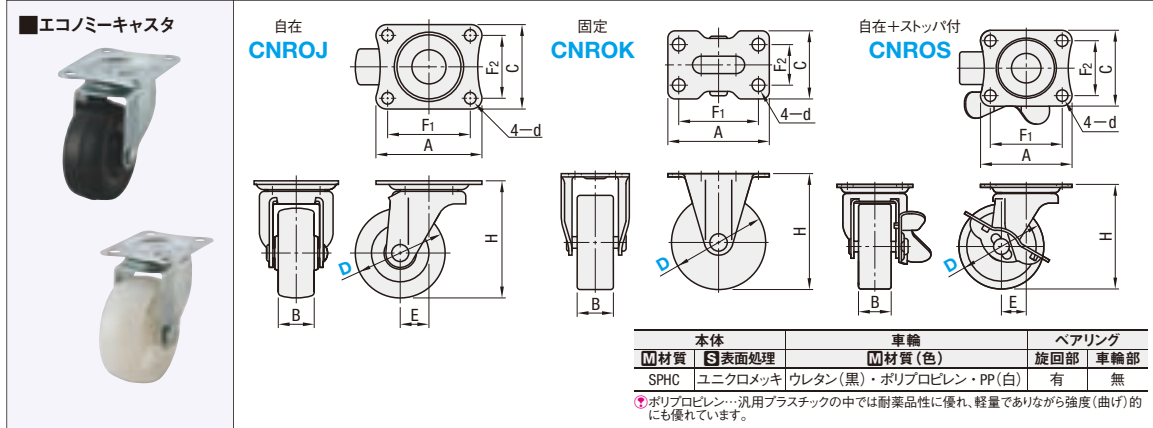

本体		車輪		ベアリング	
材質	表面処理	材質(色)	旋回部	車輪部	
SPHC	ユニクロメッキ	ウレタン(黒)・ポリプロピレン・PP(白)	有	有	無

①ポリプロピレン…汎用プラスチックの中では耐薬品性に優れ、軽量でありながら強度(曲げ)的にも優れています。

本体タイプ	型式 Type	D	車輪材質	許容荷重(N)										質量(g)		¥基準単価	
				H	A	C	F1	F2	d	B	E	U	P	U	P	R	N
自在タイプ	CNROJ	38	U(ウレタン) P(ポリプロピレン)	50	46	38	36	28	5.1	17	17	200	200	90	70	130	90
		50		65	59	47	46	35	6.1	22	21	300	300	180	150	143	118
		75		93	70	58	55	42	8.1	27	27	500	500	340	270	237	237
固定タイプ	CNROK	38		50	46	25	36	15	5.1	17	—	200	200	50	50	120	80
		50		65	59	40	46	25	6.1	22	—	300	300	120	100	140	110
		75		93	70	47	55	28	8.1	27	—	500	500	210	180	220	220
自在+ストップ付タイプ	CNROS	38		50	46	38	36	28	5.1	17	17	200	200	100	80	160	120
		50		65	59	47	46	35	6.1	22	21	300	300	200	170	161	160
		75		93	70	58	55	42	8.1	27	27	500	500	350	290	320	273

Order 注文例 型式 - 車輪材質  
 CNROJ75 - U  
 Delivery 出荷日 在庫品 翌日出荷 P89  
 Price 価格 数量スライド価格 (①1円未満切り捨て) P89  
 数量 1~99 100~299  
 値引率 基準単価 20%

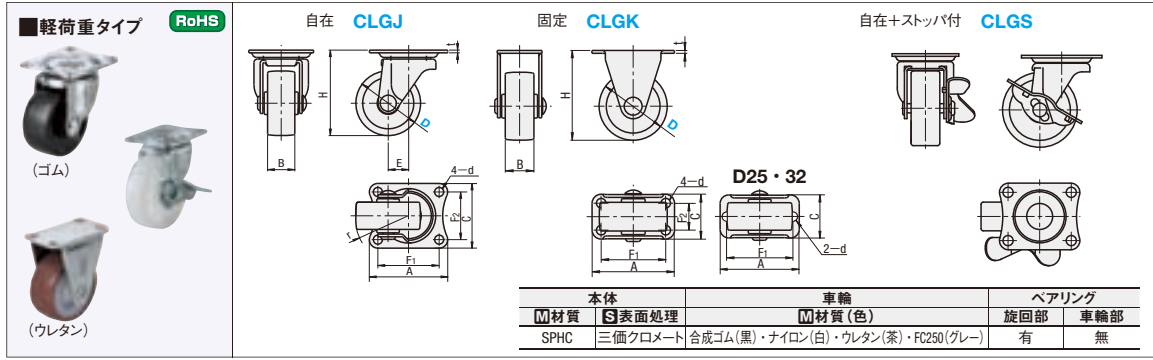

本体		車輪		ベアリング	
材質	表面処理	材質(色)	旋回部	車輪部	
SPHC	三価クロメート	合成ゴム(黒)・ナイロン(白)・ウレタン(茶)・FC250(グレー)	有	有	無

本体タイプ	型式 Type	D	車輪材質	許容荷重(N)										質量(g)		¥基準単価					
				H	A	C	F1	F2	d	B	r	E	t	R	N	U	G				
自在タイプ	CLGJ	25	R(ゴム) N(ナイロン) U(ウレタン) G(鋼物)	35	35	30	28	23	4.2	12	21	8	1.6	80	100	100	120	35	30	40	53
		32		42	38	32	30	24	1.6	120	180	180	200	50	40	50	68				
		38		50	46	38	36	28	5.3	17	32	12	1.6	200	280	280	300	80	75	80	116
		50		65	59	47	46	35	6.5	20	42	16	2	300	380	380	400	140	110	119	213
		65		80	70	58	55	42	8.8	25	53	—	2.3	400	550	550	600	245	180	195	450
固定タイプ	CLGK	25		35	36	18	29	—	4.2	12	—	—	1.6	80	100	100	120	25	23	31	47
		32		42	42	20	29	—	4.2	12	—	—	1.6	120	180	180	200	38	30	40	58
		38		50	46	25	36	15	5.3	17	—	—	1.6	200	280	280	300	63	48	52	106
		50		65	58	40	45	25	6.5	20	—	—	2	300	380	380	400	130	95	110	220
		65		80	70	47	55	28	8.8	25	—	—	2.3	400	550	550	600	240	175	190	395
自在+ストップ付タイプ	CLGS	50		65	59	47	46	35	6.5	20	44	16	2	300	380	380	500	165	135	145	420
		65		80	70	58	55	42	8.8	25	58	—	2.3	400	550	550	600	280	215	230	485
		75		90	70	58	55	42	8.8	26	58	19	2.3	500	650	650	700	325	230	250	590

Order 注文例 型式 - 車輪材質  
 CLGJ38 - R  
 Delivery 出荷日 在庫品 翌日出荷 P89  
 Price 価格 数量スライド価格 (①1円未満切り捨て) P89  
 数量 1~49 50~99  
 値引率 基準単価 20%

CASTERS  
**キャスタ アンクル取付・統一ピッチタイプ**

許容重量  
300~1600N  
平付ノブプレート

●CADデータフォルダ名：48\_Casters

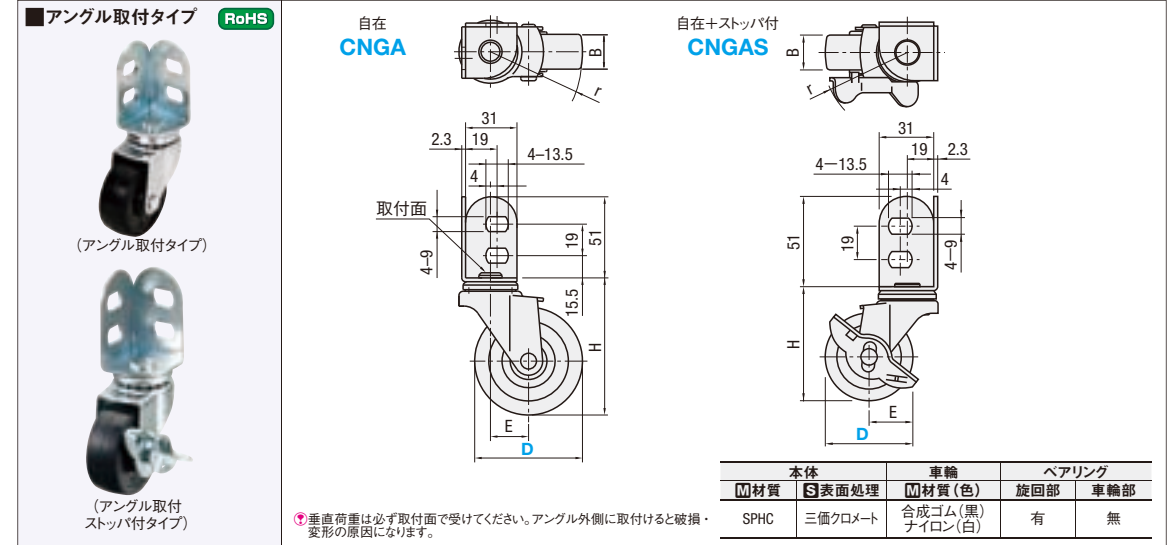

取付形状	型式 Type	D	車輪材質	H	B	E	r	許容荷重(N)		質量(g)		¥基準単価	
								U	P	U	P	R	N
アンクル取付	CNGA	50	R(ゴム)	65	20	22	47	300	200	249	248		
		65		82	21	23	56	400	270	490	664		
		75		92	21	27	65	400	310	570	703		
アンクル取付 ストップ付タイプ	CNGAS	50		N(ナイロン)	65	20	22	49	300	210	308	307	
		65			82	21	23	56	400	285	580	769	
		75			92	21	27	65	400	330	620	815	

Order 注文例 型式 - 車輪材質  
 CNGA50 - R  
 Delivery 出荷日 在庫品 翌日出荷 P89  
 Price 価格 数量スライド価格 (①1円未満切り捨て) P89  
 数量 1~29 30~49 50~99  
 値引率 基準単価 5% 10% 20%

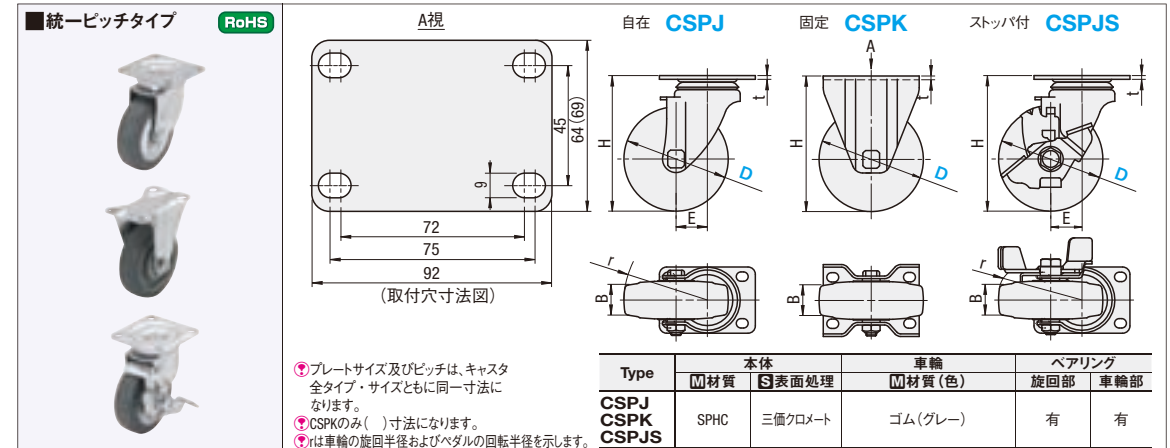

本体タイプ	型式 Type	D	車輪材質	H	B	r	t	E	許容荷重(N)		質量(g)		¥基準単価	
									U	P	U	P	R	N
自在タイプ	CSPJ	75	R(ゴム)	93	25	65	2.3	25	600	416	460			
		100		130	32	83	—	30	1200	982	840			
		125		157	32	101	3.5	35	1600	1071	1,180			
		150		190	32	118	—	40	1600	1187	1,380			
		75		93	25	77	2.3	25	600	317	420			
固定タイプ	CSPK	100		130	32	—	2.5	—	1200	786	700			
		125		157	32	—	—	1600	802	1,070				
		150		190	32	—	—	1600	957	1,200				
		75		93	25	77	2.3	25	600	492	560			
		100		130	32	98	3.5	30	1200	1147	1,050			
自在+ストップ付タイプ	CSPJS	125		157	32	114	—	35	1287	1,460				
		150		190	32	119	—	40	1600	1414	1,640			

Order 注文例 型式 - 車輪材質  
 CSPJ125 - R  
 Delivery 出荷日 在庫品 翌日出荷 P89  
 Price 価格 数量スライド価格 (①1円未満切り捨て) P89  
 数量 1~29 30~39 40~49 50~100  
 値引率 基準単価 5% 10% 18%

改定版  
 2012年F.Aメカニカル標準部品カタログより、内容の一部を改定しております。  
 改定内容は左記参照  
<http://jp.misumi-ec.com/maker/misumi/catalog/mech/correct>

48  
 キャスタ  
 アンシャスタハット