

標準穴加工例③

穴のプレート端面は特に指示のない限りC0.5です。ここに掲載したのはあくまでも加工の一例です。実際には、穴間ピッチ精度、穴の垂直度、面粗度、真円度、プレートの材質、平行度、焼入れの有無、成形機の精度、製品の生産数量、工具の摩耗など様々な条件を考慮する必要があります。よってミスミではこの加工例に起因するいかなる事故についても、一切の責任を負いかねますのでご了承願います。

スプルーロックブシュ

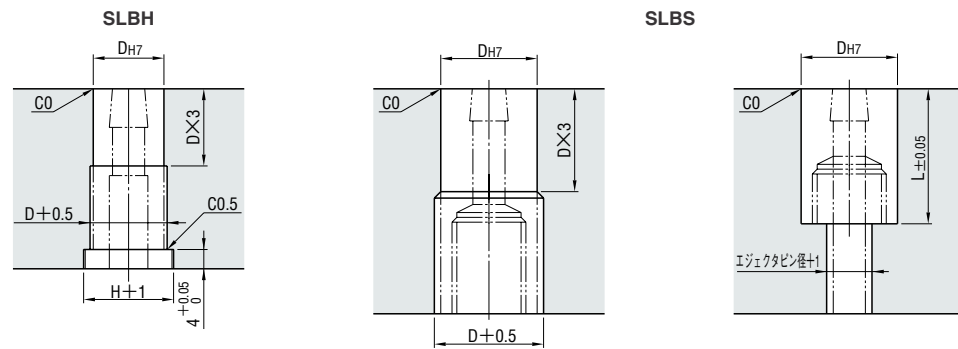

ランナーロックピン

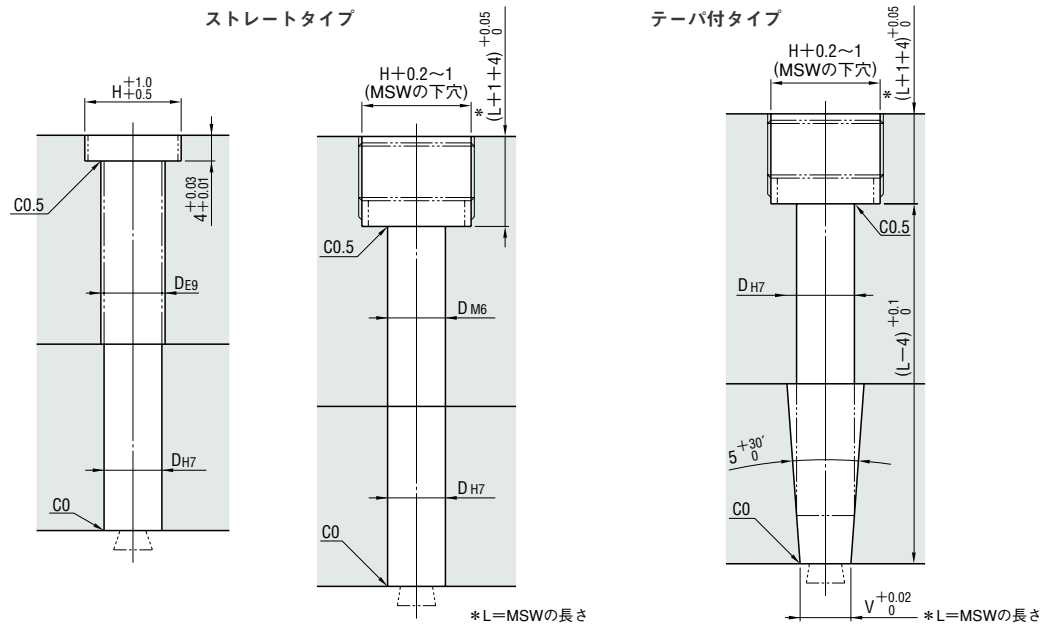

ランナーロックピン用ブシュ

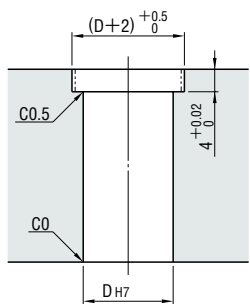

ピンポイントゲートブシュ

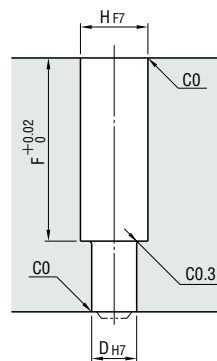

テーパピンセット

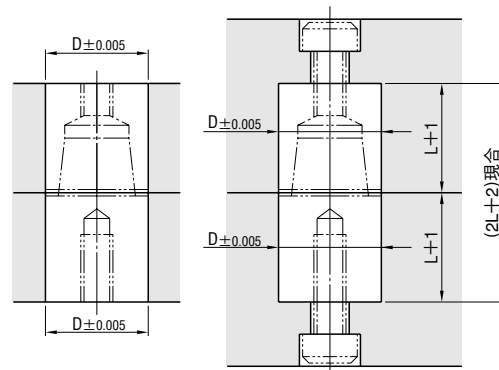

テーパピンセット用スペーサ

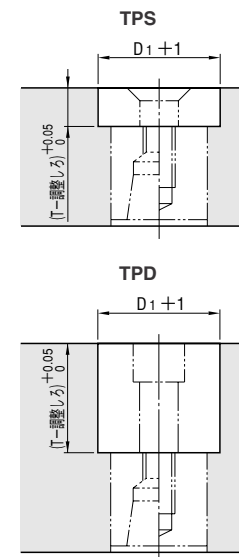

テーパガイドセット

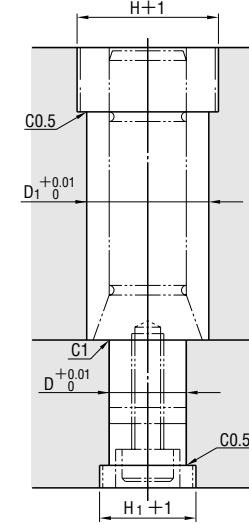

※取付方法の詳細 P.1069

テーパブロックセット

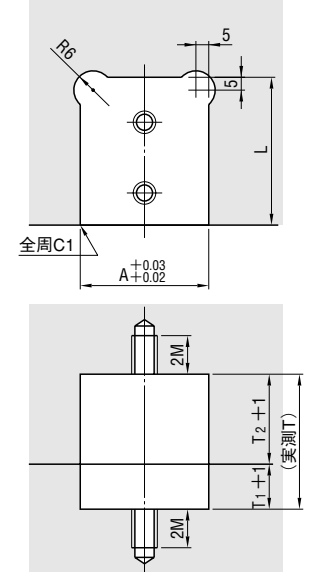

位置決めブロックセット

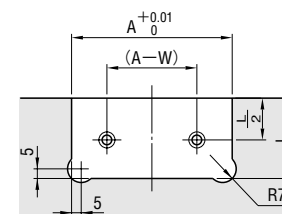
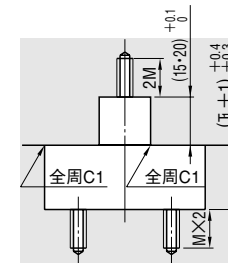
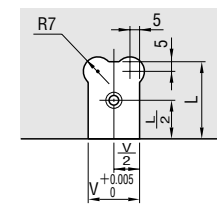

サイドコッタブロック

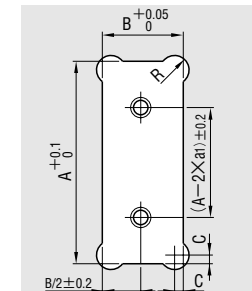
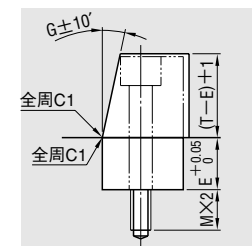
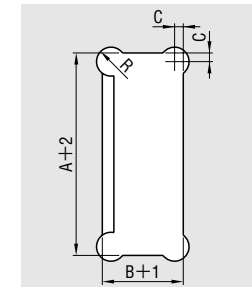

ストレートノックピン

